



FIRMAS ELECTRÓNICAS DEL DOCUMENTO

Trabajo Profesional:

--

Situación, Emplazamiento, Referencia, ...:

--

Titular:

--

COLEGIADO 1

Nombre:		Colegiado nº:	
---------	--	---------------	--

COLEGIADO 2

Nombre:		Colegiado nº:	
---------	--	---------------	--

COLEGIADO 3

Nombre:		Colegiado nº:	
---------	--	---------------	--

COITIVIGO

Este documento carece de validez sin el Sello de Visado/Registro de COITIVIGO y la firma electrónica correspondiente

OTROS

OTROS

PROYECTO DE RENOVACIÓN DE LA RED GENERAL DE ABASTECIMIENTO DE AGUA POTABLE

Desde rúa Couto, 93 hasta rúa Saa, 39
(Camposancos).

36214 A Guarda

ENTIDAD

ENTIDAD LOCAL MENOR DE CAMPOSANCOS

Praza San Amaro, 1 (36788 A Guarda)

CIF P3600008A

AUTOR

Francisco J. García Domínguez – ingeniero t industrial
4024 COITIVIGO



 COLEGIO OFICIAL DE INGENIEROS TÉCNICOS INDUSTRIALES DE VIGO	
Nº. Colegiado: 4024 FRANCISCO JOSE GARCIA DOMINGUEZ	
FECHA: 20/02/24	NºREGISTRO: 92400111
REGISTRO	

En A Guarda, febrero de 2024

Fdo: El ingeniero técnico industrial

ENTIDAD LOCAL MENOR DE CAMPOSANCOS

PROYECTO DE RENOVACIÓN DE LA RED GENERAL DE ABASTECIMIENTO DE AGUA POTABLE

ENTIDAD LOCAL MENOR DE CAMPOSANCOS - CIF P3600008A
Desde rúa Couto, 93 hasta rúa Saa, 39 (Camposancos)

16/02/2024



ÍNDICE

1. ESBOZO DE SITUACIÓN
2. DESCRIPCIÓN DE LA COMUNIDAD DE USUARIOS
3. OBJETO Y OBJETIVOS A CONSEGUIR
 - 3.1 Peticionario y emplazamiento
4. DESCRIPCIÓN DE LAS OBRAS A REALIZAR
 - 4.1 Actuaciones destinadas a reducir las pérdidas de agua.
 - 4.2 Mejoras relativas a la calidad del agua.
 - 4.3 Plazos.
 - 4.4 Fotografías estado actual.
5. SEGURIDAD Y SALUD
6. ESTUDIO PARA LA GESTIÓN DE LOS RESIDUOS DE LA OBRA.
7. JUSTIFICACIÓN DE LA SUBVENCIÓN
8. PRESUPUESTO
9. PLIEGO DE CONDICIONES
10. PLANOS

1 ESBOZO DE SITUACIÓN

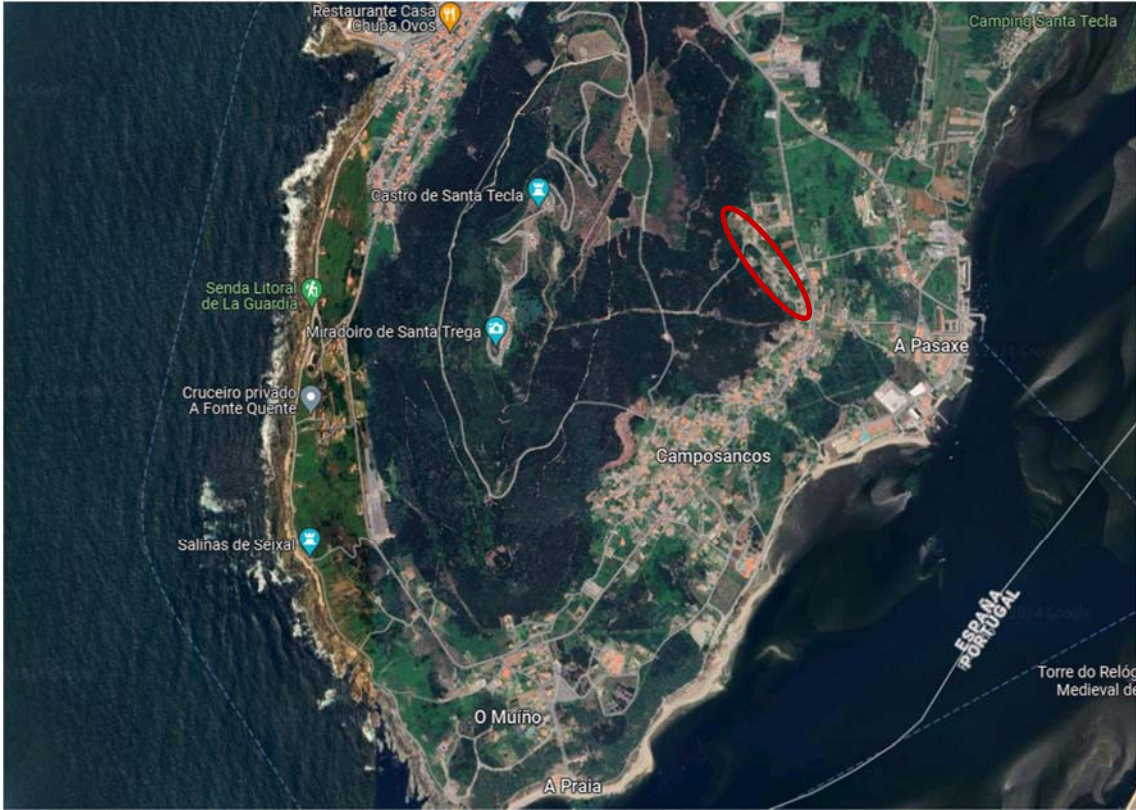

2 DESCRIPCIÓN DE LA COMUNIDAD DE USUARIOS

Las instalaciones que se pretenden reformar pertenecen a la Entidad Local Menor de Camposancos, Plaza San Amaro, 1. Camposancos (36788 A Guarda)

La parroquia de Camposancos se ubica al sur del ayuntamiento de A Guarda, rodeada por el estuario del Río Miño y el océano Atlántico.

El sistema de abastecimiento de la Ente de Camposancos (municipio de A Guarda) caracterizara por ser un sistema de gestión directa, que abastece a toda la parroquia de Camposancos a través de captaciones propias así como también se fuera preciso a través de la red municipal del ayuntamiento de A Guarda.

El sistema de abastecimiento está compuesto por 9 captaciones, de las cuales 7 son pozos y 2 son manantiales, además de 4 depósitos y sus respectivas redes de alta y baja.

Los datos que refleja el INE referente a población de Camposancos durante el año 2022 son los siguientes:

Nombre	Código INE	Población (INE 2022)
Bouza da Fonte	36 023 010100	136
Couto	36 023 010200	126
Granxa	36 023 010300	31
Outeiro	36 023 010400	222
Palomar	36 023 010500	30
Pasaje	36 023 010600	186
Playa	36 023 010700	41
Saa	36 023 010800	137
Salgueiró	36 023 010900	143
TOTAL-		1052

Con este dato indicar que casi la totalidad de la población de la Entidad Menor de Camposancos, recibe agua de la ente pública exceptuando alguna industria residual o viviendas aisladas que se suministran de pozos propios.

A partir de los datos obtenidos y realizando una media de 2 habitantes por vivienda se estima que el número de usuarios domésticos es de 1100 personas y el número de abastecimiento industrial (residencia, colegios, club de tenis, hoteles, etc..) es de 500 personas.

Esquema de la red de abastecimiento:

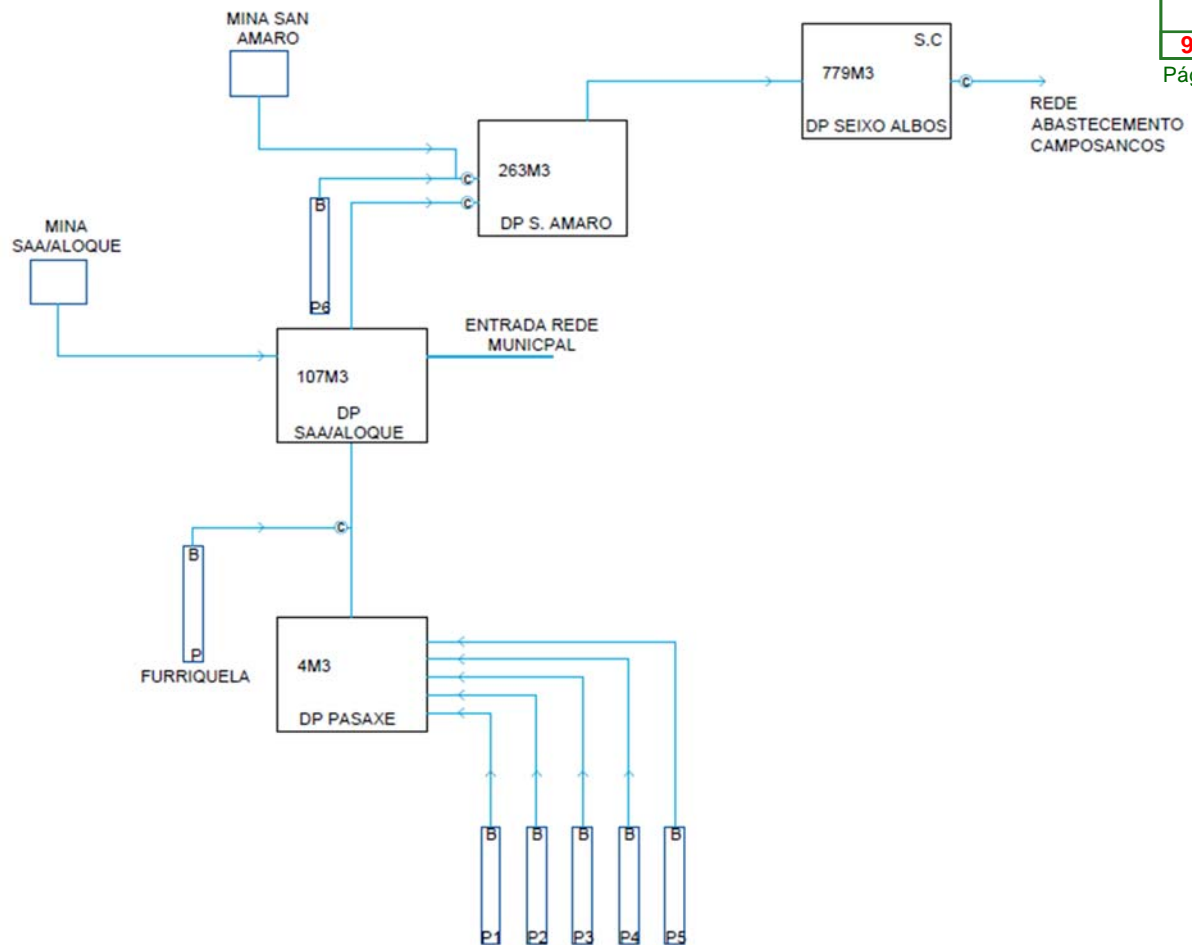

3 OBJETO Y OBJETIVOS A CONSEGUIR

Dentro del Plan de Acción de la red de abastecimiento de la entidad Menor de Camposancos se marca como objetivo el minimizar las pérdidas de agua de la red y de las instalaciones que configuran la red de abastecimiento, todo ello de acuerdo con la Ley 9/2019 de 19 de diciembre de medidas de garantía del abastecimiento en los episodios de sequía y en las situaciones de riesgo sanitario.

Debido al paso del tiempo, al desgaste del vial y a la mala ejecución de la instalación de la comunidad, actualmente tenemos un tramo de tubería de 520m que necesita ser renovado para evitar así que haya más averías, que supone un problema añadido en épocas de escasez de agua. El principal objetivo a alcanzar para nuestra comunidad es obtener agua de calidad con garantía sanitaria desde la eficacia y eficiencia de la administración de los recursos con los que contamos, minimizando el nivel de pérdidas de agua e incorporar nuevas tecnologías que nos permitan gestionarla de manera sustentable tanto económicamente como medioambientalmente.

Para ello hemos realizado un estudio de la comunidad de usuarios según las necesidades que tenemos y hemos priorizado los siguientes aspectos:

- Reducción de pérdidas de la CU a través del cambio de tuberías.
- Implantación de mejoras tecnológicas que permitan optimizar la eficiencia de la comunidad y el ahorro de recursos a través de la implantación de un sistema inteligente de control de la calidad de agua en la red.
- Mejora de la gestión de la comunidad y del almacenamiento de los datos.

1. Peticionario y emplazamiento

Peticionario: ENTIDAD LOCAL MENOR DE CAMPOSANCOS
CIF: P3600008A

Emplazamiento: Desde rúa Couto, 93 hasta rúa Saa, 39 (Camposancos)

4 DESCRIPCIÓN DE LAS OBRAS A REALIZAR

1. Actuaciones destinadas a reducir las pérdidas de agua y mejorar la calidad del agua.

La comunidad de usuarios tiene más de 40 años al igual que sus instalaciones. Actualmente parte de la red de distribución tiene muchas averías, lo que supone un gasto muy importante para la comunidad. Además este hecho hace que la comunidad pierda agua y sufra numerosos cortes de agua para solventar las incidencias. En verano este hecho se ve aún más agravado puesto que existe mayor escasez de agua y se corre el riesgo de quedar sin agua o tener que cerrar el servicio durante unas horas para recuperar el nivel de agua en el depósito.

Por este motivo a comunidad ha decidido renovar tramos de la red de abastecimiento empezando por los de mayores incidencias. Dicho tramo va Desde rúa Couto, 93 hasta rúa Saa, 39 (Camposancos). La tubería a instalar será de polietileno electrosoldada, PE100 alimentario de Ø75mm (aprox. 520m) y Ø25mm para el conexionado de las viviendas (aprox. 100m), con sus arquetas correspondientes. Al ser electrosoldado evitamos que se cuelen elementos como raíces de árboles así como fugas por la dilatación de los diferentes materiales.

Se trata de cambiar un tramo de 520m de longitud para lo cual se realizará corte de asfalto, el cual será retirado a punto limpio autorizado, luego se procederá a la realización de zanja para cambiar la tubería existente así como la excavación para la realización de dos arquetas, estas serán arquetas de registro prefabricado asimétrico de hormigón, en caso necesario colocado sobre solera de hormigón HA-25/P/40/L de 25 cm de espesor incluyendo tapa de fundición para paso de vehículos de 80cmx80cm y 60cmx60cm o similar según necesidades.

También se procederá a instalar 30 acometidas a viviendas que une la red de distribución con la instalación general de las viviendas, alojada en arqueta prefabricada de 30x30x30cm, colocada sobre solera de hormigón.

Croquis de trazado:



TRAMO TUBERIA A CAMBIAR

Coordenadas (HUSO 29 - Datum ETRS 89)

Inicio del tramo: 41°53' 3.58''N - 8°51' 38.04''W (X:511.567 – Y:4.637.775)

Fin del tramo: 41°53' 17.86''N - 8°51' 88.43''W (X:511.789 – Y:4.637.383)

La instalación discurre por la rúa Couto, 93 hasta rúa Saa, 39, según plano. Se trata de viales asfaltados que han sufrido el desgaste propio del paso del tiempo y del tráfico rodado, por lo que se hace necesario cortar el asfalto y posterior excavación hasta la línea de la rasante siempre que el terreno sea uniforme; si quedan al descubierto elementos rígidos tales como piedras, rocas, fábricas antiguas, etc., será necesario excavar por debajo de la rasante para efectuar un relleno posterior.

El material procedente de la excavación se apilará lo suficientemente alejado del borde de las zanjas para evitar el desmoronamiento de éstas o que el desprendimiento del mismo pueda poner en peligro a los trabajadores.

Una vez colocada la tubería, el relleno de la zanja se compactará por tongadas sucesivas. Las primeras tongadas hasta unos 30 cm por encima de la generatriz superior del tubo se harán evitando colocar piedras o gravas con diámetros superiores a 2 cm y con un grado de compactación no menor del 95 % del Proctor Normal. Las restantes podrán contener material más grueso, recomendándose, sin embargo, no emplear elementos superiores a los 20 cm. y con un grado de compactación del 100 por 100 del Proctor Normal.

Se tendrá especial cuidado en el procedimiento empleado para terraplenar zanjas y consolidar rellenos, de forma que no se produzcan movimientos de las tuberías. No se rellenarán las zanjas en tiempo de grandes heladas o con material helado.

La profundidad mínima de la zanja se determinará de forma que las tuberías resulten protegidas de los efectos del tráfico y cargas exteriores, así como para preservarlas de las variaciones de temperatura del medio ambiente. Para ello se deberá tener en cuenta la situación de la tubería (según sea bajo calzada o lugar de tráfico más o menos intenso, o bajo aceras o lugar sin tráfico), el tipo de relleno, la pavimentación si existe, la forma y calidad del lecho de apoyo, la naturaleza de las tierras, etc.

Como norma general bajo las calzadas o en terreno de tráfico rodado posible, la profundidad mínima será tal que la generatriz superior de la tubería quede por lo menos a 0.8 m de la superficie; en aceras o lugares sin tráfico rodado puede disminuirse este recubrimiento a 0,6 m Si el recubrimiento indicado como mínimo no pudiera respetarse por razones topográficas, por otras canalizaciones, etc., se tomarán las medidas de protección necesarias.

El ancho de la zanja depende del tamaño de los tubos, profundidad de la zanja, taludes de las paredes laterales, naturaleza del terreno y consiguiente necesidad o no de entibación, etc.; como norma general la anchura mínima no debe ser inferior a 0,7 m y se debe dejar un espacio de 0,40 m de ancho, para poder compactar los riñones de los tubos.

La conexión a viviendas se realizará mediante collarín metálico VX, para ajustar tuberías, de tal forma que no pueda quedar un hueco entre ellas que produzca una filtración de agua.

Las instalaciones (telefonía, saneamiento, electricidad,...) que puedan coexistir con esta durante su trazado se mantienen, indicando que cualquier otro permiso que se pueda necesitar para la realización de este cambio de tubería deberá presentarse por parte de la comunidad al organismo correspondiente.

Por otro lado se realizará la instalación de clorador y contador tipo woltman, así como la instalación de duchas de reparto de agua para aireación, oxigenación y mezcla de

cloro para mantener la adecuada potabilización del agua de consumo, así también se instalará un sistema de telecontrol autoprogramable para supervisar el correcto funcionamiento de la instalación y un analizador inteligente encargado de vigilar el control de calidad del agua dentro de los parámetros admisibles. Estas actuaciones se realizarán en rúa Couto, 93 hasta rúa Saa, 39 y están incluidas en la “Auditoría da rede de abastecemento da Entidade Menor de Camposancos” como líneas de mejora.

Mejoras relativas a la eficiencia energética que permitan optimizar eficiencia y ahorro energético.

La utilización de tubos de polietileno (PE) tiene grandes ventajas con respecto a otros tubos tradicionales:

Durabilidad

Entre éstas, cabe citar como una de las más significativas su gran durabilidad: se considera vida útil del tubo de PE un periodo de 50 años como mínimo. Esto incide en la eficiencia energética y uso racional del agua ya que es mucho más duradera y presenta menos averías durante su vida útil.

Baja pérdida de carga

Debido a la superficie lisa de los tubos de PE, la pérdida de carga por rozamiento es casi nula con respecto a otros materiales.

Flexibilidad y elasticidad

Significa una gran ventaja para las instalaciones de redes de conducción, dado que facilita los trazados más sinuosos.

Así mismo, debido a su gran elasticidad y flexibilidad, la resistencia al golpe de ariete de las tuberías de PE aumenta considerablemente respecto a otros materiales rígidos.

Insensibles a la congelación

La gran capacidad como aislante de los tubos de PE hace que los mismos tengan una gran resistencia a la congelación.

En el caso de que el agua se hiele en el interior del tubo, el aumento del volumen no provocará la rotura del tubo gracias a la flexibilidad del mismo.

Ligeros

El fácil manejo de los tubos PE, debido a su poco peso, supone una gran ventaja para la instalación en zonas difíciles.

2. Mejoras relativas a la calidad del agua.

Atoxicidad

Además de su larga vida útil, los tubos de PE son totalmente inodoros, insípidos y atóxicos. Estas características hacen del PE un material idóneo para la conducción de agua potable.

Resistencia

El polietileno es resistente a la corrosión y a la mayor parte de los agentes químicos.

Ausencia de sedimentos e incrustaciones

Las paredes lisas del PE hacen imposible el depósito de algas u otro tipo de incrustaciones o adherencias. Ello significa que el tubo de PE mantiene constante durante años el diámetro interior del tubo

3. Plazos.

La duración de los trabajos de sustitución y renovación de tubería se estima que serán realizados en 20 días.

4. Fotografías estado actual

A continuación se aportan fotografías del tramo donde se pretende modificar la tubería:







5 SEGURIDAD Y SALUD

1 ESTUDIO BÁSICO DE SEGURIDAD Y SALUD

Al no superarse ninguno de los supuestos del Artículo 4º del R.D. 1627/1997 se elaborará el correspondiente Estudio Básico de Seguridad y Salud.

1.1 Situación y características de la obra

La obra es superficial en la zona de Camposancos, por caminos de servicio y rurales, desde rúa Couto, 93 hasta rúa Saa, 39.

1.2 La memoria

Realización de la instalación de renovación de instalación existente de tubería de agua cuyo fin es el abastecimiento de agua para consumo humano.

El titular de la instalación es ENTIDAD LOCAL MENOR DE CAMPOSANCOS, CIF:P3600008A.

1.3 Características constructivas

Realización de zanja para la sustitución de tubería de agua, con sus arquetas, llaves, derivaciones, y demás accesorios necesarios para su correcto funcionamiento.

1.4 Presupuesto estimado de obra

En el proyecto de ejecución material, se prevé un presupuesto de ejecución material de CINCUENA Y DOS MIL SETECIENTOS OCHENTA Y TRES EUROS CON VEINTITRES CENTIMOS DE EURO – IVA INCLUIDO.

1.5 Plazo de ejecución

Para la realización de las obras se ha programado un plazo de duración inicial de 15 días.

1.6 Previsión de trabajadores

En la ejecución de la obra en su fase de instalaciones y remates se prevé unos 3 obreros.

1.7 Centro médicos más cercanos

Los servicios médicos más cercanos:

Centro de salud de A Guarda, 986 614 450 Avda. de Portugal, s/n - 36780 - A Guarda

Hospital asistencial para urgencias: Hospital Álvaro Cunqueiro, estrada Clara Campoamor nº 341, 36213 Vigo (Pontevedra) Teléfono: 986 811 111 Coordenadas GPS: 42°11'18.2'N 8°42'52.0'W

1.8 Edificios colindantes

La instalación es aislada.

1.9 Accesos

El acceso principal al terreno es a través de la vía pública.

1.10 Instalaciones.

1.10.1 Trabajos a realizar.

La maquinaria a emplear es la común a este tipo de obras:
Retroexcavadora, pala cargadora, camión, bañera y camión pluma, compactador, apisonadora, dumper.

Las unidades de obra a analizar:

Demolición.

Excavación y relleno de zanja.

Colocación de red general de saneamiento.

Reposición de los servicios afectados.

1.10.2 Medios Auxiliares.

Andamios sobre borriquetas, la distancia entre apoyos no debe sobrepasar los 3,5 m.

1.10.3 Riesgos evitables.

Derivados de la rotura de instalaciones existentes

Medidas: Neutralización de las instalaciones existentes.

1.10.4 Riesgos más frecuentes.

- Caídas de operarios al mismo nivel
- Caídas de objetos sobre operarios
- Caídas de objetos sobre terceros
- Choques o golpes contra objetos
- Trabajos en condiciones de humedad
- Contactos eléctricos directos e indirectos
- Cuerpos extraños en los ojos
- Atrapamiento en el montaje
- Sobre esfuerzos
- Ruido

1.10.5 Protecciones individuales.

- Cascos de seguridad.
- Calzado protector.
- Gafas de seguridad.
- Cinturón de seguridad.
- Ropa de trabajo impermeable y de protección.
- Guantes de trabajo.
- Señalización de la obra.
- Mascarillas.
- Protectores auditivos.

1.10.6 Protecciones colectivas.

- Orden y limpieza de las vías de circulación.
- Orden y limpieza del lugar de trabajo.

1.10.7 Control de la seguridad de la obra.

1.10.7.1 Vigilancia.

El encargado de obra debe promover el interés de los trabajadores y su cooperación para hacer cumplir las normas de seguridad aquí comentadas, comunicando a la Dirección facultativa de la obra los riesgos detectados y su prevención.

Debe examinar las condiciones relativas a la limpieza, orden y perfecto estado de las instalaciones de obra y prestará los primeros auxilios a los accidentados.

1.10.7.2 Medicina preventiva y primeros auxilios.

Botiquines.- Se dispondrá de un botiquín conteniendo el material especificado en la Ordenanza General de Seguridad e Higiene en el Trabajo.

Asistencia a accidentados.- Se deberá informar a la obra, del emplazamiento de los diferentes centros médicos (servicios propios, mutuas patronales mutualidades laborales, ambulatorios etc.) donde deben trasladarse a los accidentados para un rápido y efectivo tratamiento.

Es muy conveniente disponer en la obra, y en sitio bien visible, de una lista con los teléfonos y direcciones de los Centros asignados para urgencias, ambulancias, taxis, etc. para garantizar un rápido transporte de los posibles accidentados a los Centros de asistencia.

Reconocimiento médico. Todo el personal que empiece a trabajar en la obra, deberá pasar un reconocimiento previo al trabajo, específico para los trabajos a realizar

(demolición, pozos, estructura, etc.)

1.10.7.3 Prevención de riesgos de daños a terceros.

Se vallará la zona de fachadas, dejando puertas de acceso de personas y vehículos. Se señalarán los accesos a la obra con "Prohibido el paso de personas junto a la valla de obra". Si fuere preciso, en determinados momentos, se desviará el paso de personas junto a la valla de obra.

1.11 Servicios afectados:

Dadas las características de la obra, no existen servicios afectados (electricidad, telefonía, ..) por ser estos tendidos aéreos.

La obra interfiere con el tráfico rodado y peatonal, por lo que se balizará y señalará adecuadamente. Se tomarán todo tipo de medidas, para que durante el transcurso de los trabajos de ejecución no causar ningún tipo de molestias a personal ajeno a la obra. Para evitar posibles accidentes a terceros, se colocaran las oportunas señales de advertencia de los riesgos existentes. Se señalarán los accesos naturales a la obra. Se prohibirá el paso a toda persona ajena a la misma, colocándose un vallado perimetral en todo el recinto de la obra que se esté ejecutando.

Los cerramientos de obra, desvíos y señalizaciones deben estar bien diseñados, no hay que olvidar que estamos dando mensajes que pueden determinar las conductas de actuación de las personas ajenas a la obra.

Los carteles informativos estarán colocados adecuadamente, tanto en seguridad como en estética.

Los pasos para personas serán amplios y resistentes con plataforma continua y barandillas.

Las instalaciones, máquinas que se dispongan, así como los materiales que se acopien en zonas descubiertas estarán señalizadas protegidas con un cerramiento perimetral.

No se depositarán piezas o materiales en zonas de tránsito.

Las entradas y salidas a obra de máquinas y vehículos debe ser regulada y señalizada y en los enclaves habitados, se dispondrá de personal de señalización entrenado para evitar la interferencia de máquinas y personas.

Se acondicionará adecuadamente la carga de los camiones para evitar derrames en el transporte que puedan ensuciar las vías del entorno.

Debido a la situación actual, deberá adoptarse las medidas de protección contra el coronavirus SARS-CoV-2 (Covid-19), para ello a modo de referencia, entre otras, se recoge lo dispuesto en las directrices de buenas prácticas en las obras de construcción del INSST (documento de 30 de junio de 2020).

A Guarda, febrero de 2024

Fdo: El ingeniero técnico industrial

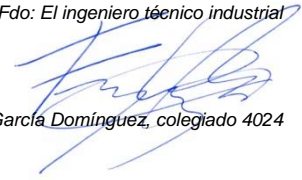

Francisco J. García Domínguez, colegiado 4024

		COLEGIO OFICIAL DE INGENIEROS TÉCNICOS INDUSTRIALES DE VIGO	
Nº.Colegiado: 4024 FRANCISCO JOSE GARCIA DOMINGUEZ			
FECHA: 20/02/24		NºREGISTRO: 92400111	
REGISTRO			

6 ESTUDIO PARA LA GESTIÓN DE LOS RESIDUOS DE LA OBRA.

Normativa de referencia:

Real Decreto 105/2008 por el que se regula la producción y gestión de residuos de construcción y demolición.

Orden MAM/304/2002 por la que se publican las operaciones de valoración y eliminación de residuos y lista europea de residuos.

De las obligaciones desprendidas de la Normativa anterior quedan excluidos los productores y poseedores de residuos de construcción y demolición de obras menores de construcción y reparación domiciliaria, habida cuenta de que tienen la consideración de residuo urbano.

Contenido del estudio:

- I. Identificación de los residuos y estimación de la cantidad, expresada en toneladas y m³ de los residuos de la construcción y demolición que se generarán en la obra codificados con arreglo a la Orden MAM/304/2002.
- II. Medidas para la prevención de residuos en la obra objeto del proyecto.
- III. Operaciones de reutilización, valoración o eliminación a que se destinarán los residuos que se generarán en la obra.
- IV. Medidas para la separación de residuos.
- V. Instalaciones previstas para el almacenamiento de residuos, manejo, separación y otras operaciones.
- VI. Pliego de prescripciones técnicas particulares. (en fase de ejecución de proyecto)
- VII. Valoración del coste previsto de la gestión.

Identificación de la obra:

Proyecto	Sustitución de tramo de tubería de la red de abastecimiento de agua
Situación	Desde rúa Couto, 93 hasta rúa Saa, 39 (Camposancos). A Guarda
Promotor	ENTIDAD LOCAL MENOR DE CAMPOSANCOS CIF P360008A
Autor	Ingeniero t. industrial Francisco J. García Domínguez con N° 4024 del COITIVIGO.

I. Identificación de los residuos y estimación de la cantidad.

Según orden MAM/304/2002 y con arreglo a la lista Europea de Residuos y de conformidad con la letra a) de la Directiva 75/420/EEC y apartado 4 del artículo 1 de la Directiva 91/689/CEE.

Los residuos señalados con (*) se considerarán peligrosos y se tendrá en cuenta la Normativa específica para hacer una justificación individualizada de los productos peligrosos.

Código	Descripción	t	m ³
08	Residuos de la fabricación, formulación, distribución y utilización de revestimientos, adhesivos, sellantes y tintas de impresión.		
08 01 11*	Residuos de pintura y barniz que contienen disolventes orgánicos u otras sustancias peligrosas.		
08 01 12	Residuos de pintura y barniz distintos de los especificados en 08 01 11		
08 01 17*	Residuos del decapado o eliminación de pintura y barniz que contienen disolventes orgánicos u otras sustancias peligrosas.		
08 01 18	Residuos del decapado o eliminación de pintura y barniz distintos de los especificados en 08 01 17		
15	Residuos de envases, absorbentes, trapos de limpieza, materiales de filtración y ropas de protección no especificados en otra categoría.		
15 01 01	Envases de papel y cartón.	0.01	0.05
15 01 02	Envases de plástico.		
15 01 03	Envases de madera.		
15 01 04	Envases metálicos.		
15 01 07	Envases de vidrio.		
15 02 02*	Absorbentes, materiales de filtración, trapos de limpieza y ropas protectoras.		
17	Residuos de la construcción y demolición (incluida la tierra excavada de las zonas contaminadas)		
17 01 01	Hormigón.		
17 01 02	Ladrillos.		
17 01 03	Tejas y materiales cerámicos.		
17 01 06*	Mezclas o fracciones separadas de hormigón, ladrillos, tejas y materiales cerámicos que contienen sustancias peligrosas.		
17 02 01	Madera.		
17 02 02	Vidrio.		
17 02 03	Plástico.	0.01	0.3
17 02 04*	Vidrio, plástico y madera que contienen sustancias peligrosas o están contaminados por ellas.		
17 03 01*	Mezclas bituminosas que contienen alquitrán de hulla.		
17 03 02	Mezclas bituminosas distintas de las especificadas en 17 03 01	0.1	0.8
17 03 03*	Alquitrán de hulla y productos alquitranados		
17 04 01	Cobre, bronce, latón.		
17 04 02	Aluminio.		
17 04 03	Plomo.		
17 04 04	Zinc.		
17 04 05	Hierro y acero.		
17 04 06	Estaño.		
17 04 07	Metales mezclados.		
17 04 09*	Residuos metálicos contaminados por sustancias peligrosas.		
17 04 10*	Cables que contienen hidrocarburos, alquitrán de hulla u otras sustancias peligrosas.		
17 04 11	Cables distintos de los especificados en 17 04 10		
17 06 01*	Materiales de aislamiento que contienen amianto.		
17 06 03*	Otros materiales de aislamiento que consisten en, o contienen, sustancias peligrosas.		
17 06 04	Materiales de aislamiento distintos de los especificados en 17 06 01 y 17 06 03.		
17 06 05*	Materiales de construcción que contienen amianto (6).		
17 08 01*	Materiales a partir de yeso contaminado con sustancias peligrosas.		
17 08 02	Materiales a partir de yeso distintos de los especificados en 17 08 01		
17 09 01*	Residuos de construcción y demolición que contienen mercurio.		
17 09 02	Residuos de construcción y demolición que contienen PCB (por ejemplo sellantes con PCB, revestimientos de suelos a partir de resinas con PCB, acristalamientos dobles que contienen PCB, condensadores que contienen PCB).		
17 09 03*	Otros residuos de construcción y demolición (incluidos los residuos mezclados) que contienen sustancias peligrosas.		
17 09 04	Residuos mezclados de la construcción y la demolición distintos de los especificados en 17 09 01, 17 09 02 y 17 09 03.		

Estudios desarrollados por el ITeC sobre los residuos que genera una obra actual ejecutada mediante una construcción convencional, han permitido establecer los siguientes valores medios, en los que se fundamenta la cuantificación de la presente obra para estimar las cantidades anteriores:

Fase	Cantidad estimada
estructuras	0,01500 m ³ /m ² construido (encofrado de madera) 0,00825 m ³ /m ² construido (encofrado metálico)
cerramientos	0,05500 m ³ /m ² construido
acabados	0,05000 m ³ /m ² construido

Se trata de prever de manera "aproximada" la cantidad de materiales sobrantes, de residuos producidos.

II. Medidas para la prevención de residuos en la obra objeto del proyecto.

La mayor parte de los residuos que se generan en la obra son de naturaleza no peligrosa. Para este tipo de residuos no se prevé ninguna medida específica de prevención más allá de las que implican un manejo cuidadoso.

Con respecto a las moderadas cantidades de residuos contaminantes o peligrosos, se tratarán con precaución y preferiblemente se retirarán de la obra a medida que se vayan empleando. El Constructor se encargará de almacenar separadamente estos residuos hasta su entrega al "gestor de residuos" correspondiente y, en su caso, especificará en los contratos a formalizar con los subcontratistas la obligación de éstos de retirar de la obra todos los residuos generados por su actividad, así como de responsabilizarse de su gestión posterior.

III. Operaciones de reutilización, valoración o eliminación a que se destinarán los residuos que se generarán en la obra.

El gestor autorizado de RCD puede orientar y aconsejar sobre los tipos de residuos y la forma de gestión más adecuada. Puede indicarnos si existen posibilidades de reciclaje y reutilización en origen.

Según el anexo I de la Orden MAM/304/2002 sobre residuos, se consideran las siguientes operaciones de conformidad con la Decisión 96/35/CE relativa a los residuos. En la tabla se indica si las acciones consideradas se realizarán o no en la presente obra:

Código	Operación	SI	NO
D	ELIMINACIÓN	(marcar con X)	
D 10	Incineración en tierra		X
D 11	Incineración en el mar		X
R	VALORIZACIÓN		
R 1	Utilización principal como combustible o como otro medio de generar energía		X
R 4	Reciclado o recuperación de metales y de compuestos metálicos		X
R 10	Tratamiento de suelos, produciendo un beneficio a la agricultura o una mejora ecológica de los mismos		X

En la tabla que sigue se indican si las acciones de REUTILIZACIÓN consideradas se realizarán o no en la presente obra:

Destino	Operación	SI	NO
	REUTILIZACIÓN	(marcar con X)	
Relleno	Mezclas de hormigón, ladrillos, tejas y materiales cerámicos, distintas a las especificadas en el código 17 01 06		X
Relleno	Materiales de construcción a partir de yeso distintos a los especificados en el código 17 08 01		X

IV. Medidas para la separación de residuos.

Los residuos de la misma naturaleza o similares deben ser almacenados en los mismos contenedores, ya que de esta forma se aprovecha mejor el espacio y se facilita su posterior valorización.

En caso de residuos peligrosos:

Deben separarse y guardarse en un contenedor seguro o en una zona reservada, que permanezca cerrada cuando no se utilice y debidamente protegida de la lluvia. Se ha de impedir que un eventual vertido de estos materiales llegue al suelo, ya que de otro modo causaría su contaminación. Por lo tanto, será necesaria una impermeabilización del mismo mediante la construcción de soleras de hormigón o zonas asfaltadas. Los recipientes en los que se guarden deben estar etiquetados con claridad y cerrar perfectamente, para evitar derrames o pérdidas por evaporación. Los recipientes en sí mismos también merecen un manejo y evacuación especiales: se deben proteger del calor excesivo o del fuego, ya que contienen productos fácilmente inflamables.

Podemos considerar que la gestión interna de los residuos de la obra, cuando se aplican criterios de clasificación, cuesta, aproximadamente, 2,7 horas persona/m³.

V. Instalaciones previstas para el almacenamiento de residuos, manejo, separación y otras operaciones.

Se adjunta plano de la planta global de la obra en el que se indica la situación de los elementos de almacenamiento de residuos, manejo, separación y operaciones de entrada y salida del perímetro de la obra para retirar los residuos de la misma.

En cualquier caso, por lo general siempre serán necesarios, como mínimo, los siguientes elementos de almacenamiento:

- Una zona específica para almacenamiento de materiales reutilizables.
- Un contenedor para residuos pétreos.
- Un contenedor y/o un compactador para residuos banales.
- Uno o varios contenedores para materiales contaminados.
- En el caso de obra nueva, y durante la fase de enyesados, un contenedor específico para este tipo de residuos.

VI. Pliego de prescripciones técnicas particulares.

El Pliego de condiciones de la parte referente a residuos forma parte del contenido del Pliego de condiciones generales y particulares del proyecto.

VII. Valoración del coste previsto de la gestión.

El coste previsto de la gestión de residuos asciende a la cantidad de 3.780,00 euros.

A Guarda, febrero de 2024

Fdo: El ingeniero técnico industrial



Francisco J. García Domínguez, colegiado 4024

	
COLEGIO OFICIAL DE INGENIEROS TÉCNICOS INDUSTRIALES DE VIGO	
Nº.Colegiado: 4024 FRANCISCO JOSE GARCIA DOMINGUEZ	
FECHA: 20/02/24	NºREGISTRO: 92400111
REGISTRO	



7 JUSTIFICACIÓN DE LA SUBVENCIÓN

Una vez realizadas las obras se realizará la memoria justificativa correspondiente, acompañada de reportaje fotográfico y las facturas correspondientes.



8 PRESUPUESTO

Presupuesto para obras:

8.1 OBRA CIVIL

UD	concepto	Precio unit	total
520 m	Corte de hormigón y asfalto de 50cm de ancho.	2,6 €	1.352,00 €
1 Ud	Retirada a punto limpio autorizado de hormigón y asfalto.	3.780,00 €	3.780,00 €
520 m	Apertura de zanja de 0,5mx0,5m.	5,53 €	2.875,60 €
1 Ud	Colocación de arqueta de 80cmx80cm.	205,00 €	205,00 €
1 Ud	Colocación de arqueta de 60cmx60cm.	100,00 €	100,00 €
260 m	Tapado de tubería con arena y relleno de zanja con tierra de la propia obra.	9,00 €	2.340,00 €
1 Ud	Extendido de zahorra y apisonamiento para reposición de firme.	6.950,00 €	6.950,00 €
160 m	Reposición de hormigón	6,05 €	968,00 €
360 m	Reposición de de aglomerado asfáltico en zanja.	14,10 €	5.076,00 €
1 Ud	Colocación de piedra junto al cruceiro.	300,00 €	300,00 €
<u>Total Obra Civil</u>			<u>23.946,60 €</u>



8.2 INSTALACIÓN

UD	concepto	Precio unit	total
520 m	Suministro e instalación de tubería de polietileno de alta densidad banda azul PE100, de DN75. Según UNE-EN12201-2, unión soldada, montaje enterrado en zanja.	6,25 €	3.250,00 €
100 m	Suministros y colocación de acometida, que une la red general de distribución de agua potable con la instalación general de las viviendas, formada por tubo de polietileno PE 100 de 25mm. de diámetro exterior, PN=16atm.	0,90 €	90,00 €
10 Ud	Manguito electrosoldable	9,75 €	97,50 €
6 Ud	Válvula inox. Paso total 2 piezas Rosca DIN-2999 PN64 (1000 PSI WOG) 2 1/2"	223,05 €	1.341,00 €
20 Ud	Enlace mixto R/M LAT/AC J-61 75-2 1/2"	32,15 €	643,00 €
6 Ud	Te H-H-H latón Ø2 1/2"	53,70 €	322,20 €
2 Ud	Ventosa CEPEX 1" doble propósito	27,40 €	54,80 €
30 Ud	Válvula esfera HH3/4" cuadradillo situada en cada una de las acometidas a realizar	7,55 €	226,50 €
90 Ud	Enlace mixto macho polietileno Vx25-3/4"	6,65 €	598,50 €
30 Ud	Collarín azul PE-PVC 75x1" situado en cada una de las acometidas a realizar	32,50 €	975,00 €
30 Ud	Reducción hexagonal m-h 1x3/4" situada en cada una de las acometidas a realizar	1,10 €	33,00 €
12 Ud	Machón M-M LATON 33 G CU Ø2 1/2"	38,70 €	464,40 €
1 Ud	Accesorios varios montaje instalación	590,00 €	590,00 €
1 Ud	Mano de obra	3.150,00 €	3.150,00 €
1 Ud	Instalación de clorador con su cableado eléctrico, térmico de protección de corte eléctrico del clorador independiente, conexión a desagüe totalmente instalado y funcionando.	970,0 €	970,00 €
1 Ud	Configuración electrónica photometer.	350,0 €	350,00 €
1 Ud	Contador de turbina tipo Woltman 4"-100mm con todos sus accesorios, totalmente instalado y funcionando.	1450,0 €	1450,00 €
1 Ud	Módulo de control de contador con emisor de impulsos a equipo HERMES, totalmente instalado y programado.	740,0 €	740,00 €
1 Ud	Montaje de duchas de reparto de agua en PVC para aireación, oxigenación y mezcla de cloro con adaptación de caudal variable (1m ³ /h-6m ³ /h) con cabezal autolimpiable y pasillos laterales para salida de aeróbicos a desagüe.	1.780,00 €	1.780,00 €
1 Ud	Telecontrol autoprogramable con alarmas de detección de fallos, con 2 térmicos de protección de corte, instalación eléctrica bajo tubo gris dur, interruptor de apertura de puerta y programación de mensajes sms (1 año) y número máximo de terminales telefónicos 8.	2.190,0 €	2.190,00 €

1 Ud Analizador inteligente de control de calidad de diferentes parámetros del agua (Tª, pH, ORP y conductividad a través de red sigfox) con baterías de durabilidad 1 año (recambiables) y con sensores programables y emisión a base de datos.

360,0 €

360



Total Instalación

19.675,90 €

Pág 27 de 84

7.3 PRESUPUESTO TOTAL

<u>Total Obra Civil</u>		<u>23.946,60 €</u>
<u>Total Instalación</u>		<u>19.675,90 €</u>
<u>Total de ejecución material</u>		<u>43.622,50 €</u>
<u>Imprevistos (%)</u>	0,00	<u>0,00 €</u>
<u>Gastos generales (%)</u>	0,00	<u>0,00 €</u>
<u>Beneficio industrial (%)</u>	0,00	<u>0,00 €</u>
<u>TOTAL PRESUPUESTO SIN IVA</u>		<u>43.622,50 €</u>
<u>I.V.A. (%)</u>	21,00%	<u>9.160,73 €</u>
<u>TOTAL PRESUPUESTO CON IVA</u>		<u>52.783,23 €</u>

El presupuesto asciende a la cantidad de:

CINCUENA Y DOS MIL SETECIENTOS OCHENTA Y TRES EUROS CON VEINTITRES CENTIMOS DE EURO – IVA INCLUIDO

Vigo, febrero de 2024

Fdo: El ingeniero técnico industrial

Francisco J. García Domínguez, colegiado 4024

 COLEGIO OFICIAL DE INGENIEROS TÉCNICOS INDUSTRIALES DE VIGO	
N°. Colegiado: 4024 FRANCISCO JOSE GARCIA DOMINGUEZ	
FECHA: 20/02/24	N°REGISTRO: 92400111
REGISTRO	

9

PLIEGO DE CONDICIONES

PLIEGO DE CLAUSULAS ADMINISTRATIVAS. PLIEGO GENERAL

- DISPOSICIONES GENERALES.
- DISPOSICIONES FACULTATIVAS
- DISPOSICIONES ECONÓMICAS

PLIEGO DE CONDICIONES TÉCNICAS PARTICULARES. PLIEGO PARTICULAR

- PRESCRIPCIONES SOBRE MATERIALES
- PRESCRIPCIONES EN CUANTO A EJECUCIÓN POR UNIDADES DE OBRA
- PRESCRIPCIONES SOBRE VERIFICACIÓN EN EL EDIFICIO TERMINADO
- ANEXOS

PROYECTO: Renovación tramo tubería de agua de abastecimiento

SITUACIÓN: Desde rúa Couto, 93 hasta rúa Saa, 39 (Camposancos). A Guarda.

PROMOTOR: ENTIDAD LOCAL MENOR DE CAMPOSANCOS CIF P3600008A

INGENIERO TÉCNICO INDUSTRIAL: FRANCISCO J. GARCÍA DOMÍNGUEZ

SUMARIO

A. - PLIEGO DE CLAUSULAS ADMINISTRATIVAS. PLIEGO GENERAL

CAPITULO I: DISPOSICIONES GENERALES

Documentación del contrato de obra

- **CAPITULO II: DISPOSICIONES FACULTATIVAS** 4

EPÍGRAFE 1º: DELIMITACION GENERAL DE FUNCIONES TÉCNICAS 4

Delimitación de competencias

El Projectista

El Constructor

El Director de obra

Las entidades y los laboratorios de control de calidad de la edificación

EPÍGRAFE 2º: DE LAS OBLIGACIONES Y DERECHOS GENERALES DEL CONSTRUCTOR O CONTRATISTA 5

Verificación de los documentos del Proyecto

Plan de Seguridad y Salud

Proyecto de Control de Calidad

Oficina en la obra

Representación del Contratista. Jefe de Obra

Presencia del Constructor en la obra

Trabajos no estipulados expresamente

Interpretaciones, aclaraciones y modificaciones de los documentos del Proyecto

Reclamaciones contra las órdenes de la Dirección Facultativa

Recusación por el Contratista del personal nombrado por el Arquitecto

Faltas de personal

Subcontratas

EPÍGRAFE 3º: RESPONSABILIDAD CIVIL DE LOS AGENTES QUE INTERVIENEN EN EL PROCESO DE LA EDIFICACIÓN 6

Daños materiales

Responsabilidad civil

EPÍGRAFE 4º: PRESCRIPCIONES GENERALES RELATIVAS A TRABAJOS, MATERIALES Y MEDIOS AUXILIARES 7

Caminos y accesos

Replanteo

Inicio de la obra. Ritmo de ejecución de los trabajos

Orden de los trabajos

Facilidades para otros Contratistas

Ampliación del Proyecto por causas imprevistas o de fuerza mayor

Prórroga por causa de fuerza mayor

Responsabilidad de la Dirección Facultativa en el retraso de la obra

Condiciones generales de ejecución de los trabajos

Documentación de obras ocultas

Trabajos defectuosos

Vicios ocultos

De los materiales y de los aparatos. Su procedencia

Presentación de muestras

Materiales no utilizables

Materiales y aparatos defectuosos

Gastos ocasionados por pruebas y ensayos

Limpieza de las obras

Obras sin prescripciones

EPÍGRAFE 5.º: DE LAS RECEPCIONES DE EDIFICIOS Y OBRAS ANEJAS

8

Acta de recepción

De las recepciones provisionales

Documentación de seguimiento de obra

Documentación de control de obra

Certificado final de obra

Medición definitiva de los trabajos y liquidación provisional de la obra

Plazo de garantía

Conservación de las obras recibidas provisionalmente

De la recepción definitiva

Prórroga del plazo de garantía

De las recepciones de trabajos cuya contrata haya sido rescindida

• **CAPITULO III: DISPOSICIONES ECONÓMICAS**

9

EPÍGRAFE I.º

9

Principio general

EPÍGRAFE 2 º

9

- Fianzas
- Fianza en subasta pública
- Ejecución de trabajos con cargo a la fianza
- Devolución de fianzas
- Devolución de la fianza en el caso de efectuarse recepciones parciales

EPÍGRAFE 3.º: DE LOS PRECIOS 9

- Composición de los precios unitarios
- Precios de contrata. Importe de contrata
- Precios contradictorios
- Reclamación de aumento de precios
- Formas tradicionales de medir o de aplicar los precios
- De la revisión de los precios contratados
- Acopio de materiales

EPÍGRAFE 4.º: OBRAS POR ADMINISTRACIÓN 10

- Administración
- Obras por Administración directa
- Obras por Administración delegada o indirecta
- Liquidación de obras por Administración
- Abono al Constructor de las cuentas de Administración delegada
- Normas para la adquisición de los materiales y aparatos
- Del Constructor en el bajo rendimiento de los obreros
- Responsabilidades del Constructor

EPÍGRAFE 5.º: VALORACIÓN Y ABONO DE LOS TRABAJOS 10

- Formas varias de abono de las obras
- Relaciones valoradas y certificaciones
- Mejoras de obras libremente ejecutadas
- Abono de trabajos presupuestados con partida alzada
- Abono de agotamientos y otros trabajos especiales no contratados
- Pagos
- Abono de trabajos ejecutados durante el plazo de garantía

EPÍGRAFE 6.º: INDEMNIZACIONES MUTUAS 11

- Indemnización por retraso del plazo de terminación de las obras
- Demora de los pagos por parte del propietario

EPÍGRAFE 7.º: VARIOS

- Mejoras, aumentos y/o reducciones de obra
- Unidades de obra defectuosas, pero aceptables
- Seguro de las obras
- Conservación de la obra
- Uso por el Contratista de edificios o bienes del propietario
- Pago de arbitrios
- Garantías por daños materiales ocasionados por vicios y defectos de la construcción

B.-PLIEGO DE CONDICIONES TÉCNICAS PARTICULARES. PLIEGO PARTICULAR

• **CAPITULO IV: PRESCRIPCIONES SOBRE MATERIALES**

13

EPÍGRAFE 1.º: CONDICIONES GENERALES

13

- Calidad de los materiales
- Pruebas y ensayos de los materiales
- Materiales no consignados en proyecto
- Condiciones generales de ejecución

EPÍGRAFE 2.º: CONDICIONES QUE HAN DE CUMPLIR LOS MATERIALES

13

- Materiales para hormigones y morteros
- Acero
- Materiales auxiliares de hormigones
- Encofrados y cimbras
- Aglomerantes excluido cemento
- Materiales de cubierta
- Plomo y cinc
- Materiales para fábrica y forjados
- Materiales para solados y alicatados
- Carpintería de taller
- Carpintería metálica
- Pintura
- Colores, aceites, barnices, etc.
- Fontanería
- Instalaciones eléctricas

- **CAPÍTULO V. PRESCRIPCIONES EN CUANTO A LA EJECUCIÓN POR UNIDADES DE OBRA y**
- **CAPÍTULO VI. PRESCRIPCIONES SOBRE VERIFICACIONES EN EL EDIFICIO TERMINADO. MANTENIMIENTO**
Movimiento de tierras

16

Hormigones
Morteros
Encofrados
Armaduras
Albañilería
Solados y alicatados
Carpintería de taller
Carpintería metálica
Pintura
Fontanería
Instalación eléctrica
Precauciones a adoptar
Controles de obra

EPÍGRAFE 1.º: OTRAS CONDICIONES

26

• **CAPITULO VII: ANEXOS - CONDICIONES TÉCNICAS PARTICULARES**

27

EPÍGRAFE 1.º: ANEXO 1. INSTRUCCIÓN DE ESTRUCTURAS DE HORMIGÓN EHE

27

EPÍGRAFE 2.º: ANEXO 2. CONDICIONES DE AHORRO DE ENERGÍA. DB HE

27

EPÍGRAFE 3.º: ANEXO 3. CONDICIONES ACÚSTICAS EN LOS EDIFICIOS NBE CA-88

27

EPÍGRAFE 4.º: ANEXO 4. CONDICIONES DE PROTECCIÓN CONTRA INCENDIOS EN LOS EDIFICIOS DB SI

28

EPÍGRAFE 5.º: ANEXO 5. ORDENANZAS MUNICIPALES

29

Documento con registro electrónico número: 92400111

**CAPITULO I
DISPOSICIONES GENERALES**

PLIEGO GENERAL

NATURALEZA Y OBJETO DEL PLIEGO GENERAL.

Artículo 1.- El presente Pliego General de Condiciones tiene carácter supletorio del Pliego de Condiciones particulares del Proyecto.

Ambos, como parte del proyecto arquitectónico tiene por finalidad regular la ejecución de las obras fijando los niveles técnicos y de calidad exigibles, precisando las intervenciones que corresponden, según el contrato y con arreglo a la legislación aplicable, al Promotor o dueño de la obra, al Contratista o constructor de la misma, sus técnicos y encargados, al Arquitecto y al Ingeniero Técnico y a los laboratorios y entidades de Control de Calidad, así como las relaciones entre todos ellos y sus correspondientes obligaciones en orden al cumplimiento del contrato de obra.

DOCUMENTACIÓN DEL CONTRATO DE OBRA.

Artículo 2- Integran el contrato los siguientes documentos relacionados por orden de prelación en cuanto al valor de sus especificaciones en caso de omisión o aparente contradicción:

- 1.º Las condiciones fijadas en el propio documento de contrato de empresa o arrendamiento de obra, si existiera.
- 2.º El Pliego de Condiciones particulares.
- 3.º El presente Pliego General de Condiciones.
- 4.º El resto de la documentación de Proyecto (memoria, planos, mediciones y presupuesto).

En las obras que lo requieran, también formarán parte el Estudio de Seguridad y Salud y el Proyecto de Control de Calidad de la Edificación.

Las órdenes e instrucciones de la Dirección facultativa de la obra se incorporan al Proyecto como interpretación, complemento o precisión de sus determinaciones.

Deberá incluir las condiciones y delimitación de los campos de actuación de laboratorios y entidades de Control de Calidad, si la obra lo requiriese.

En cada documento, las especificaciones literales prevalecen sobre las gráficas y en los planos, la cota prevalece sobre la medida a escala.

CAPITULO II

DISPOSICIONES FACULTATIVAS

PLIEGO GENERAL

EPÍGRAFE 1.º

DELIMITACION GENERAL DE FUNCIONES TÉCNICAS

DELIMITACIÓN DE FUNCIONES DE LOS AGENTES INTERVINIENTES

Artículo 3.- Ámbito de aplicación de la L.O.E.

La Ley de Ordenación de la Edificación es de aplicación al proceso de la edificación, entendiéndose por tal la acción y el resultado de construir un edificio de carácter permanente, público o privado, cuyo uso principal esté comprendido en los siguientes grupos:

- Administrativo, sanitario, religioso, residencial en todas sus formas, docente y cultural.
- Aeronáutico; agropecuario; de la energía; de la hidráulica; minero; de telecomunicaciones (referido a la ingeniería de las telecomunicaciones); del transporte terrestre, marítimo, fluvial y aéreo; forestal; industrial; naval; de la ingeniería de saneamiento e higiene, y accesorio a las obras de ingeniería y su explotación.
- Todas las demás edificaciones cuyos usos no estén expresamente relacionados en los grupos anteriores.

Cuando el proyecto a realizar tenga por objeto la construcción de edificios para los usos indicados en el grupo a) la titulación académica y profesional habilitante será la de arquitecto.

Cuando el proyecto a realizar tenga por objeto la construcción de edificios para los usos indicados en el grupo b) la titulación académica y profesional habilitante, con carácter general, será la de **ingeniero, ingeniero técnico o arquitecto** y vendrá determinada por las disposiciones legales vigentes para cada profesión, de acuerdo con sus respectivas especialidades y competencias específicas.

Cuando el proyecto a realizar tenga por objeto la construcción de edificios para los usos indicados en el grupo c) la titulación académica y profesional habilitante será la de **arquitecto, arquitecto técnico, ingeniero o ingeniero técnico** y vendrá determinada por las disposiciones legales vigentes para cada profesión, de acuerdo con sus especialidades y competencias específicas.

EL PROMOTOR

Será Promotor cualquier persona, física o jurídica, pública o privada, que, individual o colectivamente decide, impulsa, programa o financia, con recursos propios o ajenos, las obras de edificación para sí o para su posterior enajenación, entrega o cesión a terceros bajo cualquier título.

Son obligaciones del promotor:

- Ostentar sobre el solar la titularidad de un derecho que le faculte para construir en él.
- Facilitar la documentación e información previa necesaria para la redacción del proyecto, así como autorizar al director de obra las posteriores modificaciones del mismo.

- Gestionar y obtener las preceptivas licencias y autorizaciones administrativas, así como suscribir el acta de recepción de la obra.
- Designará al Coordinador de Seguridad y Salud para el proyecto y la ejecución de la obra.
- Suscribir los seguros previstos en la Ley de Ordenación de la Edificación.
- Entregar al adquirente, en su caso, la documentación de obra ejecutada, o cualquier otro documento exigible por las Administraciones competentes.

EL PROYECTISTA

Artículo 4.- Son obligaciones del proyectista (art. 10 de la L.O.E.):

- Estar en posesión de la titulación académica y profesional habilitante de arquitecto, arquitecto técnico o ingeniero técnico, según corresponda, y cumplir las condiciones exigibles para el ejercicio de la profesión. En caso de personas jurídicas, designar al técnico redactor del proyecto que tenga la titulación profesional habilitante.
- Redactar el proyecto con sujeción a la normativa vigente y a lo que se haya establecido en el contrato y entregarlo, con los visados que en su caso fueran preceptivos.
- Acordar, en su caso, con el promotor la contratación de colaboraciones parciales.

EL CONSTRUCTOR

Artículo 5.- Son obligaciones del constructor (art. 11 de la L.O.E.):

- Ejecutar la obra con sujeción al proyecto, a la legislación aplicable y a las instrucciones del director de obra, a fin de alcanzar la calidad exigida en el proyecto.
- Tener la titulación o capacitación profesional que habilita para el cumplimiento de las condiciones exigibles para actuar como constructor.
- Designar al jefe de obra que asumirá la representación técnica del constructor en la obra y que por su titulación o experiencia deberá tener la capacitación adecuada de acuerdo con las características y la complejidad de la obra.
- Asignar a la obra los medios humanos y materiales que su importancia requiera.
- Organizar los trabajos de construcción, redactando los planes de obra que se precisen y proyectando o autorizando las instalaciones provisionales y medios auxiliares de la obra.
- Elaborar el Plan de Seguridad y Salud de la obra en aplicación del Estudio correspondiente, y disponer, en todo caso, la ejecución de las medidas preventivas, velando por su cumplimiento y por la observancia de la normativa vigente en materia de Seguridad y Salud en el trabajo.

- g) Atender las indicaciones y cumplir las instrucciones del Coordinador en materia de seguridad y salud durante la ejecución de la obra, y en su caso de la dirección facultativa.
- h) Formalizar las subcontrataciones de determinadas partes o instalaciones de la obra dentro de los límites establecidos en el contrato.
- i) Firmar el acta de replanteo o de comienzo y el acta de recepción de la obra.
- j) Ordenar y dirigir la ejecución material con arreglo al proyecto, a las normas técnicas y a las reglas de la buena construcción. A tal efecto, ostenta la jefatura de todo el personal que intervenga en la obra y coordina las intervenciones de los subcontratistas.
- k) Asegurar la idoneidad de todos y cada uno de los materiales y elementos constructivos que se utilicen, comprobando los preparados en obra y rechazando, por iniciativa propia o por prescripción del Aparejador o Arquitecto Técnico, los suministros o prefabricados que no cuenten con las garantías o documentos de idoneidad requeridos por las normas de aplicación.
- l) Custodiar los Libros de órdenes y seguimiento de la obra, así como los de Seguridad y Salud y el del Control de Calidad, éstos si los hubiere, y dar el enterado a las anotaciones que en ellos se practiquen.
- m) Facilitar al Aparejador o Arquitecto Técnico con antelación suficiente, los materiales precisos para el cumplimiento de su cometido.
- n) Preparar las certificaciones parciales de obra y la propuesta de liquidación final.
- o) Suscribir con el Promotor las actas de recepción provisional y definitiva.
- p) Concertar los seguros de accidentes de trabajo y de daños a terceros durante la obra.
- q) Facilitar al director de obra los datos necesarios para la elaboración de la documentación de la obra ejecutada.
- r) Facilitar el acceso a la obra a los Laboratorios y Entidades de Control de Calidad contratados y debidamente homologados para el cometido de sus funciones.
- s) Suscribir las garantías por daños materiales ocasionados por vicios y defectos de la construcción previstas en el Art. 19 de la L.O.E.

- caso, concurran a la dirección con función propia en aspectos de su especialidad.
- i) Dar conformidad a las certificaciones parciales de obra y la liquidación final.
- j) Suscribir el acta de replanteo o de comienzo de obra y el certificado final de obra, así como conformar las certificaciones parciales y la liquidación final de las unidades de obra ejecutadas, con los visados que en su caso fueran preceptivos.
- k) Asesorar al Promotor durante el proceso de construcción y especialmente en el acto de la recepción.
- l) Preparar con el Contratista, la documentación gráfica y escrita del proyecto definitivamente ejecutado para entregarlo al Promotor.
- m) A dicha documentación se adjuntará, al menos, el acta de recepción, la relación identificativa de los agentes que han intervenido durante el proceso de edificación, así como la relativa a las instrucciones de uso y mantenimiento del edificio y sus instalaciones, de conformidad con la normativa que le sea de aplicación. Esta documentación constituirá el Libro del Edificio, y será entregada a los usuarios finales del edificio.

EL COORDINADOR DE SEGURIDAD Y SALUD

El coordinador en materia de Seguridad y Salud durante la ejecución de la obra deberá desarrollar las siguientes funciones:

- a) Coordinar la aplicación de los principios generales de prevención y de seguridad.
- b) Coordinar las actividades de la obra para garantizar que los contratistas y, en su caso, los subcontratistas y los trabajadores autónomos apliquen de manera coherente y responsable los principios de la acción preventiva que se recogen en el artículo 15 de la Ley de Prevención de Riesgos Laborales durante la ejecución de la obra.
- c) Aprobar el plan de seguridad y salud elaborado por el contratista y, en su caso, las modificaciones introducidas en el mismo.
- d) Coordinar las acciones y funciones de control de la aplicación correcta de los métodos de trabajo.
- e) Adoptar las medidas necesarias para que sólo las personas autorizadas puedan acceder a la obra. La dirección facultativa asumirá esta función cuando no fuera necesaria la designación de coordinador.

EL DIRECTOR DE OBRA

Artículo 6.- Corresponde al Director de Obra:

- a) Estar en posesión de la titulación académica y profesional habilitante de arquitecto, arquitecto técnico, ingeniero o ingeniero técnico, según corresponda y cumplir las condiciones exigibles para el ejercicio de la profesión. En caso de personas jurídicas, designar al técnico director de obra que tenga la titulación profesional habilitante.
- b) Verificar el replanteo y la adecuación de la cimentación y de la estructura proyectadas a las características geotécnicas del terreno.
- c) Dirigir la obra coordinándola con el Proyecto de Ejecución, facilitando su interpretación técnica, económica y estética.
- d) Asistir a las obras, cuantas veces lo requiera su naturaleza y complejidad, a fin de resolver las contingencias que se produzcan en la obra y consignar en el Libro de Órdenes y Asistencias las instrucciones precisas para la correcta interpretación del proyecto.
- e) Elaborar, a requerimiento del promotor o con su conformidad, eventuales modificaciones del proyecto, que vengan exigidas por la marcha de la obra siempre que las mismas se adapten a las disposiciones normativas contempladas y observadas en la redacción del proyecto.
- f) Coordinar, junto al Aparejador o Arquitecto Técnico, el programa de desarrollo de la obra y el Proyecto de Control de Calidad de la obra, con sujeción al Código Técnico de la Edificación y a las especificaciones del Proyecto.
- g) Comprobar, junto al Aparejador o Arquitecto Técnico, los resultados de los análisis e informes realizados por Laboratorios y/o Entidades de Control de Calidad.
- h) Coordinar la intervención en obra de otros técnicos que, en su

LAS ENTIDADES Y LOS LABORATORIOS DE CONTROL DE CALIDAD DE LA EDIFICACIÓN

Artículo 8.- Las entidades de control de calidad de la edificación prestan asistencia técnica en la verificación de la calidad del proyecto, de los materiales y de la ejecución de la obra y sus instalaciones de acuerdo con el proyecto y la normativa aplicable.

Los laboratorios de ensayos para el control de calidad de la edificación prestan asistencia técnica, mediante la realización de ensayos o pruebas de servicio de los materiales, sistemas o instalaciones de una obra de edificación.

Son obligaciones de las entidades y de los laboratorios de control de calidad (art. 14 de la L.O.E.):

- a) Prestar asistencia técnica y entregar los resultados de su actividad al agente autor del encargo y, en todo caso, al director de las obras.
- b) Justificar la capacidad suficiente de medios materiales y humanos necesarios para realizar adecuadamente los trabajos contratados, en su caso, a través de la correspondiente acreditación oficial otorgada por las Comunidades Autónomas con competencia en la materia.

EPÍGRAFE 2.º

DE LAS OBLIGACIONES Y DERECHOS GENERALES DEL CONSTRUCTOR O CONTRATISTA

VERIFICACIÓN DE LOS DOCUMENTOS DEL PROYECTO

Artículo 9.- Antes de dar comienzo a las obras, el Constructor consignará por escrito que la documentación aportada le resulta suficiente

para la comprensión de la totalidad de la obra contratada, o en caso contrario, solicitará las aclaraciones pertinentes.

de los reconocimientos que se consideren necesarios y suministrar los datos precisos para la comprobación de mediciones y liquidaciones.

PLAN DE SEGURIDAD E HIGIENE

Artículo 10.- El Constructor, a la vista del Proyecto de Ejecución conteniendo, en su caso, el Estudio de Seguridad e Higiene, presentará el Plan de Seguridad e Higiene de la obra a la aprobación del Aparejador o Arquitecto Técnico de la dirección facultativa.

TRABAJOS NO ESTIPULADOS EXPRESAMENTE

Artículo 15.- Es obligación de la contrata el ejecutar cuando sea necesario para la buena construcción y aspecto de las obras, aun cuando no se halle expresamente determinado en los Documentos de Proyecto, siempre que, sin separarse de su espíritu y recta interpretación, lo disponga el Arquitecto dentro de los límites de posibilidades que los presupuestos habiliten para cada unidad de obra y tipo de ejecución.

PROYECTO DE CONTROL DE CALIDAD

Artículo 11.- El Constructor tendrá a su disposición el Proyecto de Control de Calidad, si para la obra fuera necesario, en el que se especificarán las características y requisitos que deberán cumplir los materiales y unidades de obra, y los criterios para la recepción de los materiales, según estén avalados o no por sellos marcas e calidad; ensayos, análisis y pruebas a realizar, determinación de lotes y otros parámetros definidos en el Proyecto por el Arquitecto o Aparejador de la Dirección facultativa.

En defecto de especificación en el Pliego de Condiciones Particulares, se entenderá que requiere reformado de proyecto con consentimiento expreso de la propiedad, Promotor, toda variación que suponga incremento de precios de alguna unidad de obra en más del 20 por 100 ó del total del presupuesto en más de un 10 por 100.

OFICINA EN LA OBRA

Artículo 12.- El Constructor habilitará en la obra una oficina en la que existirá una mesa o tablero adecuado, en el que puedan extenderse y consultarse los planos. En dicha oficina tendrá siempre el Contratista a disposición de la Dirección Facultativa:

INTERPRETACIONES, ACLARACIONES Y MODIFICACIONES DE LOS DOCUMENTOS DEL PROYECTO

Artículo 16.- El Constructor podrá requerir del Arquitecto o del Aparejador o Arquitecto Técnico, según sus respectivos cometidos, las instrucciones o aclaraciones que se precisen para la correcta interpretación y ejecución de lo proyectado.

- El Proyecto de Ejecución completo, incluidos los complementos que en su caso redacte el Arquitecto.
 - La Licencia de Obras.
 - El Libro de Ordenes y Asistencia.
 - El Plan de Seguridad y Salud y su Libro de Incidencias, si hay para la obra.
 - El Proyecto de Control de Calidad y su Libro de registro, si hay para la obra.
 - El Reglamento y Ordenanza de Seguridad y Salud en el Trabajo.
 - La documentación de los seguros suscritos por el Constructor.
- Dispondrá además el Constructor una oficina para la Dirección facultativa, convenientemente acondicionada para que en ella se pueda trabajar con normalidad a cualquier hora de la jornada.

Cuando se trate de aclarar, interpretar o modificar preceptos de los Pliegos de Condiciones o indicaciones de los planos o croquis, las órdenes e instrucciones correspondientes se comunicarán precisamente por escrito al Constructor, estando éste obligado a su vez a devolver los originales o las copias suscribiendo con su firma el enterado, que figurará al pie de todas las órdenes, avisos o instrucciones que reciba tanto del Aparejador o Arquitecto Técnico como del Arquitecto.

REPRESENTACIÓN DEL CONTRATISTA. JEFE DE OBRA

Artículo 13.- El Constructor viene obligado a comunicar a la propiedad la persona designada como delegado suyo en la obra, que tendrá el carácter de Jefe de Obra de la misma, con dedicación plena y con facultades para representarle y adoptar en todo momento cuantas decisiones competan a la contrata.

RECLAMACIONES CONTRA LAS ORDENES DE LA DIRECCION FACULTATIVA

Artículo 17.- Las reclamaciones que el Contratista quiera hacer contra las órdenes o instrucciones dimanadas de la Dirección Facultativa, sólo podrá presentarlas, a través del Arquitecto, ante la Propiedad, si son de orden económico y de acuerdo con las condiciones estipuladas en los Pliegos de Condiciones correspondientes.

Serán sus funciones las del Constructor según se especifica en el artículo 5.

Cuando la importancia de las obras lo requiera y así se consigne en el Pliego de "Condiciones particulares de índole facultativa", el Delegado del Contratista será un facultativo de grado superior o grado medio, según los casos.

Contra disposiciones de orden técnico del Arquitecto o del Aparejador o Arquitecto Técnico, no se admitirá reclamación alguna, pudiendo el Contratista salvar su responsabilidad, si lo estima oportuno, mediante exposición razonada dirigida al Arquitecto, el cual podrá limitar su contestación al acuse de recibo, que en todo caso será obligatorio para este tipo de reclamaciones.

El Pliego de Condiciones particulares determinará el personal facultativo o especialista que el Constructor se obligue a mantener en la obra como mínimo, y el tiempo de dedicación comprometido.

El incumplimiento de esta obligación o, en general, la falta de cualificación suficiente por parte del personal según la naturaleza de los trabajos, facultará al Arquitecto para ordenar la paralización de las obras sin derecho a reclamación alguna, hasta que se subsane la deficiencia.

RECUSACIÓN POR EL CONTRATISTA DEL PERSONAL NOMBRADO POR EL ARQUITECTO

Artículo 18.- El Constructor no podrá recusar a los Arquitectos, Aparejadores o personal encargado por éstos de la vigilancia de las obras, ni pedir que por parte de la propiedad se designen otros facultativos para los reconocimientos y mediciones.

PRESENCIA DEL CONSTRUCTOR EN LA OBRA

Artículo 14.- El Jefe de Obra, por sí o por medio de sus técnicos, o encargados estará presente durante la jornada legal de trabajo y acompañará al Arquitecto o al Aparejador o Arquitecto Técnico, en las visitas que hagan a las obras, poniéndose a su disposición para la práctica

Cuando se crea perjudicado por la labor de éstos procederá de acuerdo con lo estipulado en el artículo precedente, pero sin que por esta causa puedan interrumpirse ni perturbarse la marcha de los trabajos.

FALTAS DEL PERSONAL

Artículo 19.- El Arquitecto, en supuestos de desobediencia a sus instrucciones, manifiesta incompetencia o negligencia grave que comprometan o perturben la marcha de los trabajos, podrá requerir al Contratista para que aparte de la obra a los dependientes u operarios causantes de la perturbación.

Artículo 20.- El Contratista podrá subcontratar capítulos o unidades de obra a otros contratistas e industriales, con sujeción en su caso a lo estipulado en el Pliego de Condiciones Particulares y sin perjuicio de sus obligaciones como Contratista general de la obra.

SUBCONTRATAS

EPÍGRAFE 3.º

RESPONSABILIDAD CIVIL DE LOS AGENTES QUE INTERVIENEN EN EL PROCESO DE LA EDIFICACIÓN

DAÑOS MATERIALES

Artículo 21.- Las personas físicas o jurídicas que intervienen en el proceso de la edificación responderán frente a los propietarios y los terceros adquirentes de los edificios o partes de los mismos, en el caso de que sean objeto de división, de los siguientes daños materiales ocasionados en el edificio dentro de los plazos indicados, contados desde la fecha de recepción de la obra, sin reservas o desde la subsanación de éstas:

- Durante diez años, de los daños materiales causados en el edificio por vicios o defectos que afecten a la cimentación, los soportes, las vigas, los forjados, los muros de carga u otros elementos estructurales, y que comprometan directamente la resistencia mecánica y la estabilidad del edificio.
- Durante tres años, de los daños materiales causados en el edificio por vicios o defectos de los elementos constructivos o de las instalaciones que ocasionen el incumplimiento de los requisitos de habitabilidad del art. 3 de la L.O.E.

El constructor también responderá de los daños materiales por vicios o defectos de ejecución que afecten a elementos de terminación o acabado de las obras dentro del plazo de un año.

Cuando el proyecto haya sido contratado conjuntamente con más de un proyectista, los mismos responderán solidariamente.

Los proyectistas que contraten los cálculos, estudios, dictámenes o informes de otros profesionales, serán directamente responsables de los daños que puedan derivarse de su insuficiencia, incorrección o inexactitud, sin perjuicio de la repetición que pudieran ejercer contra sus autores.

El constructor responderá directamente de los daños materiales causados en el edificio por vicios o defectos derivados de la impericia, falta de capacidad profesional o técnica, negligencia o incumplimiento de las obligaciones atribuidas al jefe de obra y demás personas físicas o jurídicas que de él dependan.

Cuando el constructor subcontrate con otras personas físicas o jurídicas la ejecución de determinadas partes o instalaciones de la obra, será directamente responsable de los daños materiales por vicios o defectos de su ejecución, sin perjuicio de la repetición a que hubiere lugar.

El director de obra que suscriban el certificado final de obra serán responsables de la veracidad y exactitud de dicho documento.

RESPONSABILIDAD CIVIL

Artículo 22.- La responsabilidad civil será exigible en forma **personal e individualizada**, tanto por actos u omisiones de propios, como por actos u omisiones de personas por las que se deba responder.

No obstante, cuando pudiera individualizarse la causa de los daños materiales o quedase debidamente probada la concurrencia de culpas sin que pudiera precisarse el grado de intervención de cada agente en el daño producido, la responsabilidad se exigirá solidariamente. En todo caso, el promotor responderá solidariamente con los demás agentes intervinientes ante los posibles adquirentes de los daños materiales en el edificio ocasionados por vicios o defectos de construcción.

Sin perjuicio de las medidas de intervención administrativas que en cada caso procedan, la responsabilidad del promotor que se establece en la Ley de Ordenación de la Edificación se extenderá a las personas físicas o jurídicas que, a tenor del contrato o de su intervención decisoria en la promoción, actúen como tales promotores bajo la forma de promotor o gestor de cooperativas o de comunidades de propietarios u otras figuras análogas.

Quien acepte la dirección de una obra cuyo proyecto no haya elaborado él mismo, asumirá las responsabilidades derivadas de las omisiones, deficiencias o imperfecciones del proyecto, sin perjuicio de la repetición que pudiere corresponderle frente al proyectista.

Cuando la dirección de obra se contrate de manera conjunta a más de un técnico, los mismos responderán solidariamente sin perjuicio de la distribución que entre ellos corresponda.

Las responsabilidades por daños no serán exigibles a los agentes que intervengan en el proceso de la edificación, si se prueba que aquellos fueron ocasionados por caso fortuito, fuerza mayor, acto de tercero o por el propio perjudicado por el daño.

Las responsabilidades a que se refiere este artículo se entienden sin perjuicio de las que alcanzan al vendedor de los edificios o partes edificadas frente al comprador conforme al contrato de compraventa suscrito entre ellos, a los artículos 1.484 y siguientes del Código Civil y demás legislación aplicable a la compraventa.

EPÍGRAFE 4.º

PRESCRIPCIONES GENERALES RELATIVAS A TRABAJOS, MATERIALES Y MEDIOS AUXILIARES

CAMINOS Y ACCESOS

Artículo 23.- El Constructor dispondrá por su cuenta los accesos a la obra, el cerramiento o vallado de ésta y su mantenimiento durante la ejecución de la obra. El Aparejador o Arquitecto Técnico podrá exigir su modificación o mejora.

REPLANTEO

Artículo 24.- El Constructor iniciará las obras con el replanteo de las mismas en el terreno, señalando las referencias principales que mantendrá como base de ulteriores replanteos parciales. Dichos trabajos se considerará a cargo del Contratista e incluidos en su oferta.

El Constructor someterá el replanteo a la aprobación del Aparejador o Arquitecto Técnico y una vez esto haya dado su conformidad preparará un acta acompañada de un plano que deberá ser aprobada por el Arquitecto, siendo responsabilidad del Constructor la omisión de este trámite.

INICIO DE LA OBRA. RITMO DE EJECUCIÓN DE LOS TRABAJOS

Artículo 25.- El Constructor dará comienzo a las obras en el plazo marcado en el Pliego de Condiciones Particulares, desarrollándolas en la forma necesaria para que dentro de los períodos parciales en aquél señalados queden ejecutados los trabajos correspondientes y, en consecuencia, la ejecución total se lleve a efecto dentro del plazo exigido en el Contrato.

Obligatoriamente y por escrito, deberá el Contratista dar cuenta al Arquitecto y al Aparejador o Arquitecto Técnico del comienzo de los trabajos al menos con tres días de antelación.

ORDEN DE LOS TRABAJOS

Artículo 26.- En general, la determinación del orden de los trabajos es facultad de la contrata, salvo aquellos casos en que, por circunstancias de orden técnico, estime conveniente su variación la Dirección Facultativa.

FACILIDADES PARA OTROS CONTRATISTAS

Artículo 27.- De acuerdo con lo que requiera la Dirección Facultativa, el Contratista General deberá dar todas las facilidades razonables para la realización de los trabajos que le sean encomendados a todos los demás Contratistas que intervengan en la obra. Ello sin perjuicio de las compensaciones económicas a que haya lugar entre Contratistas por utilización de medios auxiliares o suministros de energía u otros conceptos.

En caso de litigio, ambos Contratistas estarán a lo que resuelva la Dirección Facultativa.

AMPLIACIÓN DEL PROYECTO POR CAUSAS IMPREVISTAS O DE FUERZA MAYOR

Artículo 28.- Cuando sea preciso por motivo imprevisto o por cualquier accidente, ampliar el Proyecto, no se interrumpirán los trabajos, continuándose según las instrucciones dadas por el Arquitecto en tanto se formula o se tramita el Proyecto Reformado.

El Constructor está obligado a realizar con su personal y sus materiales cuanto la Dirección de las obras disponga para apeos, apuntalamientos, derribos, recalzos o cualquier otra obra de carácter urgente, anticipando de momento este servicio, cuyo importe le será consignado en un presupuesto adicional o abonado directamente, de acuerdo con lo que se convenga.

PRÓRROGA POR CAUSA DE FUERZA MAYOR

Artículo 29.- Si por causa de fuerza mayor o independencia de la voluntad del Constructor, éste no pudiese comenzar las obras que suspende, o no le fuera posible terminarlas en los plazos prefijados, se le otorgará una prórroga proporcionada para el cumplimiento de la contrata, previo informe favorable del Arquitecto. Para ello el Constructor expondrá, en escrito dirigido al Arquitecto, la causa que impide la ejecución o la marcha de los trabajos y el retraso que puede originaría en los plazos acordados, razonando debidamente la prórroga que por dicha causa solicita.

RESPONSABILIDAD DE LA DIRECCIÓN FACULTATIVA EN EL RETRASO DE LA OBRA

Artículo 30.- El Contratista no podrá excusarse de no haber cumplido los plazos de obras estipulados, alegando como causa la carencia de planos u órdenes de la Dirección Facultativa, a excepción del caso en que habiéndolo solicitado por escrito no se le hubiesen proporcionado.

CONDICIONES GENERALES DE EJECUCIÓN DE LOS TRABAJOS

Artículo 31.- Todos los trabajos se ejecutarán con estricta sujeción al Proyecto, a las modificaciones del mismo que previamente hayan sido aprobadas y a las órdenes e instrucciones que bajo su responsabilidad y por escrito entreguen el Arquitecto o el Aparejador o Arquitecto Técnico al Constructor, dentro de las limitaciones presupuestarias y de conformidad con lo especificado en el artículo 15.

DOCUMENTACIÓN DE OBRAS OCULTAS

Artículo 32.- De todos los trabajos y unidades de obra que hayan de quedar ocultos a la terminación del edificio, se levantarán los planos precisos para que queden perfectamente definidos; estos documentos se extenderán por triplicado, entregándose: uno, al Arquitecto; otro, al Aparejador; y, el tercero, al Contratista, firmados todos ellos por los tres. Dichos planos, que deberán ir suficientemente acotados, se considerarán documentos indispensables e irrecusables para efectuar las mediciones.

TRABAJOS DEFECTUOSOS

Artículo 33.- El Constructor debe emplear los materiales que cumplan las condiciones exigidas en las "Condiciones generales y particulares de índole Técnica" del Pliego de Condiciones y realizará todos y cada uno de los trabajos contratados de acuerdo con lo especificado también en dicho documento.

Por ello, y hasta que tenga lugar la recepción definitiva del edificio, es responsable de la ejecución de los trabajos que ha contratado y de las faltas y defectos que en éstos puedan existir por su mala ejecución o por la deficiente calidad de los materiales empleados o aparatos colocados, sin que le exonere de responsabilidad el control que compete al Aparejador o Arquitecto Técnico, ni tampoco el hecho de que estos trabajos hayan sido valorados en las certificaciones parciales de obra, que siempre se entenderán extendidas y abonadas a buena cuenta.

Como consecuencia de lo anteriormente expresado, cuando el Aparejador o Arquitecto Técnico advierta vicios o defectos en los trabajos ejecutados, o que los materiales empleados o los aparatos colocados no reúnen las condiciones preceptuadas, ya sea en el curso de la ejecución de los trabajos, o finalizados éstos, y antes de verificarse la recepción definitiva de la obra, podrá disponer que las partes defectuosas sean demolidas y reconstruidas de acuerdo con lo contratado, y todo ello a expensas de la contrata. Si ésta no estimase justa la decisión y se negase a la demolición y reconstrucción ordenadas, se planteará la cuestión ante el Arquitecto de la obra, quien resolverá.

VICIOS OCULTOS

Artículo 34.- Si el Aparejador o Arquitecto Técnico tuviese fundadas razones para creer en la existencia de vicios ocultos de construcción en las obras ejecutadas, ordenará efectuar en cualquier tiempo, y antes de la recepción definitiva, los ensayos, destructivos o no, que crea necesarios para reconocer los trabajos que suponga defectuosos, dando cuenta de la circunstancia al Arquitecto.

Los gastos que se ocasionen serán de cuenta del Constructor, siempre que los vicios existan realmente, en caso contrario serán a cargo de la Propiedad.

DE LOS MATERIALES Y DE LOS APARATOS. SU PROCEDENCIA

Artículo 35.- El Constructor tiene libertad de proveerse de los materiales y aparatos de todas clases en los puntos que le parezca conveniente, excepto en los casos en que el Pliego Particular de Condiciones Técnicas preceptúe una procedencia determinada.

Obligatoria, y antes de proceder a su empleo o acopio, el Constructor deberá presentar al Aparejador o Arquitecto Técnico una lista completa de los materiales y aparatos que vaya a utilizar en la que se especifiquen todas las indicaciones sobre marcas, calidades, procedencia e idoneidad de cada uno de ellos.

PRESENTACIÓN DE MUESTRAS

Artículo 36.- A petición del Arquitecto, el Constructor le presentará las muestras de los materiales siempre con la antelación prevista en el Calendario de la Obra.

MATERIALES NO UTILIZABLES

Artículo 37.- El Constructor, a su costa, transportará y colocará, agrupándolos ordenadamente y en el lugar adecuado, los materiales procedentes de las excavaciones, derribos, etc., que no sean utilizables en la obra.

Se retirarán de ésta o se llevarán al vertedero, cuando así estuviese establecido en el Pliego de Condiciones Particulares vigente en la obra.

Si no se hubiese preceptuado nada sobre el particular, se retirarán de ella cuando así lo ordene el Aparejador o Arquitecto Técnico, pero acordando previamente con el Constructor su justa tasación, teniendo en cuenta el valor de dichos materiales y los gastos de su transporte.

EPÍGRAFE 5.º

DE LAS RECEPCIONES DE EDIFICIOS Y OBRAS ANEJAS

ACTA DE RECEPCIÓN

Artículo 42.- La recepción de la obra es el acto por el cual el constructor una vez concluida ésta, hace entrega de la misma al promotor y es aceptada por éste. Podrá realizarse con o sin reservas y deberá abarcar la totalidad de la obra o fases completas y terminadas de la misma, cuando así se acuerde por las partes.

La recepción deberá consignarse en un acta firmada, al menos, por el promotor y el constructor, y en la misma se hará constar:

- Las partes que intervienen.
- La fecha del certificado final de la totalidad de la obra o de la fase completa y terminada de la misma.
- El coste final de la ejecución material de la obra.
- La declaración de la recepción de la obra con o sin reservas, especificando, en su caso, éstas de manera objetiva, y el plazo en que deberán quedar subsanados los defectos observados.

MATERIALES Y APARATOS DEFECTUOSOS

Artículo 38.- Cuando los materiales, elementos de instalaciones o aparatos no fuesen de la calidad prescrita en este Pliego, o no fueran la preparación en él exigida o, en fin, cuando la falta de prescripciones formales de aquél, se reconociera o demostrara que no eran adecuados para su objeto, el Arquitecto a instancias del Aparejador o Arquitecto Técnico, dará orden al Constructor de sustituirlos por otros que satisfagan las condiciones o llenen el objeto a que se destinen.

Si a los quince (15) días de recibir el Constructor orden de que retire los materiales que no estén en condiciones, no ha sido cumplida, podrá hacerlo la Propiedad cargando los gastos a la contrata.

Si los materiales, elementos de instalaciones o aparatos fueran defectuosos, pero aceptables a juicio del Arquitecto, se recibirán pero con la rebaja del precio que aquél determine, a no ser que el Constructor prefiera sustituirlos por otros en condiciones.

GASTOS OCASIONADOS POR PRUEBAS Y ENSAYOS

Artículo 39.- Todos los gastos originados por las pruebas y ensayos de materiales o elementos que intervengan en la ejecución de las obras, serán de cuenta de la contrata.

Todo ensayo que no haya resultado satisfactorio o que no ofrezca las suficientes garantías podrá comenzarse de nuevo a cargo del mismo.

LIMPIEZA DE LAS OBRAS

Artículo 40.- Es obligación del Constructor mantener limpias las obras y sus alrededores, tanto de escombros como de materiales sobrantes, hacer desaparecer las instalaciones provisionales que no sean necesarias, así como adoptar las medidas y ejecutar todos los trabajos que sean necesarios para que la obra ofrezca buen aspecto.

OBRAS SIN PRESCRIPCIONES

Artículo 41.- En la ejecución de trabajos que entran en la construcción de las obras y para los cuales no existan prescripciones consignadas explícitamente en este Pliego ni en la restante documentación del Proyecto, el Constructor se atenderá, en primer término, a las instrucciones que dicte la Dirección Facultativa de las obras y, en segundo lugar, a las reglas y prácticas de la buena construcción.

- Una vez subsanados los mismos, se hará constar en un acta aparte, suscrita por los firmantes de la recepción.
- Las garantías que, en su caso, se exijan al constructor para asegurar sus responsabilidades.
 - Se adjuntará el certificado final de obra suscrito por el director de obra y la documentación justificativa del control de calidad realizado.

El promotor podrá rechazar la recepción de la obra por considerar que la misma no está terminada o que no se adecua a las condiciones contractuales. En todo caso, el rechazo deberá ser motivado por escrito en el acta, en la que se fijará el nuevo plazo para efectuar la recepción.

Salvo pacto expreso en contrario, la recepción de la obra tendrá lugar dentro de los treinta días siguientes a la fecha de su terminación, acreditada en el certificado final de obra, plazo que se contará a partir de la notificación efectuada por escrito al promotor. La recepción se entenderá tácitamente producida si transcurridos treinta días desde la fecha indicada

el promotor no hubiera puesto de manifiesto reservas o rechazo motivado por escrito.

- Documentación, instrucciones de uso y mantenimiento, así como garantías de los materiales y suministros que debe ser proporcionada por el constructor, siendo conveniente recordárselo fehacientemente.

- En su caso, documentación de calidad de las unidades de obra preparada por el constructor y autorizada por el director de las obras en su colegio profesional.

DE LAS RECEPCIONES PROVISIONALES

Artículo 43.- Esta se realizará con la intervención de la Propiedad, del Constructor, del Arquitecto y del Aparejador o Arquitecto Técnico. Se convocará también a los restantes técnicos que, en su caso, hubiesen intervenido en la dirección con función propia en aspectos parciales o unidades especializadas.

Practicado un detenido reconocimiento de las obras, se extenderá un acta con tantos ejemplares como intervinientes y firmados por todos ellos. Desde esta fecha empezará a correr el plazo de garantía, si las obras se hallasen en estado de ser admitidas. Seguidamente, los Técnicos de la Dirección Facultativa extenderán el correspondiente Certificado de final de obra.

Cuando las obras no se hallen en estado de ser recibidas, se hará constar en el acta y se darán al Constructor las oportunas instrucciones para remediar los defectos observados, fijando un plazo para subsanarlos, expirado el cual, se efectuará un nuevo reconocimiento a fin de proceder a la recepción provisional de la obra.

Si el Constructor no hubiese cumplido, podrá declararse resuelto el contrato con pérdida de la fianza.

c.- CERTIFICADO FINAL DE OBRA.

El director de la obra certificará que la edificación ha sido realizada bajo su dirección, de conformidad con el proyecto objeto de la licencia y la documentación técnica que lo complementa, hallándose dispuesta para su adecuada utilización con arreglo a las instrucciones de uso y mantenimiento.

Al certificado final de obra se le unirán como anejos los siguientes documentos:

- Descripción de las modificaciones que, con la conformidad del promotor, se hubiesen introducido durante la obra haciendo constar su compatibilidad con las condiciones de la licencia.

- Relación de los controles realizados.

DOCUMENTACIÓN FINAL

Artículo 44.- El Arquitecto, asistido por el Contratista y los técnicos que hubieren intervenido en la obra, redactarán la documentación final de las obras, que se facilitará a la Propiedad. Dicha documentación se adjuntará, al acta de recepción, con la relación identificativa de los agentes que han intervenido durante el proceso de edificación, así como la relativa a las instrucciones de uso y mantenimiento del edificio y sus instalaciones, de conformidad con la normativa que le sea de aplicación. Esta documentación constituirá el Libro del Edificio, que ha de ser encargada por el promotor, será entregada a los usuarios finales del edificio.

A su vez dicha documentación se divide en:

a.- DOCUMENTACIÓN DE SEGUIMIENTO DE OBRA

Dicha documentación según el Código Técnico de la Edificación se compone de:

- Libro de órdenes y asistencias de acuerdo con lo previsto en el Decreto 461/1971 de 11 de marzo.

- Libro de incidencias en materia de seguridad y salud, según el Real Decreto 1627/1997 de 24 de octubre.

- Proyecto con sus anejos y modificaciones debidamente autorizadas por el director de la obra.

- Licencia de obras, de apertura del centro de trabajo y, en su caso, de otras autorizaciones administrativas.

La documentación de seguimiento será depositada por el director de la obra en el COAG.

b.- DOCUMENTACIÓN DE CONTROL DE OBRA

Su contenido cuya recopilación es responsabilidad del Director de las Obras de obra, se compone de:

- Documentación de control, que debe corresponder a lo establecido en el proyecto, mas sus anejos y modificaciones.

MEDICIÓN DEFINITIVA DE LOS TRABAJOS Y LIQUIDACIÓN PROVISIONAL DE LA OBRA

Artículo 45.- Recibidas provisionalmente las obras, se procederá inmediatamente por el Aparejador o Arquitecto Técnico a su medición definitiva, con precisa asistencia del Constructor o de su representante. Se extenderá la oportuna certificación por triplicado que, aprobada por el Arquitecto con su firma, servirá para el abono por la Propiedad del saldo resultante salvo la cantidad retenida en concepto de fianza (según lo estipulado en el Art. 6 de la L.O.E.)

PLAZO DE GARANTÍA

Artículo 46.- El plazo de garantía deberá estipularse en el Pliego de Condiciones Particulares y en cualquier caso nunca deberá ser inferior a nueve meses (un año con Contratos de las Administraciones Públicas).

CONSERVACIÓN DE LAS OBRAS RECIBIDAS PROVISIONALMENTE

Artículo 47.- Los gastos de conservación durante el plazo de garantía comprendido entre las recepciones provisional y definitiva, correrán a cargo del Contratista.

Si el edificio fuese ocupado o utilizado antes de la recepción definitiva, la guardería, limpieza y reparaciones causadas por el uso correrán a cargo del propietario y las reparaciones por vicios de obra o por defectos en las instalaciones, serán a cargo de la contrata.

DE LA RECEPCIÓN DEFINITIVA

Artículo 48.- La recepción definitiva se verificará después de transcurrido el plazo de garantía en igual forma y con las mismas formalidades que la provisional, a partir de cuya fecha cesará la obligación del Constructor de reparar a su cargo aquellos desperfectos inherentes a la normal conservación de los edificios y quedarán sólo subsistentes todas las responsabilidades que pudieran alcanzarle por vicios de la construcción.

PRORROGA DEL PLAZO DE GARANTÍA



Artículo 49.- Si al proceder al reconocimiento para la recepción definitiva de la obra, no se encontrase ésta en las condiciones debidas, se aplazará dicha recepción definitiva y el Director de las Obras marcará al Constructor los plazos y formas en que deberán realizarse las obras necesarias y, de no efectuarse dentro de aquellos, podrá resolverse el contrato con pérdida de la fianza.

Las obras y trabajos terminados por completo se provisionalmente con los trámites establecidos en este Pliego de Condiciones. Transcurrido el plazo de garantía se recibirán definitivamente según lo dispuesto en este Pliego.

Para las obras y trabajos no determinados pero aceptables a juicio del Director de las Obras, se efectuará una sola y definitiva recepción.

DE LAS RECEPCIONES DE TRABAJOS CUYA CONTRATA HAYA SIDO RESCINDIDA

Artículo 50.- En el caso de resolución del contrato, el Contratista vendrá obligado a retirar, en el plazo que se fije en el Pliego de Condiciones Particulares, la maquinaria, medios auxiliares, instalaciones, etc., a resolver los subcontratos que tuviese concertados y a dejar la obra en condiciones de ser reanudada por otra empresa.

CAPITULO III

DISPOSICIONES ECONÓMICAS

PLIEGO GENERAL

EPÍGRAFE 1.º

PRINCIPIO GENERAL

Artículo 51.- Todos los que intervienen en el proceso de construcción tienen derecho a percibir puntualmente las cantidades devengadas por su correcta actuación con arreglo a las condiciones contractualmente establecidas.

La propiedad, el contratista y, en su caso, los técnicos pueden exigirse recíprocamente las garantías adecuadas al cumplimiento puntual de sus obligaciones de pago.

EPÍGRAFE 2.º

FIANZAS

Artículo 52.- El contratista prestará fianza con arreglo a alguno de los siguientes procedimientos según se estipule:

- a) Depósito previo, en metálico, valores, o aval bancario, por importe entre el 4 por 100 y el 10 por 100 del precio total de contrata.
 - b) Mediante retención en las certificaciones parciales o pagos a cuenta en igual proporción.
- El porcentaje de aplicación para el depósito o la retención se fijará en el Pliego de Condiciones Particulares.

que se haga la adjudicación de las formas especificadas en el apartado anterior.

El plazo señalado en el párrafo anterior, y salvo condición expresa establecida en el Pliego de Condiciones particulares, no excederá de treinta días naturales a partir de la fecha en que se le comunique la adjudicación, y dentro de él deberá presentar el adjudicatario la carta de pago o recibo que acredite la constitución de la fianza a que se refiere el mismo párrafo.

La falta de cumplimiento de este requisito dará lugar a que se declare nula la adjudicación, y el adjudicatario perderá el depósito provisional que hubiese hecho para tomar parte en la subasta.

FIANZA EN SUBASTA PÚBLICA

Artículo 53.- En el caso de que la obra se adjudique por subasta pública, el depósito provisional para tomar parte en ella se especificará en el anuncio de la misma y su cuantía será de ordinario, y salvo estipulación distinta en el Pliego de Condiciones particulares vigente en la obra, de un cuatro por ciento (4 por 100) como mínimo, del total del Presupuesto de contrata.

El Contratista a quien se haya adjudicado la ejecución de una obra o servicio para la misma, deberá depositar en el punto y plazo fijados en el anuncio de la subasta o el que se determine en el Pliego de Condiciones Particulares del Proyecto, la fianza definitiva que se señale y, en su defecto, su importe será el diez por cien (10 por 100) de la cantidad por la

EJECUCIÓN DE TRABAJOS CON CARGO A LA FIANZA

Artículo 54.- Si el Contratista se negase a hacer por su cuenta los trabajos precisos para ultimar la obra en las condiciones contratadas. el Director de las Obras, en nombre y representación del propietario, los ordenará ejecutar a un tercero, o, podrá realizarlos directamente por administración, abonando su importe con la fianza depositada, sin perjuicio de las acciones a que tenga derecho el Propietario, en el caso de que el importe de la fianza no bastare para cubrir el importe de los gastos efectuados en las unidades de obra que no fuesen de recibo.



Página 84

DEVOLUCIÓN DE FIANZAS

Artículo 55.- La fianza retenida será devuelta al Contratista en un plazo que no excederá de treinta (30) días una vez firmada el Acta de Recepción Definitiva de la obra. La propiedad podrá exigir que el Contratista le acredite la liquidación y finiquito de sus deudas causadas por la ejecución de la obra, tales como salarios, suministros, subcontratos...

DEVOLUCIÓN DE LA FIANZA EN EL CASO DE EFECTUARSE RECEPCIONES PARCIALES

Artículo 56.- Si la propiedad, con la conformidad de la Comisión de Precios, accediera a hacer recepciones parciales, tendrá derecho el Contratista a que se le devuelva la parte proporcional de la fianza.

EPÍGRAFE 3.º**DE LOS PRECIOS****COMPOSICIÓN DE LOS PRECIOS UNITARIOS**

Artículo 57.- El cálculo de los precios de las distintas unidades de obra es el resultado de sumar los costes directos, los indirectos, los gastos generales y el beneficio industrial.

Se considerarán costes directos:

- La mano de obra, con sus pluses y cargas y seguros sociales, que interviene directamente en la ejecución de la unidad de obra.
- Los materiales, a los precios resultantes a pie de obra, que queden integrados en la unidad de que se trate o que sean necesarios para su ejecución.
- Los equipos y sistemas técnicos de seguridad e higiene para la prevención y protección de accidentes y enfermedades profesionales.
- Los gastos de personal, combustible, energía, etc., que tengan lugar por el accionamiento o funcionamiento de la maquinaria e instalaciones utilizadas en la ejecución de la unidad de obra.
- Los gastos de amortización y conservación de la maquinaria, instalaciones, sistemas y equipos anteriormente citados.

Se considerarán costes indirectos:

Los gastos de instalación de oficinas a pie de obra, comunicaciones edificación de almacenes, talleres, pabellones temporales para obreros, laboratorios, seguros, etc., los del personal técnico y administrativo adscrito exclusivamente a la obra y los imprevistos. Todos estos gastos, se cifrarán en un porcentaje de los costes directos.

Se considerarán gastos generales:

Los gastos generales de empresa, gastos financieros, cargas fiscales y tasas de la Administración, legalmente establecidas. Se cifrarán como un porcentaje de la suma de los costes directos e indirectos (en los contratos de obras de la Administración pública este porcentaje se establece entre un 13 por 100 y un 17 por 100).

Beneficio industrial:

El beneficio industrial del Contratista se establece en el 6 por 100 sobre la suma de las anteriores partidas en obras para la Administración.

Precio de ejecución material:

Se denominará Precio de Ejecución material el resultado obtenido por la suma de los anteriores conceptos a excepción del Beneficio Industrial.

Precio de Contrata:

El precio de Contrata es la suma de los costes directos, los Indirectos, los Gastos Generales y el Beneficio Industrial.

El IVA se aplica sobre esta suma (precio de contrata) pero no integra el precio.

PRECIOS DE CONTRATA. IMPORTE DE CONTRATA

Artículo 58.- En el caso de que los trabajos a realizar en un edificio u obra aneja cualquiera se contratasen a riesgo y ventura, se entiende por Precio de contrata el que importa el coste total de la unidad de obra, es decir, el precio de Ejecución material, más el tanto por ciento (%) sobre este último precio en concepto de Beneficio Industrial del Contratista. El beneficio se estima normalmente, en 6 por 100, salvo que en las Condiciones Particulares se establezca otro distinto.

PRECIOS CONTRADICTORIOS

Artículo 59.- Se producirán precios contradictorios sólo cuando la Propiedad por medio del Arquitecto decida introducir unidades o cambios de calidad en alguna de las previstas, o cuando sea necesario afrontar alguna circunstancia imprevista.

El Contratista estará obligado a efectuar los cambios.

A falta de acuerdo, el precio se resolverá contradictoriamente entre el Arquitecto y el Contratista antes de comenzar la ejecución de los trabajos y en el plazo que determine el Pliego de Condiciones Particulares. Si subsiste la diferencia se acudirá, en primer lugar, al concepto más análogo dentro del cuadro de precios del proyecto, y en segundo lugar al banco de precios de uso más frecuente en la localidad.

Los contradictorios que hubiere se referirán siempre a los precios unitarios de la fecha del contrato.

RECLAMACIÓN DE AUMENTO DE PRECIOS

Artículo 60.- Si el Contratista, antes de la firma del contrato, no hubiese hecho la reclamación u observación oportuna, no podrá bajo ningún pretexto de error u omisión reclamar aumento de los precios fijados en el cuadro correspondiente del presupuesto que sirva de base para la ejecución de las obras.

FORMAS TRADICIONALES DE MEDIR O DE APLICAR LOS PRECIOS

Artículo 61.- En ningún caso podrá alegar el Contratista los usos y costumbres del país respecto de la aplicación de los precios o de la forma de medir las unidades de obras ejecutadas, se estará a lo previsto en primer lugar, al Pliego General de Condiciones Técnicas y en segundo lugar, al Pliego de Condiciones Particulares Técnicas.

Contratista la diferencia en más que resulte por la variación superior al 3 por 100.

No habrá revisión de precios de las unidades que puedan quedar fuera de los plazos fijados en el Calendario de la oferta.

DE LA REVISIÓN DE LOS PRECIOS CONTRATADOS

Artículo 62.- Contratándose las obras a riesgo y ventura, no se admitirá la revisión de los precios en tanto que el incremento no alcance, en la suma de las unidades que falten por realizar de acuerdo con el calendario, un montante superior al tres por 100 (3 por 100) del importe total del presupuesto de Contrato.

Caso de producirse variaciones en alza superiores a este porcentaje, se efectuará la correspondiente revisión de acuerdo con la fórmula establecida en el Pliego de Condiciones Particulares, percibiendo el

ACOPIO DE MATERIALES

Artículo 63.- El Contratista queda obligado a ejecutar los acopios de materiales o aparatos de obra que la Propiedad ordene por escrito.

Los materiales acopiados, una vez abonados por el Propietario son, de la exclusiva propiedad de éste; de su guarda y conservación será responsable el Contratista.

EPÍGRAFE 4.º

OBRAS POR ADMINISTRACIÓN

ADMINISTRACIÓN

Artículo 64.- Se denominan Obras por Administración aquellas en las que las gestiones que se precisan para su realización las lleva directamente el propietario, bien por sí o por un representante suyo o bien por mediación de un constructor.

Las obras por administración se clasifican en las dos modalidades siguientes:

- Obras por administración directa
- Obras por administración delegada o indirecta

A) OBRAS POR ADMINISTRACIÓN DIRECTA

Artículo 65.- Se denominan "Obras por Administración directa" aquellas en las que el Propietario por sí o por mediación de un representante suyo, que puede ser el propio Director de las Obras, expresamente autorizado a estas obras el constructor, si lo hubiese, o el encargado de su realización, es un mero dependiente del propietario, ya sea como empleado suyo o como autónomo contratado por él, que es quien reúne en sí, por tanto, la doble personalidad de propietario y Contratista.

OBRAS POR ADMINISTRACIÓN DELEGADA O INDIRECTA

Artículo 66.- Se entiende por "Obra por Administración delegada o indirecta" la que convienen un Propietario y un Constructor para que éste, por cuenta de aquél y como delegado suyo, realice las gestiones y los trabajos que se precisen y se convengan.

Son por tanto, características peculiares de las "Obras por Administración delegada o indirecta las siguientes:

- Por parte del Propietario, la obligación de abonar directamente o por mediación del Constructor todos los gastos inherentes a la realización de los trabajos convenidos, reservándose el Propietario la facultad de poder ordenar, bien por sí o por medio del Director en su representación, el orden y la marcha de los trabajos, la elección de los materiales y aparatos que en los trabajos han de emplearse y, en suma, todos los elementos que crea preciso para regular la realización de los trabajos convenidos.
- Por parte del Constructor, la obligación de llevar la gestión práctica de los trabajos, aportando sus conocimientos

constructivos, los medios auxiliares precisos y, en suma, todo lo que, en armonía con su cometido, se requiera para la ejecución de los trabajos, percibiendo por ello del Propietario un tanto por ciento (%) prefijado sobre el importe total de los gastos efectuados y abonados por el Constructor.

LIQUIDACIÓN DE OBRAS POR ADMINISTRACIÓN

Artículo 67.- Para la liquidación de los trabajos que se ejecuten por administración delegada o indirecta, regirán las normas que a tales fines se establezcan en las "Condiciones particulares de índole económica" vigentes en la obra; a falta de ellas, las cuentas de administración las presentará el Constructor al Propietario, en relación valorada a la que deberá acompañarse y agrupados en el orden que se expresan los documentos siguientes todos ellos conformados por el Aparejador o Arquitecto Técnico:

- Las facturas originales de los materiales adquiridos para los trabajos y el documento adecuado que justifique el depósito o el empleo de dichos materiales en la obra.
- Las nóminas de los jornales abonados, ajustadas a lo establecido en la legislación vigente, especificando el número de horas trabajadas en las obra por los operarios de cada oficio y su categoría, acompañando a dichas nóminas una relación numérica de los encargados, capataces, jefes de equipo, oficiales y ayudantes de cada oficio, peones especializados y sueltos, listeros, guardas, etc., que hayan trabajado en la obra durante el plazo de tiempo a que correspondan las nóminas que se presentan.
- Las facturas originales de los transportes de materiales puestos en la obra o de retirada de escombros.
- Los recibos de licencias, impuestos y demás cargas inherentes a la obra que haya pagado o en cuya gestión haya intervenido el Constructor, ya que su abono es siempre de cuenta del Propietario.

A la suma de todos los gastos inherentes a la propia obra en cuya gestión o pago haya intervenido el Constructor se le aplicará, a falta de convenio especial, un quince por ciento (15 por 100), entendiéndose que en este porcentaje están incluidos los medios auxiliares y los de seguridad preventivos de accidentes, los Gastos Generales que al Constructor originen los trabajos por administración que realiza y el Beneficio Industrial del mismo.

ABONO AL CONSTRUCTOR DE LAS CUENTAS DE ADMINISTRACIÓN DELEGADA

Artículo 68.- Salvo pacto distinto, los abonos al Constructor de las cuentas de Administración delegada los realizará el Propietario mensualmente según las partes de trabajos realizados aprobados por el propietario o por su delegado representante.

Independientemente, el Aparejador o Arquitecto Técnico redactará, con igual periodicidad, la medición de la obra realizada, valorándola con arreglo al presupuesto aprobado. Estas valoraciones no tendrán efectos para los abonos al Constructor salvo que se hubiese pactado lo contrario contractualmente.

NORMAS PARA LA ADQUISICIÓN DE LOS MATERIALES Y APARATOS

Artículo 69.- No obstante las facultades que en estos trabajos por Administración delegada se reserva el Propietario para la adquisición de los materiales y aparatos, si al Constructor se le autoriza para gestionarlos y adquirirlos, deberá presentar al Propietario, o en su representación al Director, los precios y las muestras de los materiales y aparatos ofrecidos, necesitando su previa aprobación antes de adquirirlos.

DEL CONSTRUCTOR EN EL BAJO RENDIMIENTO DE LOS OBREROS

Artículo 70.- Si de los partes mensuales de obra ejecutada que preceptivamente debe presentar el Constructor al Director de las Obras, éste advirtiese que los rendimientos de la mano de obra, en todas o en algunas de las unidades de obra ejecutada, fuesen notoriamente inferiores a los rendimientos normales generalmente admitidos para unidades de

obra iguales o similares, se lo notificará por escrito al Constructor con el fin de que éste haga las gestiones precisas para aumentar la producción en la cuantía señalada por el Director de las Obras.

Si hecha esta notificación al Constructor, en los meses sucesivos los rendimientos no llegasen a los normales, el Propietario queda facultado para resarcirse de la diferencia, rebajando su importe del quince por ciento (15 por 100) que por los conceptos antes expresados correspondería abonarle al Constructor en las liquidaciones quincenales que preceptivamente deben efectuarse. En caso de no llegar ambas partes a un acuerdo en cuanto a los rendimientos de la mano de obra, se someterá el caso a arbitraje.

RESPONSABILIDADES DEL CONSTRUCTOR

Artículo 71.- En los trabajos de "Obras por Administración delegada", el Constructor solo será responsable de los efectos constructivos que pudieran tener los trabajos o unidades por él ejecutadas y también de los accidentes o perjuicios que pudieran sobrevenir a los obreros o a terceras personas por no haber tomado las medidas precisas que en las disposiciones legales vigentes se establecen. En cambio, y salvo lo expresado en el artículo 70 precedente, no será responsable del mal resultado que pudiesen dar los materiales y aparatos elegidos con arreglo a las normas establecidas en dicho artículo.

En virtud de lo anteriormente consignado, el Constructor está obligado a reparar por su cuenta los trabajos defectuosos y a responder también de los accidentes o perjuicios expresados en el párrafo anterior.

EPÍGRAFE 5.º

VALORACIÓN Y ABONO DE LOS TRABAJOS

FORMAS DE ABONO DE LAS OBRAS

Artículo 72.- Según la modalidad elegida para la contratación de las obras y salvo que en el Pliego Particular de Condiciones económicas se preceptúe otra cosa, el abono de los trabajos se efectuará así:

1. Tipo fijo o tanto alzado total. Se abonará la cifra previamente fijada como base de la adjudicación, disminuida en su caso en el importe de la baja efectuada por el adjudicatario.
2. Tipo fijo o tanto alzado por unidad de obra. Este precio por unidad de obra es invariable y se haya fijado de antemano, pudiendo variar solamente el número de unidades ejecutadas. Previa medición y aplicando al total de las diversas unidades de obra ejecutadas, del precio invariable estipulado de antemano para cada una de ellas, estipulado de antemano para cada una de ellas, se abonará al Contratista el importe de las comprendidas en los trabajos ejecutados y ultimados con arreglo y sujeción a los documentos que constituyen el Proyecto, los que servirán de base para la medición y valoración de las diversas unidades.
3. Tanto variable por unidad de obra. Según las condiciones en que se realice y los materiales diversos empleados en su ejecución de acuerdo con las Órdenes del Director de las Obras. Se abonará al Contratista en idénticas condiciones al caso anterior.
4. Por listas de jornales y recibos de materiales, autorizados en la forma que el presente "Pliego General de Condiciones económicas" determina.
5. Por horas de trabajo, ejecutado en las condiciones determinadas en el contrato.

RELACIONES VALORADAS Y CERTIFICACIONES

Artículo 73.- En cada una de las épocas o fechas que se fijen en el contrato o en los "Pliegos de Condiciones Particulares" que rijan en la obra, formará el Contratista una relación valorada de las obras ejecutadas durante los plazos previstos, según la medición que habrá practicado el Aparejador.

Lo ejecutado por el Contratista en las condiciones preestablecidas, se valorará aplicando al resultado de la medición general, cúbica, superficial, lineal, ponderada o numeral correspondiente para cada unidad de obra, los precios señalados en el presupuesto para cada una de ellas, teniendo presente además lo establecido en el presente "Pliego General de Condiciones económicas" respecto a mejoras o sustituciones de material y a las obras accesorias y especiales, etc.

Al Contratista, que podrá presenciar las mediciones necesarias para extender dicha relación se le facilitarán por el Aparejador los datos correspondientes de la relación valorada, acompañándolos de una nota de envío, al objeto de que, dentro del plazo de diez (10) días a partir de la fecha del recibo de dicha nota, pueda el Contratista examinarlos y devolverlos firmados con su conformidad o hacer, en caso contrario, las observaciones o reclamaciones que considere oportunas.

Dentro de los diez (10) días siguientes a su recibo, el Director de las Obras aceptará o rechazará las reclamaciones del Contratista si las hubiere, dando cuenta al mismo de su resolución, pudiendo éste, en el segundo caso, acudir ante el Propietario contra la resolución del Director de las Obras en la forma referida en los "Pliegos Generales de Condiciones Facultativas y Legales".

Tomando como base la relación valorada indicada en el párrafo anterior, expedirá el Director de las Obras la certificación de las obras ejecutadas. De su importe se deducirá el tanto por ciento que para la construcción de la fianza se haya preestablecido.

El material acopiado a pie de obra por indicación expresa y por escrito del Propietario, podrá certificarse hasta el noventa por ciento (90 por 100) de su importe, a los precios que figuren en los documentos del Proyecto, sin afectarlos del tanto por ciento de contrata.

Las certificaciones se remitirán al Propietario, dentro del mes siguiente al período a que se refieren, y tendrán el carácter de documento y entregas a buena cuenta, sujetas a las rectificaciones y variaciones que se deriven

de la liquidación final, no suponiendo tampoco dichas certificaciones aprobación ni recepción de las obras que comprenden.

Las relaciones valoradas contendrán solamente la obra ejecutada en el plazo a que la valoración se refiere. En el caso de que el Director de las Obras lo exigiera, las certificaciones se extenderán al origen.

MEJORAS DE OBRAS LIBREMENTE EJECUTADAS

Artículo 74.- Cuando el Contratista, incluso con autorización del Director de las Obras, emplease materiales de más esmerada preparación o de mayor tamaño que el señalado en el Proyecto o sustituyese una clase de fábrica con otra que tuviese asignado mayor precio o ejecutase con mayores dimensiones cualquiera parte de la obra, o, en general, introdujese en ésta y sin pedírsela, cualquiera otra modificación que sea beneficiosa a juicio del Director de las Obras, no tendrá derecho, sin embargo, más que al abono de lo que pudiera corresponder en el caso de que hubiese construido la obra con estricta sujeción a la proyectada y contratada o adjudicada.

ABONO DE TRABAJOS PRESUPUESTADOS CON PARTIDA ALZADA

Artículo 75.- Salvo lo preceptuado en el "Pliego de Condiciones Particulares de índole económica", vigente en la obra, el abono de los trabajos presupuestados en partida alzada, se efectuará de acuerdo con el procedimiento que corresponda entre los que a continuación se expresan:

- Si existen precios contratados para unidades de obras iguales, las presupuestadas mediante partida alzada, se abonarán previa medición y aplicación del precio establecido.
- Si existen precios contratados para unidades de obra similares, se establecerán precios contradictorios para las unidades con partida alzada, deducidos de los similares contratados.
- Si no existen precios contratados para unidades de obra iguales o similares, la partida alzada se abonará íntegramente al Contratista, salvo el caso de que en el Presupuesto de la obra se exprese que el importe de dicha partida debe justificarse, en cuyo caso el Director de las Obras indicará al Contratista y con anterioridad a su ejecución, el procedimiento que de seguirse para llevar dicha cuenta, que en realidad será de Administración, valorándose los materiales y jornales a los precios que figuren en el Presupuesto aprobado o, en su defecto, a los que con anterioridad a la ejecución convengan las dos partes, incrementándose su importe total con el porcentaje que se fije en el Pliego de Condiciones Particulares en concepto de Gastos Generales y Beneficio Industrial del Contratista.

EPIGRAFE 6.º

INDEMNIZACIONES MUTUAS

INDEMNIZACIÓN POR RETRASO DEL PLAZO DE TERMINACIÓN DE LAS OBRAS

Artículo 79.- La indemnización por retraso en la terminación se establecerá en un tanto por mil del importe total de los trabajos contratados, por cada día natural de retraso, contados a partir del día de terminación fijado en el Calendario de obra, salvo lo dispuesto en el Pliego Particular del presente proyecto.

Las sumas resultantes se descontarán y retendrán con cargo a la fianza.

DEMORA DE LOS PAGOS POR PARTE DEL PROPIETARIO

Artículo 80.- Si el propietario no efectuase el pago de las obras ejecutadas, dentro del mes siguiente al que corresponde el plazo convenido el Contratista tendrá además el derecho de percibir el abono de un cinco por ciento (5%) anual (o el que se defina en el Pliego Particular),

ABONO DE AGOTAMIENTOS Y OTROS TRABAJOS ESPECIALES Y CONTRATADOS

Artículo 76.- Cuando fuese preciso efectuar agotamientos, inyecciones y otra clase de trabajos de cualquiera índole especial y ordinaria, que por no estar contratados no sean de cuenta del Contratista, y si no se contratasen con tercera persona, tendrá el Contratista la obligación de realizarlos y de satisfacer los gastos de toda clase que ocasionen, los cuales le serán abonados por el Propietario por separado de la Contrata.

Además de reintegrar mensualmente estos gastos al Contratista, se le abonará juntamente con ellos el tanto por ciento del importe total que, en su caso, se especifique en el Pliego de Condiciones Particulares.

PAGOS

Artículo 77.- Los pagos se efectuarán por el Propietario en los plazos previamente establecidos, y su importe corresponderá precisamente al de las certificaciones de obra conformadas por el Director de las Obras, en virtud de las cuales se verifican aquéllos.

ABONO DE TRABAJOS EJECUTADOS DURANTE EL PLAZO DE GARANTÍA

Artículo 78.- Efectuada la recepción provisional y si durante el plazo de garantía se hubieran ejecutado trabajos cualesquiera, para su abono se procederá así:

- Si los trabajos que se realicen estuvieran especificados en el Proyecto, y sin causa justificada no se hubieran realizado por el Contratista a su debido tiempo; y el Director de las Obras exigiera su realización durante el plazo de garantía, serán valorados a los precios que figuren en el Presupuesto y abonados de acuerdo con lo establecido en los "Pliegos Particulares" o en su defecto en los Generales, en el caso de que dichos precios fuesen inferiores a los que rijan en la época de su realización; en caso contrario, se aplicarán estos últimos.
- Si se han ejecutado trabajos precisos para la reparación de desperfectos ocasionados por el uso del edificio, por haber sido éste utilizado durante dicho plazo por el Propietario, se valorarán y abonarán a los precios del día, previamente acordados.
- Si se han ejecutado trabajos para la reparación de desperfectos ocasionados por deficiencia de la construcción o de la calidad de los materiales, nada se abonará por ellos al Contratista.

en concepto de intereses de demora, durante el espacio de tiempo del retraso y sobre el importe de la mencionada certificación.

Si aún transcurrieran dos meses a partir del término de dicho plazo de un mes sin realizarse dicho pago, tendrá derecho el Contratista a la resolución del contrato, procediéndose a la liquidación correspondiente de las obras ejecutadas y de los materiales acopiados, siempre que éstos reúnan las condiciones preestablecidas y que su cantidad no exceda de la necesaria para la terminación de la obra contratada o adjudicada.

No obstante lo anteriormente expuesto, se rechazará toda solicitud de resolución del contrato fundada en dicha demora de pagos, cuando el Contratista no justifique que en la fecha de dicha solicitud ha invertido en obra o en materiales acopiados admisibles la parte de presupuesto correspondiente al plazo de ejecución que tenga señalado en el contrato.

EPÍGRAFE 7.º

VARIOS

MEJORAS, AUMENTOS Y/O REDUCCIONES DE OBRA.

Artículo 76.- No se admitirán **mejoras de obra**, más que en el caso en que el Director de las Obras haya ordenado por escrito la ejecución de trabajos nuevos o que mejoren la calidad de los contratados, así como la de los materiales y aparatos previstos en el contrato. Tampoco se admitirán aumentos de obra en las unidades contratadas, salvo caso de error en las mediciones del Proyecto a menos que el Director de las Obras ordene, también por escrito, la ampliación de las contratadas.

En todos estos casos será condición indispensable que ambas partes contratantes, antes de su ejecución o empleo, convengan por escrito los importes totales de las unidades mejoradas, los precios de los nuevos materiales o aparatos ordenados emplear y los aumentos que todas estas mejoras o aumentos de obra supongan sobre el importe de las unidades contratadas.

Se seguirán el mismo criterio y procedimiento, cuando el Director de las Obras introduzca innovaciones que supongan una **reducción** apreciable en los importes de las unidades de obra contratadas.

UNIDADES DE OBRA DEFECTUOSAS, PERO ACEPTABLES

Artículo 77.- Cuando por cualquier causa fuera menester valorar obra defectuosa, pero aceptable a juicio del Director de las Obras de las obras, éste determinará el precio o partida de abono después de oír al Contratista, el cual deberá conformarse con dicha resolución, salvo el caso en que, estando dentro del plazo de ejecución, prefiera demoler la obra y rehacerla con arreglo a condiciones, sin exceder de dicho plazo.

SEGURO DE LAS OBRAS

Artículo 78.- El Contratista estará obligado a asegurar la obra contratada durante todo el tiempo que dure su ejecución hasta la recepción definitiva; la cuantía del seguro coincidirá en cada momento con el valor que tengan por contrata los objetos asegurados.

El importe abonado por la Sociedad Aseguradora, en el caso de siniestro, se ingresará en cuenta a nombre del Propietario, para que con cargo a ella se abone la obra que se construya, y a medida que ésta se vaya realizando.

El reintegro de dicha cantidad al Contratista se efectuará por certificaciones, como el resto de los trabajos de la construcción. En ningún caso, salvo conformidad expresa del Contratista, hecho en documento público, el Propietario podrá disponer de dicho importe para menesteres distintos del de reconstrucción de la parte siniestrada.

La infracción de lo anteriormente expuesto será motivo suficiente para que el Contratista pueda resolver el contrato, con devolución de fianza, abono completo de gastos, materiales acopiados, etc., y una indemnización equivalente al importe de los daños causados al Contratista por el siniestro y que no se le hubiesen abonado, pero sólo en proporción equivalente a lo que suponga la indemnización abonada por la Compañía Aseguradora, respecto al importe de los daños causados por el siniestro, que serán tasados a estos efectos por el Director de las Obras.

En las obras de reforma o reparación, se fijarán previamente la porción de edificio que debe ser asegurada y su cuantía, y si nada se prevé, se entenderá que el seguro ha de comprender toda la parte del edificio afectada por la obra.

Los riesgos asegurados y las condiciones que figuren en la póliza o pólizas de Seguros, los pondrá el Contratista, antes de contratarlos, en conocimiento del Propietario, al objeto de recabar de éste su previa conformidad o reparos.

Además se han de establecer garantías por daños materiales ocasionados por vicios y defectos de la construcción, según se describe en el Art. 81, en base al Art. 19 de la L.O.E.

CONSERVACIÓN DE LA OBRA

Artículo 79.- Si el Contratista, siendo su obligación, no atiende a la conservación de la obra durante el plazo de garantía, en el caso de que el edificio no haya sido ocupado por el Propietario antes de la recepción definitiva, el Director de las Obras, en representación del Propietario, podrá disponer todo lo que sea preciso para que se atienda a la guardería, limpieza y todo lo que fuese menester para su buena conservación, abonándose todo ello por cuenta de la Contrata.

Al abandonar el Contratista el edificio, tanto por buena terminación de las obras, como en el caso de resolución del contrato, está obligado a dejarlo desocupado y limpio en el plazo que el Director de las Obras fije.

Después de la recepción provisional del edificio y en el caso de que la conservación del edificio corra a cargo del Contratista, no deberá haber en él más herramientas, útiles, materiales, muebles, etc., que los indispensables para su guardería y limpieza y para los trabajos que fuese preciso ejecutar.

En todo caso, ocupado o no el edificio, está obligado el Contratista a revisar y reparar la obra, durante el plazo expresado, procediendo en la forma prevista en el presente "Pliego de Condiciones Económicas".

USO POR EL CONTRATISTA DE EDIFICIO O BIENES DEL PROPIETARIO

Artículo 80.- Cuando durante la ejecución de las obras ocupe el Contratista, con la necesaria y previa autorización del Propietario, edificios o haga uso de materiales o útiles pertenecientes al mismo, tendrá obligación de repararlos y conservarlos para hacer entrega de ellos a la terminación del contrato, en perfecto estado de conservación, reponiendo los que se hubiesen inutilizado, sin derecho a indemnización por esta reposición ni por las mejoras hechas en los edificios, propiedades o materiales que haya utilizado.

En el caso de que al terminar el contrato y hacer entrega del material, propiedades o edificaciones, no hubiese cumplido el Contratista con lo previsto en el párrafo anterior, lo realizará el Propietario a costa de aquél y con cargo a la fianza.

PAGO DE ARBITRIOS

El pago de impuestos y arbitrios en general, municipales o de otro origen, sobre vallas, alumbrado, etc., cuyo abono debe hacerse durante el tiempo de ejecución de las obras y por conceptos inherentes a los propios trabajos que se realizan, correrán a cargo de la contrata, siempre que en las condiciones particulares del Proyecto no se estipule lo contrario.

GARANTÍAS POR DAÑOS MATERIALES OCASIONADOS POR VICIOS Y DEFECTOS DE LA CONSTRUCCIÓN

Artículo 81.-

El régimen de garantías exigibles para las obras de edificación se hará efectivo de acuerdo con la obligatoriedad que se establece en la L.O.E. (el apartado c) exigible para edificios cuyo destino principal sea el de vivienda según disposición adicional segunda de la L.O.,E.), teniendo como referente a las siguientes garantías:

- a) Seguro de daños materiales o seguro de caución, para garantizar, durante un año, el resarcimiento de los daños causados por vicios o defectos de ejecución que afecten a elementos de terminación

- o acabado de las obras, que podrá ser sustituido por la recepción por el promotor de un 5% del importe de la ejecución material de la obra.
- b) Seguro de daños materiales o seguro de caución, para garantizar, durante tres años, el resarcimiento de los daños causados por vicios o defectos de los elementos constructivos o de las instalaciones que ocasionen el incumplimiento de los requisitos de habitabilidad especificados en el art. 3 de la L.O.E.
- c) Seguro de daños materiales o seguro de caución, para garantizar, durante diez años, el resarcimiento de los daños materiales causados por vicios o defectos que tengan su origen o afecten a la cimentación, los soportes, las vigas, los forjados, los muros de carga u otros elementos estructurales, y que comprometan directamente la resistencia mecánica y estabilidad del edificio.

CAPITULO IV**PRESCRIPCIONES SOBRE MATERIALES****PLIEGO PARTICULAR**

EPIGRAFE 1.º

CONDICIONES GENERALES**Artículo 1.- Calidad de los materiales.**

Todos los materiales a emplear en la presente obra serán de primera calidad y reunirán las condiciones exigidas vigentes referentes a materiales y prototipos de construcción.

Los materiales no consignados en proyecto que dieran lugar a precios contradictorios reunirán las condiciones de bondad necesarias, a juicio de la Dirección Facultativa no teniendo el contratista derecho a reclamación alguna por estas condiciones exigidas.

Artículo 2.- Pruebas y ensayos de materiales.

Todos los materiales a que este capítulo se refiere podrán ser sometidos a los análisis o pruebas, por cuenta de la contrata, que se crean necesarios para acreditar su calidad. Cualquier otro que haya sido especificado y sea necesario emplear deberá ser aprobado por la Dirección de las obras, bien entendido que será rechazado el que no reúna las condiciones exigidas por la buena práctica de la construcción.

Artículo 4.- Condiciones generales de ejecución.

Condiciones generales de ejecución. Todos los trabajos, incluidos en el presente proyecto se ejecutarán esmeradamente, con arreglo a las buenas prácticas de la construcción, de acuerdo con las condiciones establecidas en el Pliego de Condiciones de la Edificación de la Dirección General de Arquitectura de 1960, y cumpliendo estrictamente las instrucciones recibidas por la Dirección Facultativa, no pudiendo por tanto servir de pretexto al contratista la baja subasta, para variar esa esmerada ejecución ni la primerísima calidad de las instalaciones proyectadas en cuanto a sus materiales y mano de obra, ni pretender proyectos adicionales.

Artículo 3.- Materiales no consignados en proyecto.

EPIGRAFE 2.º

CONDICIONES QUE HAN DE CUMPLIR LOS MATERIALES**Artículo 5.- Materiales para hormigones y morteros.**

aconsejable como consecuencia de estudios realizados en un laboratorio oficial. En cualquier caso cumplirá las condiciones de la EHE.

5.1. Áridos.

Cuando no se tengan antecedentes sobre la utilización de los áridos disponibles, o se vayan a emplear para otras aplicaciones distintas de las ya sancionadas por la práctica, se realizarán ensayos de identificación mediante análisis mineralógicos, petrográficos, físicos o químicos, según convengan a cada caso.

5.1.1. Generalidades.

Generalidades. La naturaleza de los áridos y su preparación serán tales que permitan garantizar la adecuada resistencia y durabilidad del hormigón, así como las restantes características que se exijan a éste en el Pliego de Prescripciones Técnicas Particulares.

En el caso de utilizar escorias siderúrgicas como árido, se comprobará previamente que son estables, es decir que no contienen silicatos inestables ni compuestos ferrosos. Esta comprobación se efectuará con arreglo al método de ensayo UNE 7.243.

Como áridos para la fabricación de hormigones pueden emplearse arenas y gravas existentes en yacimientos naturales, machacados u otros productos cuyo empleo se encuentre sancionado por la práctica o resulte

Se prohíbe el empleo de áridos que contengan sulfuros oxidables.

Se entiende por "arena" o "árido fino" el árido fracción del mismo que pasa por un tamiz de 5 mm. de luz de malla (tamiz 5 UNE 7050); por "grava" o "árido grueso" el que resulta detenido por dicho tamiz; y por "árido total" (o simplemente "árido" cuando no hay lugar a confusiones), aquel que, de por sí o por mezcla, posee las proporciones de arena y grava adecuadas para fabricar el hormigón necesario en el caso particular que se considere.

5.1.2. Limitación de tamaño.

Cumplirá las condiciones señaladas en la instrucción EHE.

5.2. Agua para amasado.

Habrà de cumplir las siguientes prescripciones:

- Acidez tal que el pH sea mayor de 5. (UNE 7234:71).
- Sustancias solubles, menos de quince gramos por litro (15 gr./l.), según NORMA UNE 7130:58.
- Sulfatos expresados en SO₄, menos de un gramo por litro (1 gr.A.) según ensayo de NORMA 7131:58.
- Ión cloro para hormigón con armaduras, menos de 6 gr./l., según NORMA UNE 7178:60.
- Grasas o aceites de cualquier clase, menos de quince gramos por litro (15 gr./l.). (UNE 7235).
- Carencia absoluta de azúcares o carbohidratos según ensayo de NORMA UNE 7132:58.
- Demàs prescripciones de la EHE.

5.3. Aditivos.

Se definen como aditivos a emplear en hormigones y morteros aquellos productos sólidos o líquidos, excepto cemento, áridos o agua que mezclados durante el amasado modifican o mejoran las características del mortero u hormigón en especial en lo referente al fraguado, endurecimiento, plasticidad e incluso de aire.

Se establecen los siguientes límites:

- Si se emplea cloruro cálcico como acelerador, su dosificación será igual o menor del dos por ciento (2%) en peso del cemento y si se trata de hormigonar con temperaturas muy bajas, del tres y medio por ciento (3.5%) del peso del cemento.
- Si se usan aireantes para hormigones normales su proporción será tal que la disminución de residentes a compresión producida por la inclusión del aireante sea inferior al veinte por ciento (20%). En ningún caso la proporción de aireante será mayor del cuatro por ciento (4%) del peso en cemento.
- En caso de empleo de colorantes, la proporción será inferior al diez por ciento del peso del cemento. No se emplearán colorantes orgánicos.
- Cualquier otro que se derive de la aplicación de la EHE.

5.4. Cemento.

Se entiende como tal, un aglomerante, hidráulico que responda a alguna de las definiciones del pliego de prescripciones técnicas generales para la recepción de cementos R.C. 03. B.O.E. 16.01.04.

Podrá almacenarse en sacos o a granel. En el primer caso, el almacén protegerá contra la intemperie y la humedad, tanto del suelo como de las paredes. Si se almacenara a granel, no podrán mezclarse en el mismo sitio cementos de distintas calidades y procedencias.

Se exigirá al contratista la realización de ensayos que demuestren de modo satisfactorio que los cementos cumplen las condiciones exigidas. Las partidas de cemento defectuoso serán retiradas de la obra en el plazo máximo de 8 días. Los métodos de ensayo serán los detallados en el citado "Pliego General de Condiciones para la Recepción de Conglomerantes Hidráulicos." Se realizarán en laboratorios homologados.

Se tendrá en cuenta prioritariamente las determinaciones de la Instrucción EHE.

Artículo 6.- Acero.

6.1. Acero de alta adherencia en redondos para armaduras.

Se aceptarán aceros de alta adherencia que lleven el sello de conformidad CIETSID homologado por el M.O.P.U.

Estos aceros vendrán marcados de fábrica con señales indelebles para evitar confusiones en su empleo. No presentarán ovalaciones, grietas, sopladuras, ni mermas de sección superiores al cinco por ciento (5%).

El módulo de elasticidad será igual o mayor de dos millones cien mil kilogramos por centímetro cuadrado (2.100.000 kg./cm²). Entendiendo por límite elástico la mínima tensión capaz de producir una deformación permanente de dos décimas por ciento (0.2%). Se prevé el acero de límite elástico 4.200 kg./cm², cuya carga de rotura no será inferior a cinco mil doscientos cincuenta (5.250 kg./cm²) Esta tensión de rotura es el valor de la ordenada máxima del diagrama tensión deformación.

Se tendrá en cuenta prioritariamente las determinaciones de la Instrucción EHE.

6.2. Acero laminado.

El acero empleado en los perfiles de acero laminado será de los tipos establecidos en la norma UNE EN 10025 (Productos laminados en caliente de acero no aleado, para construcciones metálicas de uso general) , también se podrán utilizar los aceros establecidos por las normas UNE EN 10210-1:1994 relativa a perfiles huecos para la construcción, acabados en caliente, de acero no aleado de grano fino, y en la UNE EN 10219-1:1998, relativa a secciones huecas de acero estructural conformadas en frío.

En cualquier caso se tendrán en cuenta las especificaciones del artículo 4.2 del DB SE-A Seguridad Estructural Acero del CTE.

Los perfiles vendrán con su correspondiente identificación de fábrica, con señales indelebles para evitar confusiones. No presentarán grietas, ovalizaciones, sopladuras ni mermas de sección superiores al cinco por ciento (5%).

Artículo 7.- Materiales auxiliares de hormigones.

7.1. Productos para curado de hormigones.

Se definen como productos para curado de hormigones hidráulicos los que, aplicados en forma de pintura pulverizada, depositan una película impermeable sobre la superficie del hormigón para impedir la pérdida de agua por evaporización.

El color de la capa protectora resultante será claro, preferiblemente blanco, para evitar la absorción del calor solar. Esta capa deberá ser capaz de permanecer intacta durante siete días al menos después de una aplicación.

7.2. Desencofrantes.

Se definen como tales a los productos que, aplicados en forma de pintura a los encofrados, disminuyen la adherencia entre éstos y el hormigón, facilitando la labor de desmoldeo. El empleo de éstos productos deberá ser expresamente autorizado sin cuyo requisito no se podrán utilizar.

Artículo 8.- Encofrados y cimbras.

8.1. Encofrados en muros.

Podrán ser de madera o metálicos pero tendrán la suficiente rigidez, latiguillos y puntales para que la deformación máxima debida al empuje del hormigón fresco sea inferior a un centímetro respecto a la superficie teórica de acabado. Para medir estas deformaciones se aplicará sobre la superficie desencofrada una regla metálica de 2 m. de longitud, recta si se trata de una superficie plana, o curva si ésta es reglada.

Los encofrados para hormigón visto necesariamente habrán de ser de madera.

8.2. Encofrado de pilares, vigas y arcos.

Podrán ser de madera o metálicos pero cumplirán la condición de que la deformación máxima de una arista encofrada respecto a la teórica, sea menor o igual de un centímetro de la longitud teórica. Igualmente deberá tener el confrontado lo suficientemente rígido para soportar los efectos dinámicos del vibrado del hormigón de forma que el máximo movimiento local producido por esta causa sea de cinco milímetros.

Artículo 9.- Aglomerantes excluido cemento.

9.1. Cal hidráulica.

Cumplirá las siguientes condiciones:

- Peso específico comprendido entre dos enteros y cinco décimas y dos enteros y ocho décimas.
- Densidad aparente superior a ocho décimas.
- Pérdida de peso por calcinación al rojo blanco menor del doce por ciento.
- Fraguado entre nueve y treinta horas.
- Residuo de tamiz cuatro mil novecientas mallas menor del seis por ciento.
- Resistencia a la tracción de pasta pura a los siete días superior a ocho kilogramos por centímetro cuadrado. Curado de la probeta un día al aire y el resto en agua.
- Resistencia a la tracción del mortero normal a los siete días superior a cuatro kilogramos por centímetro cuadrado. Curado por la probeta un día al aire y el resto en agua.
- Resistencia a la tracción de pasta pura a los veintiocho días superior a ocho kilogramos por centímetro cuadrado y también superior en dos kilogramos por centímetro cuadrado a la alcanzada al séptimo día.

9.2. Yeso negro.

Deberá cumplir las siguientes condiciones:

- El contenido en sulfato cálcico semihidratado ($S04Ca/2H_2O$) será como mínimo del cincuenta por ciento en peso.
- El fraguado no comenzará antes de los dos minutos y no terminará después de los treinta minutos.
- En tamiz 0.2 UNE 7050 no será mayor del veinte por ciento.
- En tamiz 0.08 UNE 7050 no será mayor del cincuenta por ciento.
- Las probetas prismáticas 4-4-16 cm. de pasta normal ensayadas a flexión con una separación entre apoyos de 10.67 cm. resistirán una carga central de ciento veinte kilogramos como mínimo.
- La resistencia a compresión determinada sobre medias probetas procedentes del ensayo a flexión, será como mínimo setenta y cinco kilogramos por centímetros cuadrado. La toma de muestras se efectuará como mínimo en un tres por ciento de los casos mezclando el yeso procedente de los diversos hasta obtener por cuarteo una muestra de 10 kgs. como mínimo una muestra. Los ensayos se efectuarán según las normas UNE 7064 y 7065.

Artículo 10.- Materiales de cubierta.

10.1. Tejas.

Las tejas de cemento que se emplearán en la obra, se obtendrán a partir de superficies cónicas o cilíndricas que permitan un solape de 70 a 150 mm. o bien estarán dotadas de una parte plana con resaltes o dientes

de apoyo para facilitar el encaje de las piezas. Deberán tener la aprobación del Ministerio de Industria, la autorización de uso del Ministerio de Obras Públicas y Urbanismo, un Documento de Idoneidad Técnica de I.E.T.C.C. o una certificación de conformidad incluida en el Registro General del CTE del Ministerio de la Vivienda, cumpliendo todas sus condiciones

10.2. Impermeabilizantes.

Las láminas impermeabilizantes podrán ser bituminosas, plásticas o de caucho. Las láminas y las imprimaciones deberán llevar una etiqueta identificativa indicando la clase de producto, el fabricante, las dimensiones y el peso por metro cuadrado. Dispondrán de Sello INCE-ENOR y de homologación MICT, o de un sello o certificación de conformidad incluida en el registro del CTE del Ministerio de la Vivienda.

Podrán ser bituminosos ajustándose a uno de los sistemas aceptados por el DB correspondiente del CTE, cuyas condiciones cumplirá, o, no bituminosos o bituminosos modificados teniendo concedido Documento de Idoneidad Técnica de I.E.T.C.C. cumpliendo todas sus condiciones.

Artículo 11.- Plomo y Cinc.

Salvo indicación de lo contrario la ley mínima del plomo será de noventa y nueve por ciento.

Será de la mejor calidad, de primera fusión, dulce, flexible, laminado teniendo las planchas espesor uniforme, fractura brillante y cristalina, desechándose las que tengan picaduras o presenten hojas, aberturas o abolladuras.

El plomo que se emplee en tuberías será compacto, maleable, dúctil y exento de sustancias extrañas, y, en general, de todo defecto que permita la filtración y escape del líquido. Los diámetros y espesores de los tubos serán los indicados en el estado de mediciones o en su defecto, los que indique la Dirección Facultativa.

Artículo 12.- Materiales para fábrica y forjados.

12.1. Fábrica de ladrillo y bloque.

Las piezas utilizadas en la construcción de fábricas de ladrillo o bloque se ajustarán a lo estipulado en el artículo 4 del DB SE-F Seguridad Estructural Fábrica, del CTE.

La resistencia normalizada a compresión mínima de las piezas será de 5 N/mm².

Los ladrillos serán de primera calidad según queda definido en la Norma NBE-RL /88 Las dimensiones de los ladrillos se medirán de acuerdo con la Norma UNE 7267. La resistencia a compresión de los ladrillos será como mínimo:

$$L. \text{ macizos} = 100 \text{ Kg./cm}^2$$

$$L. \text{ perforados} = 100 \text{ Kg./cm}^2$$

$$L. \text{ huecos} = 50 \text{ Kg./cm}^2$$

12.2. Viguetas prefabricadas.

Las viguetas serán armadas o pretensadas según la memoria de cálculo y deberán poseer la autorización de uso del M.O.P. No obstante el fabricante deberá garantizar su fabricación y resultados por escrito, caso de que se requiera.

El fabricante deberá facilitar instrucciones adicionales para su utilización y montaje en caso de ser éstas necesarias siendo responsable

de los daños que pudieran ocurrir por carencia de las instrucciones necesarias.

Tanto el forjado como su ejecución se adaptará a la EFHE (RD 642/2002).

12.3. Bovedillas.

Las características se deberán exigir directamente al fabricante a fin de ser aprobadas.

Artículo 13.- Materiales para solados y alicatados.

13.1. Baldosas y losas de terrazo.

Se compondrán como mínimo de una capa de huella de hormigón o mortero de cemento, triturados de piedra o mármol, y, en general, colorantes y de una capa base de mortero menos rico y árido más grueso.

Los áridos estarán limpios y desprovistos de arcilla y materia orgánica. Los colorantes no serán orgánicos y se ajustarán a la Norma UNE 41060.

Las tolerancias en dimensiones serán:

- Para medidas superiores a diez centímetros, cinco décimas de milímetro en más o en menos.
- Para medidas de diez centímetros o menos tres décimas de milímetro en más o en menos.
- El espesor medido en distintos puntos de su contorno no variará en más de un milímetro y medio y no será inferior a los valores indicados a continuación.
- Se entiende a estos efectos por lado, el mayor del rectángulo si la baldosa es rectangular, y si es de otra forma, el lado mínimo del cuadrado circunscrito.
- El espesor de la capa de la huella será uniforme y no menor en ningún punto de siete milímetros y en las destinadas a soportar tráfico o en las losas no menor de ocho milímetros.
- La variación máxima admisible en los ángulos medida sobre un arco de 20 cm. de radio será de más/menos medio milímetro.
- La flecha mayor de una diagonal no sobrepasará el cuatro por mil de la longitud, en más o en menos.
- El coeficiente de absorción de agua determinado según la Norma UNE 7008 será menor o igual al quince por ciento.
- El ensayo de desgaste se efectuará según Norma UNE 7015, con un recorrido de 250 metros en húmedo y con arena como abrasivo; el desgaste máximo admisible será de cuatro milímetros y sin que aparezca la segunda capa tratándose de baldosas para interiores de tres milímetros en baldosas de aceras o destinadas a soportar tráfico.
- Las muestras para los ensayos se tomarán por azar, 20 unidades como mínimo del millar y cinco unidades por cada millar más, desechando y sustituyendo por otras las que tengan defectos visibles, siempre que el número de desechadas no exceda del cinco por ciento.

13.2. Rodapiés de terrazo.

Las piezas para rodapié, estarán hechas de los mismos materiales que los del solado, tendrán un canto romo y sus dimensiones serán de 40 x 10 cm. Las exigencias técnicas serán análogas a las del material de solado.

13.3. Azulejos.

Se definen como azulejos las piezas poligonales, con base cerámica recubierta de una superficie vidriada de colorido variado que sirve para revestir paramentos.

Deberán cumplir las siguientes condiciones:

- Ser homogéneos, de textura compacta y restantes al desgaste.
- Carecer de grietas, coqueras, planos y exfoliaciones y materias extrañas que pueden disminuir su resistencia y duración.
- Tener color uniforme y carecer de manchas eflorescentes.

- La superficie vitrificada será completamente plana, salvo canto romo o terminales.
- Los azulejos estarán perfectamente moldeados y sus dimensiones serán las señaladas en los planos. La superficie de los azulejos será brillante, salvo que, explícitamente, se exija que la tenga mate.
- Los azulejos situados en las esquinas no serán lisos sino que presentarán según los casos, un canto romo, largo o corto, un canto terminal de esquina izquierda o derecha, o un terminal de ángulo entrante con aparejo vertical u horizontal.
- La tolerancia en las dimensiones será de un uno por ciento en menos y un cero en más, para los de primera clase.
- La determinación de los defectos en las dimensiones se hará aplicando una escuadra perfectamente ortogonal a una vertical cualquiera del azulejo, haciendo coincidir una de las aristas con un lado de la escuadra. La desviación del extremo de la otra arista respecto al lado de la escuadra es el error absoluto, que se traducirá a porcentual.

13.4. Baldosas y losas de mármol.

Los mármoles deben de estar exentos de los defectos generales tales como pelos, grietas, coqueras, bien sean estos defectos debidos a trastornos de la formación de la masa o a la mala explotación de las canteras. Deberán estar perfectamente planos y pulimentados.

Las baldosas serán piezas de 50 x 50 cm. como máximo y 3 cm. de espesor. Las tolerancias en sus dimensiones se ajustarán a las expresadas en el párrafo 9.1. para las piezas de terrazo.

13.5. Rodapiés de mármol.

Las piezas de rodapié estarán hechas del mismo material que las de solado; tendrán un canto romo y serán de 10 cm. de alto. Las exigencias técnicas serán análogas a las del solado de mármol.

Artículo 14.- Carpintería de taller.

14.1. Puertas de madera.

Las puertas de madera que se emplean en la obra deberán tener la aprobación del Ministerio de Industria, la autorización de uso del M.O.P.U. o documento de idoneidad técnica expedido por el I.E.T.C.C.

14.2. Cercos.

Los cercos de los marcos interiores serán de primera calidad con una escuadría mínima de 7 x 5 cm.

Artículo 15.- Carpintería metálica.

15.1. Ventanas y Puertas.

Los perfiles empleados en la confección de ventanas y puertas metálicas, serán especiales de doble junta y cumplirán todas las prescripciones legales. No se admitirán rebabas ni curvaturas rechazándose los elementos que adolezcan de algún defecto de fabricación.

Artículo 16.- Pintura.

16.1. Pintura al temple.

Estará compuesta por una cola disuelta en agua y un pigmento mineral finamente disperso con la adición de un antifermo tipo formol para evitar la putrefacción de la cola. Los pigmentos a utilizar podrán ser:- Blanco de Cinc que cumplirá la Norma UNE 48041.

- Litopón que cumplirá la Norma UNE 48040.
 - Bióxido de Titanio tipo anatasa según la Norma UNE 48044
- También podrán emplearse mezclas de estos pigmentos con carbonato cálcico y sulfato básico. Estos dos últimos productos considerados como cargas no podrán entrar en una proporción mayor del veinticinco por ciento del peso del pigmento.

16.2. Pintura plástica.

Está compuesta por un vehículo formado por barniz adquirido y los pigmentos están constituidos de bióxido de titanio y colores resistentes.

Artículo 17.- Colores, aceites, barnices, etc.

Todas las sustancias de uso general en la pintura deberán ser de excelente calidad. Los colores reunirán las condiciones siguientes:

- Facilidad de extenderse y cubrir perfectamente las superficies.
 - Fijeza en su tinta.
 - Facultad de incorporarse al aceite, color, etc.
 - Ser inalterables a la acción de los aceites o de otros colores.
 - Insolubilidad en el agua.
- Los aceites y barnices reunirán a su vez las siguientes condiciones:
- Ser inalterables por la acción del aire.
 - Conservar la fijeza de los colores.
 - Transparencia y color perfectos.
- Los colores estarán bien molidos y serán mezclados con el aceite, bien purificados y sin posos. Su color será amarillo claro, no admitiéndose el que al usarlo, deje manchas o ráfagas que indiquen la presencia de sustancias extrañas.

Artículo 18.- Fontanería.

18.1. Tubería de hierro galvanizado.

La designación de pesos, espesores de pared, tolerancias, etc. se ajustarán a las correspondientes normas DIN. Los manguitos de unión serán de hierro maleable galvanizado con junta esmerilada.

18.2. Tubería de cemento centrifugado.

Todo saneamiento horizontal se realizará en tubería de cemento centrifugado siendo el diámetro mínimo a utilizar de veinte centímetros.

Los cambios de sección se realizarán mediante las arquetas correspondientes.

18.3. Bajantes.

Las bajantes tanto de aguas pluviales como fecales serán de fibrocemento o materiales plásticos que dispongan autorización de uso. No se admitirán bajantes de diámetro inferior a 12 cm.

Todas las uniones entre tubos y piezas especiales se realizarán mediante uniones Gibault.

18.4. Tubería de cobre.

La red de distribución de agua y gas butano se realizará en tubería de cobre, sometiendo a la citada tubería a la presión de prueba exigida por la empresa Gas Butano, operación que se efectuará una vez acabado el montaje.

Las designaciones, pesos, espesores de pared y tolerancias se ajustarán a las normas correspondientes de la citada empresa.

Las válvulas a las que se someterá a una presión de prueba superior en un cincuenta por ciento a la presión de trabajo serán de marca aceptada por la empresa Gas Butano y con las características que ésta le indique.

Artículo 19.- Instalaciones eléctricas.

19.1. Normas.

Todos los materiales que se empleen en la instalación eléctrica, tanto de A.T. como de B.T., deberán cumplir las prescripciones técnicas que dictan las normas internacionales C.B.I., los reglamentos para instalaciones eléctricas actualmente en vigor, así como las normas técnico-prácticas de la Compañía Suministradora de Energía.

19.2. Conductores de baja tensión.

Los conductores de los cables serán de cobre de nudo recocido normalmente con formación e hilo único hasta seis milímetros cuadrados.

La cubierta será de policloruro de vinilo tratada convenientemente de forma que asegure mejor resistencia al frío, a la laceración, a la abrasión respecto al policloruro de vinilo normal. (PVC).

La acción sucesiva del sol y de la humedad no deben provocar la más mínima alteración de la cubierta. El relleno que sirve para dar forma al cable aplicado por extrusión sobre las almas del cableado debe ser de material adecuado de manera que pueda ser fácilmente separado para la confección de los empalmes y terminales.

Los cables denominados de "instalación" normalmente alojados en tubería protectora serán de cobre con aislamiento de PVC. La tensión de servicio será de 750 V y la tensión de ensayo de 2.000 V.

La sección mínima que se utilizará en los cables destinados tanto a circuitos de alumbrado como de fuerza será de 1.5 m²

Los ensayos de tensión y de la resistencia de aislamiento se efectuarán con la tensión de prueba de 2.000 V. y de igual forma que en los cables anteriores.

19.3. Aparatos de alumbrado interior.

Las luminarias se construirán con chasis de chapa de acero de calidad con espesor o nervaduras suficientes para alcanzar tal rigidez.

Los enchufes con toma de tierra tendrán esta toma dispuesta de forma que sea la primera en establecerse y la última en desaparecer y serán irreversibles, sin posibilidad de error en la conexión.

CAPITULO V PRESCRIPCIONES EN CUANTO A LA EJECUCIÓN POR UNIDADES DE OBRA y

CAPITULO VI PRESCRIPCIONES SOBRE VERIFICACIONES EN EL EDIFICIO TERMINADO. MANTENIMIENTO

PLIEGO PARTICULAR

Pág 53 de 84



Artículo 20.- Movimiento de tierras.

20.1. Explanación y préstamos.

Consiste en el conjunto de operaciones para excavar, evacuar, rellenar y nivelar el terreno así como las zonas de préstamos que puedan necesitarse y el consiguiente transporte de los productos removidos a depósito o lugar de empleo.

20.1.1. Ejecución de las obras.

Una vez terminadas las operaciones de desbroce del terreno, se iniciarán las obras de excavaciones ajustándose a las alienaciones pendientes dimensiones y demás información contenida en los planos.

La tierra vegetal que se encuentre en las excavaciones, que no se hubiera extraído en el desbroce se aceptará para su utilización posterior en protección de superficies erosionables.

En cualquier caso, la tierra vegetal extraída se mantendrá separada del resto de los productos excavados.

Todos los materiales que se obtengan de la excavación, excepción hecha de la tierra vegetal, se podrán utilizar en la formación de rellenos y demás usos fijados en este Pliego y se transportarán directamente a las zonas previstas dentro del solar, o vertedero si no tuvieran aplicación dentro de la obra.

En cualquier caso no se desechará ningún material excavado sin previa autorización. Durante las diversas etapas de la construcción de la explanación, las obras se mantendrán en perfectas condiciones de drenaje.

El material excavado no se podrá colocar de forma que represente un peligro para construcciones existentes, por presión directa o por sobrecarga de los rellenos contiguos.

Las operaciones de desbroce y limpieza se efectuarán con las precauciones necesarias, para evitar daño a las construcciones colindantes y existentes. Los árboles a derribar caerán hacia el centro de la zona objeto de la limpieza, acotándose las zonas de vegetación o arbolado destinadas a permanecer en su sitio.

Todos los tocones y raíces mayores de 10 cm. de diámetro serán eliminadas hasta una profundidad no inferior a 50 cm., por debajo de la rasante de excavación y no menor de 15 cm. por debajo de la superficie natural del terreno.

Todos los huecos causados por la extracción de tocones y raíces, se rellenarán con material análogo al existente, compactándose hasta que su superficie se ajuste al nivel pedido.

No existe obligación por parte del constructor de trocear la madera a longitudes inferiores a tres metros.

La ejecución de estos trabajos se realizara produciendo las menores molestias posibles a las zonas habitadas próximas al terreno desbrozado.

20.1.2. Medición y abono.

La excavación de la explanación se abonará por metros cúbicos realmente excavados medidos por diferencia entre los datos iniciales tomados inmediatamente antes de iniciar los trabajos y los datos finales, tomados inmediatamente después de concluidos. La medición se hará sobre los perfiles obtenidos.

20.2. Excavación en zanjas y pozos.

Consiste en el conjunto de operaciones necesarias para conseguir emplazamiento adecuado para las obras de fábrica y estructuras, y sus cimentaciones; comprenden zanjas de drenaje u otras análogas. Su ejecución incluye las operaciones de excavación, nivelación y evacuación del terreno y el consiguiente transporte de los productos removidos a depósito o lugar de empleo.

20.2.1. Ejecución de las obras.

El contratista de las obras notificará con la antelación suficiente, el comienzo de cualquier excavación, a fin de que se puedan efectuar las mediciones necesarias sobre el terreno inalterado. El terreno natural adyacente al de la excavación o se modificará ni renovará sin autorización.

La excavación continuará hasta llegar a la profundidad en que aparezca el firme y obtenerse una superficie limpia y firme, a nivel o escalonada, según se ordene. No obstante, la Dirección Facultativa podrá modificar la profundidad, si la vista de las condiciones del terreno lo estimara necesario a fin de conseguir una cimentación satisfactoria.

El replanteo se realizará de tal forma que existirán puntos fijos de referencia, tanto de cotas como de nivel, siempre fuera del área de excavación.

Se llevará en obra un control detallado de las mediciones de la excavación de las zanjas.

El comienzo de la excavación de zanjas se realizará cuando existan todos los elementos necesarios para su excavación, incluido la madera para una posible entibación.

La Dirección Facultativa indicará siempre la profundidad de los fondos de la excavación de la zanja, aunque sea distinta a la de Proyecto, siendo su acabado limpio, a nivel o escalonado.

La Contrata deberá asegurar la estabilidad de los taludes y paredes verticales de todas las excavaciones que realice, aplicando los medios de entibación, apuntalamiento, apeo y protección superficial del terreno, que considere necesario, a fin de impedir desprendimientos, derrumbamientos y deslizamientos que pudieran causar daño a personas o a las obras, aunque tales medios no estuvieran definidos en el Proyecto, o no hubiesen sido ordenados por la Dirección Facultativa.

La Dirección Facultativa podrá ordenar en cualquier momento la colocación de entibaciones, apuntalamientos, apeos y protecciones superficiales del terreno.

Se adoptarán por la Contrata todas las medidas necesarias para evitar la entrada del agua, manteniendo libre de la misma la zona de excavación, colocándose ataguías, drenajes, protecciones, cunetas, canaletas y conductos de desagüe que sean necesarios.

Las aguas superficiales deberán ser desviadas por la Contrata y canalizadas antes de que alcancen los taludes, las paredes y el fondo de la excavación de la zanja.

El fondo de la zanja deberá quedar libre de tierra, fragmentos de roca, roca alterada, capas de terreno inadecuado o cualquier elemento extraño que pudiera debilitar su resistencia. Se limpiarán las grietas y hendiduras, rellenándose con material compactado o hormigón.

La separación entre el tajo de la máquina y la entibación no será mayor de vez y media la profundidad de la zanja en ese punto.

En el caso de terrenos meteorizables o erosionables por viento o lluvia, las zanjas nunca permanecerán abiertas más de 8 días, sin que sean protegidas o finalizados los trabajos.

Una vez alcanzada la cota inferior de la excavación de la zanja para cimentación, se hará una revisión general de las edificaciones medianeras, para observar si se han producido desperfectos y tomar las medidas pertinentes.

Mientras no se efectúe la consolidación definitiva de las paredes y fondos de la zanja, se conservarán las entibaciones, apuntalamientos y apeos que hayan sido necesarios, así como las vallas, cerramientos y demás medidas de protección.

Los productos resultantes de la excavación de las zanjas, que sean aprovechables para un relleno posterior, se podrán depositar en montones situados a un solo lado de la zanja, y a una separación del borde de la misma de 0,60 m. como mínimo, dejando libres, caminos, aceras, cunetas, acequias y demás pasos y servicios existentes.

20.2.2. Preparación de cimentaciones.

La excavación de cimientos se profundizará hasta el límite indicado en el proyecto. Las corrientes o aguas pluviales o subterráneas que pudieran presentarse, se cegarán o desviarán en la forma y empleando los medios convenientes.

Antes de proceder al vertido del hormigón y la colocación de las armaduras de cimentación, se dispondrá de una capa de hormigón pobre de diez centímetros de espesor debidamente nivelada.

El importe de esta capa de hormigón se considera incluido en los precios unitarios de cimentación.

20.2.3. Medición y abono.

La excavación en zanjas o pozos se abonará por metros cúbicos realmente excavados medidos por diferencia entre los datos iniciales tomados inmediatamente antes de iniciar los trabajos y los datos finales tomados inmediatamente después de finalizados los mismos.

20.3. Relleno y apisonado de zanjas de pozos.

Consiste en la extensión o compactación de materiales terrosos, procedentes de excavaciones anteriores o préstamos para relleno de zanjas y pozos.

20.3.1. Extensión y compactación.

Los materiales de relleno se extenderán en tongadas sucesivas de espesor uniforme y sensiblemente horizontales. El espesor de estas tongadas será el adecuado a los medios disponibles para que se obtenga en todo el mismo grado de compactación exigido.

La superficie de las tongadas será horizontal o convexa con pendiente transversal máxima del dos por ciento. Una vez extendida la tongada, se procederá a la humectación si es necesario.

El contenido óptimo de humedad se determinará en obra, a la vista de la maquinaria disponible y de los resultados que se obtengan de los ensayos realizados.

En los casos especiales en que la humedad natural del material sea excesiva para conseguir la compactación prevista, se tomarán las medidas adecuadas procediendo incluso a la desecación por oreo, o por adición de mezcla de materiales secos o sustancias apropiadas (cal viva, etc.).

Conseguida la humectación más conveniente, posteriormente se procederá a la compactación mecánica de la tongada.

Sobre las capas en ejecución debe prohibirse la acción de todo tipo de tráfico hasta que se haya completado su composición. Si ello no es factible el tráfico que necesariamente tenga que pasar sobre ellas se distribuirá de forma que se concentren rodadas en superficie.

Si el relleno tuviera que realizarse sobre terreno natural, se realizará en primer lugar el desbroce y limpieza del terreno, se seguirá con la excavación y extracción de material inadecuado en la profundidad requerida por el Proyecto, escarificándose posteriormente el terreno para conseguir la debida trabazón entre el relleno y el terreno.

Cuando el relleno se asiente sobre un terreno que tiene presencia de aguas superficiales o subterráneas, se desviarán las primeras y se captarán y conducirán las segundas, antes de comenzar la ejecución.

Si los terrenos fueran inestables, apareciera turba o arcillas blandas, se asegurará la eliminación de este material o su consolidación.

Una vez extendida la tongada se procederá a su humectación si es necesario, de forma que el humedecimiento sea uniforme.

El relleno de los trasdós de los muros se realizará cuando éstos tengan la resistencia requerida y no antes de los 21 días si es de hormigón.

Después de haber llovido no se extenderá una nueva tongada de relleno o terraplén hasta que la última se haya secado, o se escarificará añadiendo la siguiente tongada más seca, hasta conseguir que la humedad final sea la adecuada.

Si por razones de sequedad hubiera que humedecer una tongada se hará de forma uniforme, sin que existan encharcamientos.

Se pararán los trabajos de terraplenado cuando la temperatura descienda de 2° C.

20.3.2. Medición y Abono.

Las distintas zonas de los rellenos se abonarán por metros cúbicos realmente ejecutados medidos por diferencia entre los datos iniciales tomados inmediatamente antes de iniciarse los trabajos y los datos finales, tomados inmediatamente después de compactar el terreno.

Artículo 21.- Hormigones.

21.1. Dosificación de hormigones.

Corresponde al contratista efectuar el estudio granulométrico de los áridos, dosificación de agua y consistencia del hormigón de acuerdo con los medios y puesta en obra que emplee en cada caso, y siempre cumpliendo lo prescrito en la EHE.

21.2. Fabricación de hormigones.

En la confección y puesta en obra de los hormigones se cumplirán las prescripciones generales de la INSTRUCCIÓN DE HORMIGÓN ESTRUCTURAL (EHE). REAL DECRETO 2661/1998, de 11-DIC, del Ministerio de Fomento.

Los áridos, el agua y el cemento deberán dosificarse automáticamente en peso. Las instalaciones de dosificación, lo mismo que todas las demás para la fabricación y puesta en obra del hormigón habrán de someterse a lo indicado.

Las tolerancias admisibles en la dosificación serán del dos por ciento para el agua y el cemento, cinco por ciento para los distintos tamaños de áridos y dos por ciento para el árido total. En la consistencia del hormigón admitirá una tolerancia de veinte milímetros medida con el cono de Abrams.

La instalación de hormigonado será capaz de realizar una mezcla regular e íntima de los componentes proporcionando un hormigón de color y consistencia uniforme.

En la hormigonera deberá colocarse una placa, en la que se haga constar la capacidad y la velocidad en revoluciones por minuto recomendadas por el fabricante, las cuales nunca deberán sobrepasarse.

Antes de introducir el cemento y los áridos en el mezclador, este se habrá cargado de una parte de la cantidad de agua requerida por la masa completándose la dosificación de este elemento en un periodo de tiempo que no deberá ser inferior a cinco segundos ni superior a la tercera parte del tiempo de mezclado, contados a partir del momento en que el cemento y los áridos se han introducido en el mezclador. Antes de volver a cargar de nuevo la hormigonera se vaciará totalmente su contenido.

No se permitirá volver a amasar en ningún caso hormigones que hayan fraguado parcialmente aunque se añadan nuevas cantidades de cemento, áridos y agua.

21.3. Mezcla en obra.

La ejecución de la mezcla en obra se hará de la misma forma que la señalada para la mezcla en central.

21.4. Transporte de hormigón.

El transporte desde la hormigonera se realizará tan rápidamente como sea posible. En ningún caso se tolerará la colocación en obra de hormigones que acusen un principio de fraguado o presenten cualquier otra alteración.

Al cargar los elementos de transporte no debe formarse con las masas montones cónicos, que favorecerían la segregación.

Cuando la fabricación de la mezcla se haya realizado en una instalación central, su transporte a obra deberá realizarse empleando camiones provistos de agitadores.

21.5. Puesta en obra del hormigón.

Como norma general no deberá transcurrir más de una hora entre la fabricación del hormigón, su puesta en obra y su compactación.

No se permitirá el vertido libre del hormigón desde alturas superiores a un metro, quedando prohibido el arrojarlo con palas a gran distancia, distribuirlo con rastrillo, o hacerlo avanzar más de medio metro de los encofrados.

Al verter el hormigón se removerá enérgica y eficazmente para que las armaduras queden perfectamente envueltas, cuidando especialmente los sitios en que se reúne gran cantidad de acero, y procurando que se mantengan los recubrimientos y la separación entre las armaduras.

En losas, el extendido del hormigón se ejecutará de modo que el avance se realice en todo su espesor.

En vigas, el hormigonado se hará avanzando desde los extremos, llenándolas en toda su altura y procurando que el frente vaya recogido, para que no se produzcan segregaciones y la lechada escurra a lo largo del encofrado.

21.6. Compactación del hormigón.

La compactación de hormigones deberá realizarse por vibración. Los vibradores se aplicarán siempre de modo que su efecto se extienda a toda la masa, sin que se produzcan segregaciones. Si se emplean vibradores internos, deberán sumergirse longitudinalmente en la tongada subyacente y retirarse también longitudinalmente sin desplazarlos transversalmente mientras estén sumergidos en el hormigón. La aguja se introducirá y retirará lentamente, y a velocidad constante, recomendándose a este efecto que no se superen los 10 cm./seg., con cuidado de que la aguja no toque las armaduras. La distancia entre los puntos sucesivos de inmersión no será superior a 75 cm., y será la adecuada para producir en toda la superficie de la masa vibrada una humectación brillante, siendo preferible vibrar en pocos puntos prolongadamente. No se introducirá el vibrador a menos de 10 cm. de la pared del encofrado.

21.7. Curado de hormigón.

Durante el primer período de endurecimiento se someterá al hormigón a un proceso curado según el tipo de cemento utilizado y las condiciones climatológicas del lugar.

En cualquier caso deberá mantenerse la humedad del hormigón y evitarse todas las causas tanto externas, como sobrecarga o vibración, que puedan provocar la fisuración del elemento hormigonado. Una vez humedecido el hormigón se mantendrán húmedas sus superficies, mediante arpilleras, esterillas de paja u otros tejidos análogos durante tres días si el conglomerante empleado fuese cemento Portland de Clase C 42.5, aumentándose este plazo en el caso de que el cemento utilizado fuese de Clase C 42.5 de 84 endurecimiento más lento.

21.8. Juntas en el hormigonado.

Las juntas podrán ser de hormigonado, contracción ó dilatación, debiendo cumplir lo especificado en los planos.

Se cuidará que las juntas creadas por las interrupciones en el hormigonado queden normales a la dirección de los máximos esfuerzos de compresión, o donde sus efectos sean menos perjudiciales.

Cuando sean de temer los efectos debidos a la retracción, se dejarán juntas abiertas durante algún tiempo, para que las masas contiguas puedan deformarse libremente. El ancho de tales juntas deberá ser el necesario para que, en su día, puedan hormigonarse correctamente.

Al reanudar los trabajos se limpiará la junta de toda suciedad, lechada o árido que haya quedado suelto, y se humedecerá su superficie sin exceso de agua, aplicando en toda su superficie lechada de cemento antes de verter el nuevo hormigón. Se procurará alejar las juntas de hormigonado de las zonas en que la armadura esté sometida a fuertes tracciones.

21.9. Terminación de los paramentos vistos.

Si no se prescribe otra cosa, la máxima flecha o irregularidad que pueden presentar los paramentos planos, medida respecto a una regla de dos (2) metros de longitud aplicada en cualquier dirección será la siguiente:

- Superficies vistas: seis milímetros (6 mm.).
- Superficies ocultas: veinticinco milímetros (25 mm.).

21.10. Limitaciones de ejecución.

El hormigonado se suspenderá, como norma general, en caso de lluvias, adoptándose las medidas necesarias para impedir la entrada de la lluvia a las masas de hormigón fresco o lavado de superficies. Si esto llegara a ocurrir, se habrá de picar la superficie lavada, regarla y continuar el hormigonado después de aplicar lechada de cemento.

Antes de hormigonar:

- Replanteo de ejes, cotas de acabado..
- Colocación de armaduras
- Limpieza y humedecido de los encofrados

Durante el hormigonado:

El vertido se realizará desde una altura máxima de 1 m., salvo que se utilicen métodos de bombeo a distancia que impidan la segregación de los componentes del hormigón. Se realizará por tongadas de 30 cm.. Se vibrará sin que las armaduras ni los encofrados experimenten movimientos bruscos o sacudidas, cuidando de que no queden coqueas y se mantenga el recubrimiento adecuado.

Se suspenderá el hormigonado cuando la temperatura descienda de 0°C, o lo vaya a hacer en las próximas 48 h. Se podrán utilizar medios especiales para esta circunstancia, pero bajo la autorización de la D.F.

No se dejarán juntas horizontales, pero si a pesar de todo se produjesen, se procederá a la limpieza, rascado o picado de superficies de contacto, vertiendo a continuación mortero rico en cemento, y hormigonando seguidamente. Si hubiesen transcurrido mas de 48 h. se tratará la junta con resinas epoxi.

No se mezclarán hormigones de distintos tipos de cemento.

Después del hormigonado:

El curado se realizará manteniendo húmedas las superficies de las piezas hasta que se alcance un 70% de su resistencia

Los moldes ya usados, y que vayan a servir para unidades repetidas serán cuidadosamente rectificadas y limpiadas.

Se procederá al desencofrado en las superficies verticales pasados 7 días, y de las horizontales no antes de los 21 días. Todo ello siguiendo las indicaciones de la D.F.

Los encofrados de madera se humedecerán antes del hormigonado, a fin de evitar la absorción del agua contenida en el hormigón, y se limpiarán especialmente los fondos dejándose aberturas provisionales para facilitar esta labor.

21.11. Medición y Abono.

El hormigón se medirá y abonará por metro cúbico realmente vertido en obra, midiendo entre caras interiores de encofrado de superficies vistas. En las obras de cimentación que no necesiten encofrado se medirá entre caras de terreno excavado. En el caso de que en el Cuadro de Precios la unidad de hormigón se exprese por metro cuadrado como es el caso de soleras, forjado, etc., se medirá de esta forma por metro cuadrado realmente ejecutado, incluyéndose en las mediciones todas las desigualdades y aumentos de espesor debidas a las diferencias de la capa inferior. Si en el Cuadro de Precios se indicara que está incluido el encofrado, acero, etc., siempre se considerará la misma medición del hormigón por metro cúbico o por metro cuadrado. En el precio van incluidos siempre los servicios y costos de curado de hormigón.

Las juntas entre las distintas tablas deberán permitir el entumecimiento de las mismas por la humedad del riego y del hormigón, sin que, sin embargo, dejen escapar la plasta durante el hormigonado, para lo cual se podrá realizar un sellado adecuado.

Planos de la estructura y de despiece de los encofrados

Confección de las diversas partes del encofrado

Montaje según un orden determinado según sea la pieza a hormigonar: si es un muro primero se coloca una cara, después la armadura y , por último la otra cara; si es en pilares, primero la armadura y después el encofrado, y si es en vigas primero el encofrado y a continuación la armadura.

Artículo 22.- Morteros.

No se dejarán elementos separadores o tirantes en el hormigón después de desencofrar, sobretodo en ambientes agresivos.

22.1. Dosificación de morteros.

Se fabricarán los tipos de morteros especificados en las unidades de obra, indicándose cual ha de emplearse en cada caso para la ejecución de las distintas unidades de obra.

Se anotará la fecha de hormigonado de cada pieza, con el fin de controlar su desencofrado

El apoyo sobre el terreno se realizará mediante tablonos/durmientes

Si la altura es excesiva para los puntales, se realizarán planos intermedios con tablonos colocados perpendicularmente a estos; las líneas de puntales inferiores irán arriostrados.

22.2. Fabricación de morteros.

Los morteros se fabricarán en seco, continuándose el batido después de verter el agua en la forma y cantidad fijada, hasta obtener una plasta homogénea de color y consistencia uniforme sin palomillas ni grumos.

Se vigilará la correcta colocación de todos los elementos antes de hormigonar, así como la limpieza y humedecido de las superficies

El vertido del hormigón se realizará a la menor altura posible

Se aplicarán los desencofrantes antes de colocar las armaduras

22.3. Medición y abono.

El mortero suele ser una unidad auxiliar y, por tanto, su medición va incluida en las unidades a las que sirve: fábrica de ladrillos, enfoscados, pavimentos, etc. En algún caso excepcional se medirá y abonará por metro cúbico, obteniéndose su precio del Cuadro de Precios si lo hay u obteniendo un nuevo precio contradictorio.

Los encofrados deberán resistir las acciones que se desarrollen durante la operación de vertido y vibrado, y tener la rigidez necesaria para evitar deformaciones, según las siguientes tolerancias:

Espesores en m.	Tolerancia en mm.
Hasta 0.10	2
De 0.11 a 0.20	3
De 0.21 a 0.40	4
De 0.41 a 0.60	6
De 0.61 a 1.00	8
Más de 1.00	10
- Dimensiones horizontales o verticales entre ejes Parciales	20
Totales	40
- Desplomes En una planta	10
En total	30

Artículo 23.- Encofrados.

23.1. Construcción y montaje.

Tanto las uniones como las piezas que constituyen los encofrados, deberán poseer la resistencia y la rigidez necesarias para que con la marcha prevista de hormigonado y especialmente bajo los efectos dinámicos producidos por el sistema de compactación exigido o adoptado, no se originen esfuerzos anormales en el hormigón, ni durante su puesta en obra, ni durante su periodo de endurecimiento, así como tampoco movimientos locales en los encofrados superiores a los 5 mm.

Los enlaces de los distintos elementos o planos de los moldes serán sólidos y sencillos, de modo que su montaje se verifique con facilidad.

Los encofrados de los elementos rectos o planos de más de 6 m. de luz libre se dispondrán con la contra flecha necesaria para que, una vez encofrado y cargado el elemento, este conserve una ligera cavidad en el intrados.

23.2. Apeos y cimbras. Construcción y montaje.

Las cimbras y apeos deberán ser capaces de resistir el peso total propio y el del elemento completo sustentado, así como otras sobrecargas



accidentales que puedan actuar sobre ellas (operarios, maquinaria, viento, etc.).

Las cimbras y apeos tendrán la resistencia y disposición necesaria para que en ningún momento los movimientos locales, sumados en su caso a los del encofrado sobrepasen los 5 mm., ni los de conjunto la milésima de la luz (1/1.000).

23.3. Desencofrado y descimbrado del hormigón.

El desencofrado de costeros verticales de elementos de poco canto podrá efectuarse a un día de hormigonada la pieza, a menos que durante dicho intervalo se hayan producido bajas temperaturas y otras cosas capaces de alterar el proceso normal de endurecimiento del hormigón. Los costeros verticales de elementos de gran canto no deberán retirarse antes de los dos días con las mismas salvedades apuntadas anteriormente a menos que se emplee curado a vapor.

El descimbrado podrá realizarse cuando, a la vista de las circunstancias y temperatura del resultado; las pruebas de resistencia, elemento de construcción sustentado haya adquirido el doble de la resistencia necesaria para soportar los esfuerzos que aparezcan al descimbrar. El descimbrado se hará de modo suave y uniforme, recomendándose el empleo de cunas, gatos; cajas de arena y otros dispositivos, cuando el elemento a descimbrar sea de cierta importancia.

Condiciones de desencofrado:

No se procederá al desencofrado hasta transcurridos un mínimo de 7 días para los soportes y tres días para los demás casos, siempre con la aprobación de la D.F.

Los tableros de fondo y los planos de apeo se desencofrarán siguiendo las indicaciones de la NTE-EH, y la EHE, con la previa aprobación de la D.F. Se procederá al aflojado de las cuñas, dejando el elemento separado unos tres cm. durante doce horas, realizando entonces la comprobación de la flecha para ver si es admisible

Cuando el desencofrado sea dificultoso se regará abundantemente, también se podrá aplicar desencofrante superficial.

Se apilarán los elementos de encofrado que se vayan a reutilizar, después de una cuidadosa limpieza

23.4. Medición y abono.

Los encofrados se medirán siempre por metros cuadrados de superficie en contacto con el hormigón, no siendo de abono las obras o excesos de encofrado, así como los elementos auxiliares de sujeción o apeos necesarios para mantener el encofrado en una posición correcta y segura contra esfuerzos de viento, etc. En este precio se incluyen además, los desencofrantes y las operaciones de desencofrado y retirada del material. En el caso de que en el cuadro de precios esté incluido el encofrado la unidad de hormigón, se entiende que tanto el encofrado como los elementos auxiliares y el desencofrado van incluidos en la medición del hormigón.

Artículo 24.- Armaduras.

24.1. Colocación, recubrimiento y empalme de armaduras.

Todas estas operaciones se efectuarán de acuerdo con los artículos de la INSTRUCCIÓN DE HORMIGÓN ESTRUCTURAL (EHE). REAL DECRETO 2661/1998, de 11-DIC, del Ministerio de Fomento.

24.2. Medición y abono.

De las armaduras de acero empleadas en el hormigón armado, se abonarán los kg. realmente empleados, deducidos de los planos de ejecución, por medición de su longitud, añadiendo la longitud de los solapes de empalme, medida en obra y aplicando los pesos unitarios correspondientes a los distintos diámetros empleados.

En ningún caso se abonará con solapes un peso mayor del 50% de peso del redondo resultante de la medición efectuada en el solapes.

El precio comprenderá a la adquisición, los transportes de cualquier clase hasta el punto de empleo, el pesaje, la limpieza de armaduras, si es necesario, el doblado de las mismas, el izado, sustentación y colocación en obra, incluido el alambre para ataduras y separadores, la pérdida por recortes y todas cuantas operaciones y medios auxiliares sean necesarios.

Artículo 25 Estructuras de acero.

25.1 Descripción.

Sistema estructural realizado con elementos de Acero Laminado.

25.2 Condiciones previas.

Se dispondrá de zonas de acopio y manipulación adecuadas

Las piezas serán de las características descritas en el proyecto de ejecución.

Se comprobará el trabajo de soldadura de las piezas compuestas realizadas en taller.

Las piezas estarán protegidas contra la corrosión con pinturas adecuadas.

25.3 Componentes.

- Perfiles de acero laminado
- Perfiles conformados
- Chapas y pletinas
- Tornillos calibrados
- Tornillos de alta resistencia
- Tornillos ordinarios
- Roblones

25.4 Ejecución.

Limpieza de restos de hormigón etc. de las superficies donde se procede al trazado de replanteos y soldadura de arranques

Trazado de ejes de replanteo

Se utilizarán calzos, apeos, pernos, sargentos y cualquier otro medio que asegure su estabilidad durante el montaje.

Las piezas se cortarán con oxicorte o con sierra radial, permitiéndose el uso de cizallas para el corte de chapas.

Los cortes no presentarán irregularidades ni rebabas

No se realizarán las uniones definitivas hasta haber comprobado la perfecta posición de las piezas.

Los ejes de todas las piezas estarán en el mismo plano

Todas las piezas tendrán el mismo eje de gravedad

Uniones mediante tornillos de alta resistencia:

Se colocará una arandela, con bisel cónico, bajo la cabeza y bajo la tuerca

La parte roscada de la espiga sobresaldrá de la tuerca por lo menos un filete

Los tornillos se apretarán en un 80% en la primera vuelta, empezando por los del centro.

Los agujeros tendrán un diámetro 2 mm. mayor que el nominal del tornillo.

Uniones mediante soldadura. Se admiten los siguientes procedimientos:

- Soldeo eléctrico manual, por arco descubierto con electrodo revestido
- Soldeo eléctrico automático, por arco en atmósfera gaseosa
- Soldeo eléctrico automático, por arco sumergido
- Soldeo eléctrico por resistencia

Se prepararán las superficies a soldar realizando exactamente los espesores de garganta, las longitudes de soldado y la separación entre los ejes de soldadura en uniones discontinuas

Los cordones se realizarán uniformemente, sin mordeduras ni interrupciones; después de cada cordón se eliminará la escoria con piqueta y cepillo.

Se prohíbe todo enfriamiento anormal por excesivamente rápido de las soldaduras

Los elementos soldados para la fijación provisional de las piezas, se eliminarán cuidadosamente con soplete, nunca a golpes. Los restos de soldaduras se eliminarán con radial o lima.

Una vez inspeccionada y aceptada la estructura, se procederá a su limpieza y protección antioxidante, para realizar por último el pintado.

25.5 Control.

Se controlará que las piezas recibidas se corresponden con las especificadas.

Se controlará la homologación de las piezas cuando sea necesario.

Se controlará la correcta disposición de los nudos y de los niveles de placas de anclaje.

25.6 Medición.

Se medirá por kg. de acero elaborado y montado en obra, incluidos despuntes. En cualquier caso se seguirán los criterios establecidos en las mediciones.

25.7 Mantenimiento.

Cada tres años se realizará una inspección de la estructura para comprobar su estado de conservación y su protección antioxidante y contra el fuego.

Artículo 26 Estructura de madera.

26.1 Descripción.

Conjunto de elementos de madera que, unidos entre sí, constituyen la estructura de un edificio.

26.2 Condiciones previas.

La madera a utilizar deberá reunir las siguientes condiciones:

- Color uniforme, carente de nudos y de medidas regulares, sin fracturas.
- No tendrá defectos ni enfermedades, putrefacción o carcomas.
- Estará tratada contra insectos y hongos.
- Tendrá un grado de humedad adecuado para sus condiciones de uso, si es desecada contendrá entre el 10 y el 15% de su peso en agua; si es madera seca pesará entre un 33 y un 35% menos que la verde.
- No se utilizará madera sin descortezar y estará cortada al hilo.

26.3 Componentes.

- Madera.
- Clavos, tornillos, colas.
- Pletinas, bridas, chapas, estribos, abrazaderas.

26.4 Ejecución.

Se construirán los entramados con piezas de las dimensiones y forma de colocación y reparto definidas en proyecto.

Las bridas estarán formados por piezas de acero plano con comprendidas entre 40x7 y 60x9 mm.; los tirantes serán de 40 o 50 x9 mm. y 40 y 70 cm. Tendrá un talón en su extremo que se introducirá en una pequeña mortaja practicada en la madera. Tendrán por lo menos tres pasadores o tirafondos.

No estarán permitidos los anclajes de madera en los entramados.

Los clavos se colocarán contrapeados, y con una ligera inclinación.

Los tornillos se introducirán por rotación y en orificio previamente practicado de diámetro muy inferior.

Los vástagos se introducirán a golpes en los orificios, y posteriormente clavados.

Toda unión tendrá por lo menos cuatro clavos.

No se realizarán uniones de madera sobre perfiles metálicos salvo que se utilicen sistemas adecuados mediante arpones, estribos, bridas, escuadras, y en general mediante piezas que aseguren un funcionamiento correcto, resistente, estable e indeformable.

26.5 Control.

Se ensayarán a compresión, modulo de elasticidad, flexión, cortadura, tracción; se determinará su dureza, absorción de agua, peso específico y resistencia a ser hendida.

Se comprobará la clase, calidad y marcado, así como sus dimensiones.

Se comprobará su grado de humedad; si está entre el 20 y el 30%, se incrementarán sus dimensiones un 0,25% por cada 1% de incremento del contenido de humedad; si es inferior al 20%, se disminuirán las dimensiones un 0.25% por cada 1% de disminución del contenido de humedad.

26.6 Medición.

El criterio de medición varía según la unidad de obra, por lo que se seguirán siempre las indicaciones expresadas en las mediciones.

26.7 Mantenimiento.

Se mantendrá la madera en un grado de humedad constante del 20% aproximadamente.

Se observará periódicamente para prevenir el ataque de xilófagos.

Se mantendrán en buenas condiciones los revestimientos ignífugos y las pinturas o barnices.

Artículo 27. Cantería.

27.1 Descripción.

Son elementos de piedra de distinto espesor, forma de colocación, utilidad, ...etc, utilizados en la construcción de edificios, muros, remates, etc.

Por su uso se pueden dividir en: Chapados, mamposterías, sillerías, piezas especiales.

* Chapados

Son revestidos de otros elementos ya existentes con piedras de espesor medio, los cuales no tienen misión resistente sino solamente decorativa. Se pueden utilizar tanto al exterior como al interior, con junta o sin ella. El mortero utilizado puede ser variado.

La piedra puede ir labrada o no, ordinaria, careada, ...etc

■ Mampostería

Son muros realizados con piedras recibidas con morteros, que pueden tener misión resistente o decorativa, y que por su colocación se denominan ordinarias, concertadas y careadas. Las piedras tienen forma más o menos irregular y con espesores desiguales. El peso estará comprendido entre 15 y



25 Kg. Se denomina a hueso cuando se asientan sin interposición de mortero. Ordinaria cuando las piezas se asientan y reciben con mortero. Tosca es la que se obtiene cuando se emplean los mampuestos en bruto, presentando al frente la cara natural de cantera o la que resulta de la simple fractura del mampuesto con almahena. Rejuntada es aquella cuyas juntas han sido rellenas expresamente con mortero, bien conservando el plano de los mampuestos, o bien alterándolo. Esta denominación será independiente de que la mampostería sea ordinaria o en seco. Careada es la obtenida corrigiendo los salientes y desigualdades de los mampuestos. Concertada, es la que se obtiene cuando se labran los lechos de apoyo de los mampuestos; puede ser a la vez rejuntada, tosca, ordinaria o careada.

Sillarejos

Son muros realizados con piedras recibidas con morteros, que pueden tener misión resistente o decorativa, que por su colocación se denominan ordinarias, concertadas y careadas. Las piedras tienen forma más o menos irregular y con espesores desiguales. El peso de las piezas permitirá la colocación a mano.

Silleras

Es la fábrica realizada con sillarejos, sillares o piezas de labra, recibidas con morteros, que pueden tener misión resistente o decorativa. Las piedras tienen forma regular y con espesores uniformes. Necesitan útiles para su desplazamiento, teniendo una o más caras labradas. El peso de las piezas es de 75 a 150 Kg.

Piezas especiales

Son elementos de piedra de utilidad variada, como jambas, dinteles, barandillas, albardillas, cornisas, canecillos, impostas, columnas, arcos, bóvedas y otros. Normalmente tienen misión decorativa, si bien en otros casos además tienen misión resistentes.

27.2 Componentes.

Chapados

- Piedra de espesor entre 3 y 15 cm.
- Mortero de cemento y arena de río 1:4
- Cemento CEM II/A-M 42,5 CEM II/B-V 32,5 R
- Anclajes de acero galvanizado con formas diferentes.

Mamposterías y sillarejos

- Piedra de espesor entre 20 y 50 cm.
- Forma irregular o lajas.
- Mortero de cemento y arena de río 1:4
- Cemento CEM II/A-M 42,5 CEM II/B-V 32,5 R
- Anclajes de acero galvanizado con formas diferentes.
- Posibilidad de encofrado por dentro de madera, metálico o ladrillo.

Silleras

- Piedra de espesor entre 20 y 50 cm.
- Forma regular.
- Mortero de cemento y arena de río 1:4
- Cemento CEM II/A-M 42,5 CEM II/B-V 32,5 R
- Anclajes de acero galvanizado con formas diferentes.
- Posibilidad de encofrado por dentro de madera, metálico o ladrillo.

Piezas especiales

- Piedras de distinto grosor, medidas y formas.
- Forma regular o irregular.
- Mortero de cemento y arena de río 1:4 o morteros especiales.
- Cemento CEM II/A-M 42,5 CEM II/B-V 32,5 R
- Anclajes de acero galvanizado con formas diferentes.
- Posibilidad de encofrado por dentro de madera, metálico o ladrillo.

27.3 Condiciones previas.

- Planos de proyecto donde se defina la situación, forma y detalles.
- Muros o elementos bases terminados.
- Forjados o elementos que puedan manchar las canterías terminados.
- Colocación de piedras a pie de tajo.
- Andamios instalados.
- Puentes térmicos terminados.

27.4 Ejecución.

- Extracción de la piedra en cantera y apilado y/o cargado en camión.
- Volcado de la piedra en lugar idóneo.
- Replanteo general.
- Colocación y aplomado de miras de acuerdo a especificaciones de proyecto y dirección facultativa.
- Tendido de hilos entre miras.
- Limpieza y humectación del lecho de la primera hilada.
- Colocación de la piedra sobre la capa de mortero.

- Acuñado de los mampuestos (según el tipo de fábrica, procedimiento).
- Ejecución de las mamposterías o sillares tanteando con plomada o nivel, rectificando su posición.
- Rejuntado de las piedras, si así se exigiese.
- Limpieza de las superficies.
- Protección de la fábrica recién ejecutada frente a la lluvia, heladas y temperaturas elevadas con plásticos u otros elementos.
- Regado al día siguiente.
- Retirada del material sobrante.
- Anclaje de piezas especiales.

27.5 Control.

- Replanteo.
- Distancia entre ejes, a puntos críticos, huecos,...etc.
- Geometría de los ángulos, arcos, muros apilastrados.
- Distancias máximas de ejecución de juntas de dilatación.
- Planeidad.
- Aplomado.
- Horizontalidad de las hiladas.
- Tipo de rejuntado exigible.
- Limpieza.
- Uniformidad de las piedras.
- Ejecución de piezas especiales.
- Grueso de juntas.
- Aspecto de los mampuestos: grietas, pelos, adherencias, síntomas de descomposición, fisuración, disgregación.
- Morteros utilizados.

27.6 Seguridad.

Se cumplirá estrictamente lo que para estos trabajos establezca la Ordenanza de Seguridad e Higiene en el trabajo

Las escaleras o medios auxiliares estarán firmes, sin posibilidad de deslizamiento o caída

En operaciones donde sea preciso, el Oficial contará con la colaboración del Ayudante

Se utilizarán las herramientas adecuadas.

Se tendrá especial cuidado en no sobrecargar los andamios o plataformas.

Se utilizarán guantes y gafas de seguridad.

Se utilizará calzado apropiado.

Cuando se utilicen herramientas eléctricas, éstas estarán dotadas de grado de aislamiento II.

27.7 Medición.

Los chapados se medirán por m² indicando espesores, ó por m², no descontando los huecos inferiores a 2 m².

Las mamposterías y silleras se medirán por m², no descontando los huecos inferiores a 2 m².

Los solados se medirán por m².

Las jambas, albardillas, cornisas, canecillos, impostas, arcos y bóvedas se medirán por metros lineales.

Las columnas se medirán por unidad, así como otros elementos especiales como: bolas, escudos, fustes, ...etc

27.8 Mantenimiento.

Se cuidará que los rejuntados estén en perfecto estado para evitar la penetración de agua.

Se vigilarán los anclajes de las piezas especiales.

Se evitará la caída de elementos desprendidos.

Se limpiarán los elementos decorativos con productos apropiados.

Se impermeabilizarán con productos idóneos las fábricas que estén en proceso de descomposición.

Se tratarán con resinas especiales los elementos deteriorados por el paso del tiempo.

El mortero se extenderá sobre la superficie de asiento en suficiente para que la llaga y el tendel rebosen

No se utilizarán piezas menores de ½ ladrillo.

Los encuentros de muros y esquinas se ejecutarán en todo su espesor y en todas sus hiladas.

Artículo 28.- Albañilería.

28.1. Fábrica de ladrillo.

Los ladrillos se colocan según los aparejos presentados en el proyecto. Antes de colocarlos se humedecerán en agua. El humedecimiento deberá ser hecho inmediatamente antes de su empleo, debiendo estar sumergidos en agua 10 minutos al menos. Salvo especificaciones en contrario, el tendel debe tener un espesor de 10 mm.

Todas las hiladas deben quedar perfectamente horizontales y con la cara buena perfectamente plana, vertical y a plano con los demás elementos que deba coincidir. Para ello se hará uso de las miras necesarias, colocando la cuerda en las divisiones o marcas hechas en las miras.

Salvo indicación en contra se empleará un mortero de 250 kg. de cemento I-35 por m³ de pasta.

Al interrumpir el trabajo, se quedará el muro en adaraja para trabar al día siguiente la fábrica con la anterior. Al reanudar el trabajo se regará la fábrica antigua limpiándola de polvo y repicando el mortero.

Las unidades en ángulo se harán de manera que se medio ladrillo de un muro contiguo, alternándose las hilaras.

La medición se hará por m², según se expresa en el Cuadro de Precios. Se medirán las unidades realmente ejecutadas descontándose los huecos.

Los ladrillos se colocarán siempre "a restregón"

Los cerramientos de mas de 3,5 m.de altura estarán anclados en sus cuatro caras

Los que superen la altura de 3.5 m. estarán rematados por un zuncho de hormigón armado

Los muros tendrán juntas de dilatación y de construcción. Las juntas de dilatación serán las estructurales, quedarán arriostadas y se sellarán con productos sellantes adecuados

En el arranque del cerramiento se colocará una capa de mortero de 1 cm. de espesor en toda la anchura del muro. Si el arranque no fuese sobre forjado, se colocará una lámina de barrera antihumedad.

En el encuentro del cerramiento con el forjado superior se dejará una junta de 2 cm. que se rellenará posteriormente con mortero de cemento, preferiblemente al rematar todo el cerramiento

Los apoyos de cualquier elemento estructural se realizarán mediante una zapata y/o una placa de apoyo.

Los muros conservarán durante su construcción los plomos y niveles de las llagas y serán estancos al viento y a la lluvia

Todos los huecos practicados en los muros, irán provistos de su correspondiente cargadero.

Al terminar la jornada de trabajo, o cuando haya que suspenderla por las inclemencias del tiempo, se arriostarán los paños realizados y sin terminar

Se protegerá de la lluvia la fábrica recientemente ejecutada

Si ha helado durante la noche, se revisará la obra del día anterior. No se trabajará mientras esté helando.

28.2. Tabicón de ladrillo hueco doble.

Para la construcción de tabiques se emplearán tabicones huecos colocándolos de canto, con sus lados mayores formando los paramentos del tabique. Se mojarán inmediatamente antes de su uso. Se tomarán con mortero de cemento. Su construcción se hará con auxilio de miras y cuerdas y se rellenarán las hiladas perfectamente horizontales. Cuando en el tabique haya huecos, se colocarán previamente los cercos que quedarán perfectamente aplomados y nivelados. Su medición se hará por metro cuadrado de tabique realmente ejecutado.

28.3. Cítaras de ladrillo perforado y hueco doble.

Se tomarán con mortero de cemento y con condiciones de medición y ejecución análogas a las descritas en el párrafo 6.2. para el tabicón.

28.4. Tabiques de ladrillo hueco sencillo.

Se tomarán con mortero de cemento y con condiciones de ejecución y medición análogas en el párrafo 6.2.

28.5. Guarnecido y mastrado de yeso negro.

Para ejecutar los guarnecidos se construirán unas muestras de yeso previamente que servirán de guía al resto del revestimiento. Para ello se colocarán renglones de madera bien rectos, espaciados a un metro aproximadamente sujetándolos con dos puntos de yeso en ambos extremos.

Los renglones deben estar perfectamente aplomados guardando una distancia de 1,5 a 2 cm. aproximadamente del paramento a revestir. Las caras interiores de los renglones estarán situadas en un mismo plano, para lo cual se tenderá una cuerda para los puntos superiores e inferiores de yeso, debiendo quedar aplomados en sus extremos. Una vez fijos los renglones se regará el paramento y se echará el yeso entre cada región y el paramento, procurando que quede bien relleno el hueco. Para ello, seguirán lanzando pelladas de yeso al paramento pasando una regla bien recta sobre las maestras quedando enrasado el guarnecido con las maestras.

Las masas de yeso habrá que hacerlas en cantidades pequeñas para ser usadas inmediatamente y evitar su aplicación cuando este "muerto". Se prohibirá tajantemente la preparación del yeso en grandes artesas con gran cantidad de agua para que vaya espesando según se vaya empleando.

Si el guarnecido va a recibir un guarnecido posterior, quedará con su superficie rugosa a fin de facilitar la adherencia del enlucido. En todas las esquinas se colocarán guardavivos metálicos de 2 m. de altura. Su colocación se hará por medio de un renglón debidamente aplomado que servirá, al mismo tiempo, para hacer la muestra de la esquina.

La medición se hará por metro cuadrado de guarnecido realmente ejecutado, deduciéndose huecos, incluyéndose en el precio todos los medios auxiliares, andamios, banquetas, etc., empleados para su construcción. En el precio se incluirán así mismo los guardavivos de las esquinas y su colocación.

28.6. Enlucido de yeso blanco.

Para los enlucidos se usarán únicamente yesos blancos de primera calidad. Inmediatamente de amasado se extenderá sobre el guarnecido de yeso hecho previamente, extendiéndolo con la llana y apretando fuertemente hasta que la superficie quede completamente lisa y fina. El

espesor del enlucido será de 2 a 3 mm. Es fundamental que la mano de yeso se aplique inmediatamente después de amasado para evitar que el yeso este 'muerto'.

Su medición y abono será por metros cuadrados de superficie realmente ejecutada. Si en el Cuadro de Precios figura el guarnecido y el enlucido en la misma unidad, la medición y abono correspondiente comprenderá todas las operaciones y medio auxiliares necesarios para dejar bien terminado y rematado tanto el guarnecido como el enlucido, con todos los requisitos prescritos en este Pliego.

28.7. Enfoscados de cemento.

Los enfoscados de cemento se harán con cemento de 550 kg. de cemento por m³ de pasta, en paramentos exteriores y de 500 kg. de cemento por m³ en paramentos interiores, empleándose arena de río o de barranco, lavada para su confección.

Antes de extender el mortero se prepara el paramento sobre el cual haya de aplicarse.

En todos los casos se limpiarán bien de polvo los paramentos y se lavarán, debiendo estar húmeda la superficie de la fábrica antes de extender el mortero. La fábrica debe estar en su interior perfectamente seca. Las superficies de hormigón se picarán, regándolas antes de proceder al enfoscado.

Preparada así la superficie, se aplicará con fuerza el mortero sobre una parte del paramento por medio de la llana, evitando echar una porción de mortero sobre otra ya aplicada. Así se extenderá una capa que se irá regularizando al mismo tiempo que se coloca para lo cual se recogerá con el canto de la llana el mortero. Sobre el revestimiento blando todavía se volverá a extender una segunda capa, continuando así hasta que la parte sobre la que se haya operado tenga conveniente homogeneidad. Al emprender la nueva operación habrá fraguado la parte aplicada anteriormente. Será necesario pues, humedecer sobre la junta de unión antes de echar sobre ellas las primeras llanas del mortero.

La superficie de los enfoscados debe quedar áspera para facilitar la adherencia del revoco que se hecha sobre ellos. En el caso de que la superficie deba quedar fratasada se dará una segunda capa de mortero fino con el fratás.

Si las condiciones de temperatura y humedad lo requieren a juicio de la Dirección Facultativa, se humedecerán diariamente los enfoscados, bien durante la ejecución o bien después de terminada, para que el fraguado se realice en buenas condiciones.

Preparación del mortero:

Las cantidades de los diversos componentes necesarios para confeccionar el mortero vendrán especificadas en la Documentación Técnica; en caso contrario, cuando las especificaciones vengan dadas en proporción, se seguirán los criterios establecidos, para cada tipo de mortero y dosificación, en la Tabla 5 de la NTE/RPE.

No se confeccionará mortero cuando la temperatura del agua de amasado exceda de la banda comprendida entre 5° C y 40° C.

El mortero se batirá hasta obtener una mezcla homogénea. Los morteros de cemento y mixtos se aplicarán a continuación de su amasado, en tanto que los de cal no se podrán utilizar hasta 5 horas después.

Se limpiarán los útiles de amasado cada vez que se vaya a confeccionar un nuevo mortero.

Condiciones generales de ejecución:

Antes de la ejecución del enfoscado se comprobará que:

Las superficies a revestir no se verán afectadas, antes del fraguado del mortero, por la acción lesiva de agentes atmosféricos de cualquier índole o por las propias obras que se ejecutan simultáneamente.

Los elementos fijos como rejas, ganchos, cercos, etc. han sido recibidos previamente cuando el enfoscado ha de quedar visto.

Se han reparado los desperfectos que pudiera tener el soporte y este se halla fraguado cuando se trate de mortero u hormigón.

Durante la ejecución:

Se amasará la cantidad de mortero que se estime puede aplicarse en óptimas condiciones antes de que se inicie el fraguado; no se admitirá la adición de agua una vez amasado.

Antes de aplicar mortero sobre el soporte, se humedecerá ligeramente este a fin de que no absorba agua necesaria para el fraguado.

En los enfoscados exteriores vistos, maestreados o no, y para evitar agrietamientos irregulares, será necesario hacer un despiece de 84 revestimiento en recuadros de lado no mayor de 3 metros, mediante llagas de 5 mm. de profundidad.

En los encuentros o diedros formados entre un paramento vertical y un techo, se enfoscará este en primer lugar.

Quando el espesor del enfoscado sea superior a 15 mm. se realizará por capas sucesivas sin que ninguna de ellas supere este espesor.

Se reforzarán, con tela metálica o malla de fibra de vidrio indesmallable y resistente a la alcalinidad del cemento, los encuentros entre materiales distintos, particularmente, entre elementos estructurales y cerramientos o particiones, susceptibles de producir fisuras en el enfoscado; dicha tela se colocará tensa y fijada al soporte con solape mínimo de 10 cm. a ambos lados de la línea de discontinuidad.

En tiempo de heladas, cuando no quede garantizada la protección de las superficies, se suspenderá la ejecución; se comprobará, al reanudar los trabajos, el estado de aquellas superficies que hubiesen sido revestidas.

En tiempo lluvioso se suspenderán los trabajos cuando el paramento no esté protegido y las zonas aplicadas se protegerán con lonas o plásticos.

En tiempo extremadamente seco y caluroso y/o en superficies muy expuestas al sol y/o a vientos muy secos y cálidos, se suspenderá la ejecución.

Después de la ejecución:

Transcurridas 24 horas desde la aplicación del mortero, se mantendrá húmeda la superficie enfoscada hasta que el mortero haya fraguado.

No se fijarán elementos en el enfoscado hasta que haya fraguado totalmente y no antes de 7 días.

28.8. Formación de peldaños.

Se construirán con ladrillo hueco doble tomado con mortero de cemento.

Artículo 29. Cubiertas. Formación de pendientes y faldones.

29.1. Descripción.

Trabajos destinados a la ejecución de los planos inclinados, con la pendiente prevista, sobre los que ha de quedar constituida la cubierta o cerramiento superior de un edificio.

29.2. Condiciones previas.

Documentación arquitectónica y planos de obra:

Planos de planta de cubiertas con definición del sistema adoptado para ejecutar las pendientes, la ubicación de los elementos sobresalientes de la cubierta, etc. Escala mínima 1:100.

Planos de detalle con representación gráfica de la disposición de los diversos elementos, estructurales o no, que conformarán los futuros faldones para los que no exista o no se haya adoptado especificación normativa alguna. Escala 1:20. Los símbolos de las especificaciones citadas se referirán a la norma NTE/QT y, en su defecto, a las señaladas por el fabricante.

Solución de intersecciones con los conductos y elementos constructivos que sobresalen de los planos de cubierta y ejecución de los mismos: shunts, patinillos, chimeneas, etc.

En ocasiones, según sea el tipo de faldón a ejecutar, deberá estar ejecutada la estructura que servirá de soporte a los elementos de formación de pendiente.

cuando alcancen una altura media superior a 0,50 m., se arristrará con otros, normales a ellos. Los encuentros debidamente enjarados y, en su caso, el aislamiento térmico entre tabiquillos será del espesor y la tipología especificados en la Documentación Técnica.

29.3 Componentes.

Se admite una gama muy amplia de materiales y formas para la configuración de los faldones de cubierta, con las limitaciones que establece la normativa vigente y las que son inherentes a las condiciones físicas y resistentes de los propios materiales.

b) Tabiques con bloque de hormigón celular: Tras el replanteo de las limas y cunbreras sobre el forjado, se comenzará su ejecución (similar a los tabiques conejeros) colocando la primera hilada de cada tabicón dejando separados los bloques 1/4 de su longitud. Las siguientes hiladas se ejecutarán de forma que los huecos dejados entre bloques de cada hilada queden cerrados por la hilada superior.

Sin entrar en detalles morfológicos o de proceso industrial, podemos citar, entre otros, los siguientes materiales:

- Madera
- Acero
- Hormigón
- Cerámica
- Cemento
- Yeso

- Formación de tableros:

Cualquiera sea el sistema elegido, diseñado y calculado para la formación de las pendientes, se impone la necesidad de configurar el tablero sobre el que ha de recibirse el material de cubrición. Únicamente cuando éste alcanza características relativamente autoportantes y unas dimensiones superficiales mínimas suele no ser necesaria la creación de tablero, en cuyo caso las piezas de cubrición irán directamente ancladas mediante tornillos, clavos o ganchos a las correas o cabios estructurales.

29.4 Ejecución.

La configuración de los faldones de una cubierta de edificio requiere contar con una disposición estructural para conformar las pendientes de evacuación de aguas de lluvia y un elemento superficial (tablero) que, apoyado en esa estructura, complete la formación de una unidad constructiva susceptible de recibir el material de cobertura e impermeabilización, así como de permitir la circulación de operarios en los trabajos de referencia.

El tablero puede estar constituido, según indicábamos antes, por una hoja de ladrillo, bardos, madera, elementos prefabricados, de paneles o chapas metálicas perforadas, hormigón celular armado, etc. La capa de acabado de los tableros cerámicos será de mortero de cemento u hormigón que actuará como capa de compresión, rellenará las juntas existentes y permitirá dejar una superficie plana de acabado. En ocasiones, dicha capa final se constituirá con mortero de yeso.

- **Formación de pendientes.** Existen dos formas de ejecutar las pendientes de una cubierta:

- La estructura principal conforma la pendiente.
- La pendiente se realiza mediante estructuras auxiliares.

Quando aumente la separación entre tabiques de apoyo, como sucede cuando se trata de bloques de hormigón celular, cabe disponer perfiles en T metálicos, galvanizados o con otro tratamiento protector, a modo de correas, cuya sección y separación vendrán definidas por la documentación de proyecto o, en su caso, las disposiciones del fabricante y sobre los que apoyarán las placas de hormigón celular, de dimensiones especificadas, que conformarán el tablero.

1.- Pendiente conformada por la propia estructura principal de cubierta:

a) Cerchas: Estructuras trianguladas de madera o metálicas sobre las que se disponen, transversalmente, elementos lineales (correas) o superficiales (placas o tableros de tipo cerámico, de madera, prefabricados de hormigón, etc.) El material de cubrición podrá anclarse a las correas (o a los cabios que se hayan podido fijar a su vez sobre ellas) o recibirse sobre los elementos superficiales o tableros que se configuren sobre las correas.

Según el tipo y material de cobertura a ejecutar, puede ser necesario recibir, sobre el tablero, listones de madera u otros elementos para el anclaje de chapas de acero, cobre o zinc, tejas de hormigón, cerámica o pizarra, etc. La disposición de estos elementos se indicará en cada tipo de cobertura de la que formen parte.

Artículo 30. Cubiertas planas. Azoteas.

b) Placas inclinadas: Placas resistentes alveolares que salvan la luz comprendida entre apoyos estructurales y sobre las que se colocará el material de cubrición o, en su caso, otros elementos auxiliares sobre los que clavarlo o recibirlo.

30.1 Descripción.

Cubierta o techo exterior cuya pendiente está comprendida entre el 1% y el 15% que, según el uso, pueden ser transitables o no transitables; entre éstas, por sus características propias, cabe citar las azoteas ajardinadas.

c) Viguetas inclinadas: Que apoyarán sobre la estructura de forma que no ocasionen empujes horizontales sobre ella o estos queden perfectamente contrarrestados. Sobre las viguetas podrá constituirse bien un forjado inclinado con entrevigado de bovedillas y capa de compresión de hormigón, o bien un tablero de madera, cerámico, de elementos prefabricados, de paneles o chapas metálicas perforadas, hormigón celular armado, etc. Las viguetas podrán ser de madera, metálicas o de hormigón armado o pretensado; cuando se empleen de madera o metálicas llevarán la correspondiente protección.

Pueden disponer de protección mediante barandilla, balaustrada o antepecho de fábrica.

30.2 Condiciones previas.

- Planos acotados de obra con definición de la solución constructiva adoptada.

- Ejecución del último forjado o soporte, bajantes, petos perimetrales...

- Limpieza de forjado para el replanteo de faldones y elementos singulares.

- Acopio de materiales y disponibilidad de equipo de trabajo.

2.- Pendiente conformada mediante estructura auxiliar: Esta estructura auxiliar apoyará sobre un forjado horizontal o bóveda y podrá ejecutarse de modo diverso:

a) Tabiques conejeros: También llamados tabiques palomeros, se realizarán con fábrica aligerada de ladrillo hueco colocado a sardinel, recibida y rematada con maestra inclinada de yeso y contarán con huecos en un 25% de su superficie; se independizarán del tablero mediante una hoja de papel. Cuando la formación de pendientes se lleve a cabo con tabiquillos aligerados de ladrillo hueco sencillo, las limas, cunbreras, bordes libres, doblado en juntas estructurales, etc. se ejecutarán con tabicón aligerado de ladrillo hueco doble. Los tabiques o tabicones estarán perfectamente aplomados y alineados; además,

30.3 Componentes.

Los materiales empleados en la composición de estas cubiertas, naturales o elaborados, abarcan una gama muy amplia debido a las diversas variantes que pueden adoptarse tanto para la formación de pendientes, como para la ejecución de la membrana impermeabilizante, la aplicación de

aislamiento, los solados o acabados superficiales, los elementos singulares, etc.

30.4 Ejecución.

Siempre que se rompa la continuidad de la membrana de impermeabilización se dispondrán refuerzos. Si las juntas de dilatación no estuvieran definidas en proyecto, se dispondrán éstas en consonancia con las estructurales, rompiendo la continuidad de estas desde el último forjado hasta la superficie exterior.

Las limahoyas, canalones y cazoletas de recogida de agua pluvial tendrán la sección necesaria para evacuarla sobradamente, calculada en función de la superficie que recojan y la zona pluviométrica de enclave del edificio. Las bajantes de desagüe pluvial no distarán más de 20 metros entre sí.

Cuando las pendientes sean inferiores al 5% la membrana impermeable puede colocarse independiente del soporte y de la protección (sistema no adherido o flotante). Cuando no se pueda garantizar su permanencia en la cubierta, por succión de viento, erosiones de diversa índole o pendiente excesiva, la adherencia de la membrana será total.

La membrana será monocapa, en cubiertas invertidas y no transitables con protección de grava. En cubiertas transitables y en cubiertas ajardinadas se colocará membrana bicapa.

Las láminas impermeabilizantes se colocarán empezando por el nivel más bajo, disponiéndose un solape mínimo de 8 cm. entre ellas. Dicho solape de lámina, en las limahoyas, será de 50 cm. y de 10 cm. en el encuentro con sumideros. En este caso, se reforzará la membrana impermeabilizante con otra lámina colocada bajo ella que debe llegar hasta la bajante y debe solapar 10 cm. sobre la parte superior del sumidero.

La humedad del soporte al hacerse la aplicación deberá ser inferior al 5%; en otro caso pueden producirse humedades en la parte inferior del forjado.

La imprimación será del mismo material que la lámina impermeabilizante. En el caso de disponer láminas adheridas al soporte no quedarán bolsas de aire entre ambos.

La barrera de vapor se colocará siempre sobre el plano inclinado que constituye la formación de pendiente. Sobre la misma, se dispondrá el aislamiento térmico. La barrera de vapor, que se colocará cuando existan locales húmedos bajo la cubierta (baños, cocinas,...), estará formada por oxiasfalto (1,5 kg/m²) previa imprimación con producto de base asfáltica o de pintura bituminosa.

30.5 Control.

El control de ejecución se llevará a cabo mediante inspecciones periódicas en las que se comprobarán espesores de capas, disposiciones constructivas, colocación de juntas, dimensiones de los solapes, humedad del soporte, humedad del aislamiento, etc.

Acabada la cubierta, se efectuará una prueba de servicio consistente en la inundación de los paños hasta un nivel de 5 cm. por debajo del borde de la impermeabilización en su entrega a paramentos. La presencia del agua no deberá constituir una sobrecarga superior a la de servicio de la cubierta. Se mantendrá inundada durante 24 h., transcurridas las cuales no deberán aparecer humedades en la cara inferior del forjado. Si no fuera posible la inundación, se regará continuamente la superficie durante 48 horas, sin que tampoco en este caso deban aparecer humedades en la cara inferior del forjado.

Ejecutada la prueba, se procederá a evacuar el agua, operación en la que se tomarán precauciones a fin de que no lleguen a producirse daños en las bajantes.

En cualquier caso, una vez evacuada el agua, no se admitirá la existencia de remansos o estancamientos.

30.6 Medición.

La medición y valoración se efectuará, generalmente, por m² de superficie medida en su proyección horizontal, incluso entrega a paramentos y remates, terminada y en condiciones de uso.

Se tendrán en cuenta, no obstante, los enunciados señalados para cada partida de la medición o presupuesto, en los que se definen los factores que condicionan el precio descompuesto resultante.

30.7 Mantenimiento.

Las reparaciones a efectuar sobre las azoteas serán ejecutadas por personal especializado con materiales y solución constructiva análogos a los de la construcción original.

No se recibirán sobre la azotea elementos que puedan perforar la membrana impermeabilizante como antenas, mástiles, etc., o dificulten la circulación de las aguas y su deslizamiento hacia los elementos de evacuación.

El personal que tenga asignada la inspección, conservación o reparación deberá ir provisto de calzado con suela blanda. Similares disposiciones de seguridad regirán en los trabajos de mantenimiento que en los de construcción.

Artículo 31. Aislamientos.

31.1 Descripción.

Son sistemas constructivos y materiales que, debido a sus cualidades, se utilizan en las obras de edificación para conseguir aislamiento térmico, corrección acústica, absorción de radiaciones o amortiguación de vibraciones en cubiertas, terrazas, techos, forjados, muros, cerramientos verticales, cámaras de aire, falsos techos o conducciones, e incluso sustituyendo cámaras de aire y tabiquería interior.

Componentes.

- Aislantes de corcho natural aglomerado. Hay de varios tipos, según su uso:
 - Acústico.
 - Térmico.
 - Antivibratorio.
- Aislantes de fibra de vidrio. Se clasifican por su rigidez y acabado:
 - Filtros ligeros:
 - Normal, sin recubrimiento.
 - Hidrofugado.
 - Con papel Kraft.
 - Con papel Kraft-aluminio.
 - Con papel alquitranado.
 - Con velo de fibra de vidrio.
 - Mantas o filtros consistentes:
 - Con papel Kraft.
 - Con papel Kraft-aluminio.
 - Con velo de fibra de vidrio.
 - Hidrofugado, con velo de fibra de vidrio.
 - Con un complejo de Aluminio/Malla de fibra de vidrio/PVC

Paneles semirrígidos:

<p>Normal, sin recubrimiento.</p> <p>Hidrofugado, sin recubrimiento.</p> <p>Hidrofugado, con recubrimiento de papel Kraft pegado con polietileno.</p> <p>Hidrofugado, con velo de fibra de vidrio.</p> <p>Paneles rígidos:</p> <p>Normal, sin recubrimiento.</p> <p>Con un complejo de papel Kraft/aluminio pegado con polietileno fundido.</p> <p>Con una película de PVC blanco pegada con cola ignífuga.</p> <p>Con un complejo de oxiasfalto y papel.</p> <p>De alta densidad, pegado con cola ignífuga a una placa de cartón-yeso.</p> <p>- Aislantes de lana mineral. Fieltros:</p> <p>Con papel Kraft.</p> <p>Con barrera de vapor Kraft/aluminio.</p> <p>Con lámina de aluminio.</p> <p>Paneles semirrígidos:</p> <p>Con lámina de aluminio.</p> <p>Con velo natural negro.</p> <p>Panel rígido:</p> <p>Normal, sin recubrimiento.</p> <p>Autoportante, revestido con velo mineral.</p> <p>Revestido con betún soldable.</p> <p>- Aislantes de fibras minerales. Termoacústicos.</p> <p>Acústicos.</p> <p>- Aislantes de poliestireno. Poliestireno expandido:</p> <p>Normales, tipos I al VI.</p> <p>Autoextinguibles o ignífugos</p> <p>Poliestireno extruido.</p> <p>- Aislantes de polietileno. Láminas normales de polietileno expandido.</p> <p>Láminas de polietileno expandido autoextinguibles o ignífugas.</p> <p>- Aislantes de poliuretano. Espuma de poliuretano para proyección "in situ".</p> <p>Planchas de espuma de poliuretano.</p> <p>- Aislantes de vidrio celular.</p> <p>- Elementos auxiliares: Cola bituminosa, compuesta por una emulsión iónica de betún-caucho de gran adherencia, para la fijación del panel de corcho, en</p>	<p>aislamiento de cubiertas inclinadas o planas, fachadas y muros térmicos.</p> <p>Adhesivo sintético a base de dispersión de copolímeros sintéticos, apto para la fijación del panel de corcho en suelos y paredes.</p> <p>Adhesivos adecuados para la fijación del aislamiento, con garantía del fabricante de que no contengan sustancias que dañen la composición o estructura del aislante de poliestireno, en aislamiento de techos y de cerramientos por el exterior.</p> <p>Mortero de yeso negro para macizar las placas de vidrio celular, en puentes térmicos, paramentos interiores y exteriores, y techos.</p> <p>Malla metálica o de fibra de vidrio para el agarre del revestimiento final en aislamiento de paramentos exteriores con placas de vidrio celular.</p> <p>Grava nivelada y compactada como soporte del poliestireno en aislamiento sobre el terreno.</p> <p>Lámina geotextil de protección colocada sobre el aislamiento en cubiertas invertidas.</p> <p>Anclajes mecánicos metálicos para sujetar el aislamiento de paramentos por el exterior.</p> <p>Accesorios metálicos o de PVC, como abrazaderas de correa o grapas-clip, para sujeción de placas en falsos techos.</p> <p>31.3 Condiciones previas. Ejecución o colocación del soporte o base que sostendrá al aislante.</p> <p>La superficie del soporte deberá encontrarse limpia, seca y libre de polvo, grasas u óxidos. Deberá estar correctamente saneada y preparada si así procediera con la adecuada imprimación que asegure una adherencia óptima.</p> <p>Los salientes y cuerpos extraños del soporte deben eliminarse, y los huecos importantes deben ser rellenados con un material adecuado.</p> <p>En el aislamiento de forjados bajo el pavimento, se deberá construir todos los tabiques previamente a la colocación del aislamiento, o al menos levantarlos dos hiladas.</p> <p>En caso de aislamiento por proyección, la humedad del soporte no superará a la indicada por el fabricante como máxima para la correcta adherencia del producto proyectado.</p> <p>En rehabilitación de cubiertas o muros, se deberán retirar previamente los aislamientos dañados, pues pueden dificultar o perjudicar la ejecución del nuevo aislamiento.</p> <p>31.4 Ejecución. Se seguirán las instrucciones del fabricante en lo que se refiere a la colocación o proyección del material.</p> <p>Las placas deberán colocarse solapadas, a tope o a rompejuntas, según el material.</p> <p>Cuando se aisle por proyección, el material se proyectará en pasadas sucesivas de 10 a 15 mm, permitiendo la total espumación de cada capa antes de aplicar la siguiente. Cuando haya interrupciones en el trabajo deberán prepararse las superficies adecuadamente para su reanudación. Durante la proyección se procurará un acabado con textura uniforme, que no requiera el retoque a mano. En aplicaciones exteriores se evitará que la superficie de la espuma pueda acumular agua, mediante la necesaria pendiente.</p> <p>El aislamiento quedará bien adherido al soporte, manteniendo un aspecto uniforme y sin defectos.</p>
---	---

Se deberá garantizar la continuidad del aislamiento, cubriendo toda la superficie a tratar, poniendo especial cuidado en evitar los puentes térmicos.

El material colocado se protegerá contra los impactos, presiones u otras acciones que lo puedan alterar o dañar. También se ha de proteger de la lluvia durante y después de la colocación, evitando una exposición prolongada a la luz solar.

El aislamiento irá protegido con los materiales adecuados para que no se deteriore con el paso del tiempo. El recubrimiento o protección del aislamiento se realizará de forma que éste quede firme y lo haga duradero.

31.5 Control.

Durante la ejecución de los trabajos deberán comprobarse, mediante inspección general, los siguientes apartados:

Estado previo del soporte, el cual deberá estar limpio, ser uniforme y carecer de fisuras o cuerpos salientes.

Homologación oficial AENOR en los productos que lo tengan.

Fijación del producto mediante un sistema garantizado por el fabricante que asegure una sujeción uniforme y sin defectos.

Correcta colocación de las placas solapadas, a tope o a rompejunta, según los casos.

Ventilación de la cámara de aire si la hubiera.

31.6 Medición.

En general, se medirá y valorará el m² de superficie ejecutada en verdadera dimensión. En casos especiales, podrá realizarse la medición por unidad de actuación. Siempre estarán incluidos los elementos auxiliares y remates necesarios para el correcto acabado, como adhesivos de fijación, cortes, uniones y colocación.

31.7 Mantenimiento.

Se deben realizar controles periódicos de conservación y mantenimiento cada 5 años, o antes si se descubriera alguna anomalía, comprobando el estado del aislamiento y, particularmente, si se apreciaran discontinuidades, desprendimientos o daños. En caso de ser preciso algún trabajo de reforma en la impermeabilización, se aprovechará para comprobar el estado de los aislamientos ocultos en las zonas de actuación. De ser observado algún defecto, deberá ser reparado por personal especializado, con materiales análogos a los empleados en la construcción original.

Artículo 32.- Solados y alicatados.

32.1. Solado de baldosas de terrazo.

Las baldosas, bien saturadas de agua, a cuyo efecto deberán tenerse sumergidas en agua una hora antes de su colocación; se asentarán sobre una capa de mortero de 400 kg./m.³ confeccionado con arena, vertido sobre otra capa de arena bien igualada y apisonada, cuidando que el material de agarre forme una superficie continua de asiento y recibido de solado, y que las baldosas queden con sus lados a tope.

Terminada la colocación de las baldosas se las enlechará con lechada de cemento Portland, pigmentada con el color del terrazo, hasta que se llenen perfectamente las juntas repitiéndose esta operación a las 48 horas.

32.2. Solados.

El solado debe formar una superficie totalmente plana y horizontal, con perfecta alineación de sus juntas en todas direcciones. Colocando una

regla de 2 m. de longitud sobre el solado, en cualquier dirección, no deberán aparecer huecos mayores a 5 mm.

Se impedirá el tránsito por los solados hasta transcurridos cuatro días como mínimo, y en caso de ser este indispensable, se tomarán las medidas precisas para que no se perjudique al solado.

Los pavimentos se medirán y abonarán por metro cuadrado de superficie de solado realmente ejecutada.

Los rodapiés y los peldaños de escalera se medirán y abonarán por metro lineal. El precio comprende todos los materiales, mano de obra, operaciones y medios auxiliares necesarios para terminar completamente cada unidad de obra con arreglo a las prescripciones de este Pliego.

32.3. Alicatados de azulejos.

Los azulejos que se emplean en el chapado de cada paramento o superficie seguida, se entonarán perfectamente dentro de su color para evitar contrastes, salvo que expresamente se ordene lo contrario por la Dirección Facultativa.

El chapado estará compuesto por piezas lisas y las correspondientes y necesarias especiales y de canto romo, y se sentará de modo que la superficie quede tersa y unida, sin alabeo ni deformación a junta seguida, formando las juntas línea seguida en todos los sentidos sin quebrantos ni desplomes.

Los azulejos sumergidos en agua 12 horas antes de su empleo y se colocarán con mortero de cemento, no admitiéndose el yeso como material de agarre.

Todas las juntas, se rejuntarán con cemento blanco o de color pigmentado, según los casos, y deberán ser terminadas cuidadosamente.

La medición se hará por metro cuadrado realmente realizado, descontándose huecos y midiéndose jambas y mochetas.

Artículo 33.- Carpintería de taller.

La carpintería de taller se realizará en todo conforme a lo que aparece en los planos del proyecto. Todas las maderas estarán perfectamente rectas, cepilladas y lijadas y bien montadas a plano y escuadra, ajustando perfectamente las superficies vistas.

La carpintería de taller se medirá por metros cuadrados de carpintería, entre lados exteriores de cercos y del suelo al lado superior del cerco, en caso de puertas. En esta medición se incluye la medición de la puerta o ventana y de los cercos correspondientes más los tapajuntas y herrajes. La colocación de los cercos se abonará independientemente.

Condiciones técnicas

Las hojas deberán cumplir las características siguientes según los ensayos que figuran en el anexo III de la Instrucción de la marca de calidad para puertas planas de madera (Orden 16-2-72 del Ministerio de industria.

- Resistencia a la acción de la humedad.
- Comprobación del plano de la puerta.
- Comportamiento en la exposición de las dos caras a atmósfera de humedad diferente.
- Resistencia a la penetración dinámica.
- Resistencia a la flexión por carga concentrada en un ángulo.
- Resistencia del testero inferior a la inmersión.
- Resistencia al arranque de tornillos en los largueros en un ancho no menor de 28 mm.
- Cuando el alma de las hojas resista el arranque de tornillos, no necesitara piezas de refuerzo. En caso contrario los refuerzos mínimos necesarios vienen indicados en los planos.
- En hojas canteadas, el picero ira sin cantear y permitirá un ajuste de 20 mm. Las hojas sin cantear permitirán un ajuste de 20 mm. repartidos por igual en picero y cabecero.
- Los junquillos de la hoja vidriera serán como mínimo de 10x10 mm. y cuando no esté canteado el hueco para el vidrio, sobresaldrán de la cara 3 mm. como mínimo.
- En las puertas entabladas al exterior, sus tablas irán superpuestas o machihembradas de forma que no permitan el paso del agua.

- Las uniones en las hojas entabladas y de peinacería serán por ensamble, y deberán ir encoladas. Se podrán hacer empalmes longitudinales en las piezas, cuando éstas cumplan mismas condiciones de la NTE descritas en la NTE-FCM.
- Cuando la madera vaya a ser barnizada, estará exenta de impurezas ó azulado por hongos. Si va a ser pintada, se admitirá azulado en un 15% de la superficie.

Antes de su ejecución se comprobará la naturaleza de la superficie a revestir como su situación interior o exterior y condiciones de exposición al roce atmosférico, contenido de humedad y si existen juntas estructurales.

Estarán recibidos y montados todos los elementos que deban ir en el paramento, como cerco de puertas, ventanas, canalizaciones, instalas, etc.

Cercos de madera:

- Los largueros de la puerta de paso llevarán quicios con entrega de 5 cm, para el anclaje en el pavimento.
- Los cercos vendrán de taller montados, con las uniones de taller ajustadas, con las uniones ensambladas y con los orificios para el posterior atornillado en obra de las plantillas de anclaje. La separación entre ellas será no mayor de 50 cm y de los extremos de los largueros 20 cm. debiendo ser de acero protegido contra la oxidación.
- Los cercos llegarán a obra con riostras y rastreles para mantener la escuadra, y con una protección para su conservación durante el almacenamiento y puesta en obra.

Tapajuntas:

- Las dimensiones mínimas de los tapajuntas de madera serán de 10 x 40 mm.

Se comprobará que la temperatura ambiente no sea mayor de 28°C ni menor de 6°C.

El soleamiento no incidirá directamente sobre el plano de aplicación.

La superficie de aplicación estará nivelada y lisa.

En tiempo lluvioso se suspenderá la aplicación cuando el paramento no esté protegido.

Al finalizar la jornada de trabajo se protegerán perfectamente los envases y se limpiarán los útiles de trabajo.

Artículo 34.- Carpintería metálica.

Para la construcción y montaje de elementos de carpintería metálica se observarán rigurosamente las indicaciones de los planos del proyecto.

Todas las piezas de carpintería metálica deberán ser montadas, necesariamente, por la casa fabricante o personal autorizado por la misma, siendo el suministrador el responsable del perfecto funcionamiento de todas y cada una de las piezas colocadas en obra.

Todos los elementos se harán en locales cerrados y desprovistos de humedad, asentadas las piezas sobre rastreles de madera, procurando que queden bien niveladas y no haya ninguna que sufra alabeo o torcedura alguna.

La medición se hará por metro cuadrado de carpintería, midiéndose entre lados exteriores. En el precio se incluyen los herrajes, junquillos, retenedores, etc., pero quedan exceptuadas la vidriera, pintura y colocación de cercos.

Artículo 35.- Pintura.

35.1. Condiciones generales de preparación del soporte.

La superficie que se va a pintar debe estar seca, desengrasada, sin óxido ni polvo, para lo cual se empleará cepillos, sopletes de arena, ácidos y alices cuando sean metales.

los poros, grietas, desconchados, etc., se llenarán con másticos o empastes para dejar las superficies lisas y uniformes. Se harán con un pigmento mineral y aceite de linaza o barniz y un cuerpo de relleno para las maderas. En los paneles, se empleará yeso amasado con agua de cola, y sobre los metales se utilizarán empastes compuestos de 60-70% de pigmento (albayalde), ocre, óxido de hierro, litopon, etc. y cuerpos de relleno (creta, caolín, tiza, espato pesado), 30-40% de barniz copal o ámbar y aceite de maderas.

Los másticos y empastes se emplearán con espátula en forma de masilla; los líquidos con brocha o pincel o con el aerógrafo o pistola de aire comprimido. Los empastes, una vez secos, se pasarán con papel de lija en paredes y se alisarán con piedra pómez, agua y fieltro, sobre metales.

35.2. Aplicación de la pintura.

Las pinturas se podrán dar con pinceles y brocha, con aerógrafo, con pistola, (pulverizando con aire comprimido) o con rodillos.

Las brochas y pinceles serán de pelo de diversos animales, siendo los más corrientes el cerdo o jabalí, marta, tejón y ardilla. Podrán ser redondos o planos, clasificándose por números o por los gramos de pelo que contienen. También pueden ser de nylon.

Los aerógrafos o pistolas constan de un recipiente que contiene la pintura con aire a presión (1-6 atmósferas), el compresor y el pulverizador, con orificio que varía desde 0,2 mm. hasta 7 mm., formándose un cono de 2 cm. al metro de diámetro.

Dependiendo del tipo de soporte se realizarán una serie de trabajos previos, con objeto de que al realizar la aplicación de la pintura o revestimiento, consigamos una terminación de gran calidad.

Sistemas de preparación en función del tipo de soporte:

- Yesos y cementos así como sus derivados:
Se realizará un lijado de las pequeñas adherencias e imperfecciones. A continuación se aplicará una mano de fondo impregnado los poros de la superficie del soporte. Posteriormente se realizará un plastecido de faltas, repasando las mismas con una mano de fondo. Se aplicará seguidamente el acabado final con un rendimiento no menor del especificado por el fabricante.
- Madera:
Se procederá a una limpieza general del soporte seguida de un lijado fino de la madera.

A continuación se dará una mano de fondo con barniz diluido mezclado con productos de conservación de la madera si se requiere, aplicado de forma que queden impregnados los poros.

Pasado el tiempo de secado de la mano de fondo, se realizará un lijado fino del soporte, aplicándose a continuación el barniz, con un tiempo de secado entre ambas manos y un rendimiento no menor de los especificados por el fabricante.

- Metales:
Se realizará un raspado de óxidos mediante cepillo, seguido inmediatamente de una limpieza manual esmerada de la superficie.

A continuación se aplicará una mano de imprimación anticorrosiva, con un rendimiento no inferior al especificado por el fabricante.

Pasado el tiempo de secado se aplicarán dos manos de acabado de esmalte, con un rendimiento no menor al especificado por el fabricante.



92400111
Página 84

Documento con registro electrónico número: 92400111

35.3. Medición y abono.

La pintura se medirá y abonará en general, por metro cuadrado de superficie pintada, efectuándose la medición en la siguiente forma:

Pintura sobre muros, tabiques y techos: se medirá descontando los huecos. Las molduras se medirán por superficie desarrollada.

Pintura sobre carpintería se medirá por las dos caras, incluyéndose los tapajuntas.

Pintura sobre ventanales metálicos: se medirá una cara.

En los precios respectivos esta incluido el coste de todos los materiales y operaciones necesarias para obtener la perfecta terminación de las obras, incluso la preparación, lijado, limpieza, plastecido, etc. y todos cuantos medios auxiliares sean precisos.

Artículo 36.- Fontanería.

36.1. Tubería de cobre.

Toda la tubería se instalará de una forma que presente un aspecto limpio y ordenado. Se usarán accesorios para todos los cambios de dirección y los tendidos de tubería se realizarán de forma paralela o en ángulo recto a los elementos estructurales del edificio.

La tubería esta colocada en su sitio sin necesidad de forzarla ni flexarla; irá instalada de forma que se contraiga y dilate libremente sin deterioro para ningún trabajo ni para si misma.

Las uniones se harán de soldadura blanda con capilarida. Las grapas para colgar la conducción de forjado serán de latón espaciadas 40 cm.

36.2. Tubería de cemento centrifugado.

Se realizará el montaje enterrado, rematando los puntos de unión con cemento. Todos los cambios de sección, dirección y acometida, se efectuarán por medio de arquetas registrables.

En la citada red de saneamiento se situarán pozos de registro con pates para facilitar el acceso.

La pendiente mínima será del 1% en aguas pluviales, y superior al 1,5% en aguas fecales y sucias.

La medición se hará por metro lineal de tubería realmente ejecutada, incluyéndose en ella el lecho de hormigón y los corchetes de unión. Las arquetas se medirán a parte por unidades.

Artículo 37.- Instalación eléctrica.

La ejecución de las instalaciones se ajustará a lo especificado en los reglamentos vigentes y a las disposiciones complementarias que puedan haber dictado la Delegación de Industria en el ámbito de su competencia. Así mismo, en el ámbito de las instalaciones que sea necesario, se seguirán las normas de la Compañía Suministradora de Energía.

Se cuidará en todo momento que los trazados guarden las:

Maderamen, redes y nonas en número suficiente de modo que garanticen la seguridad de los operarios y transeúntes.

Maquinaria, andamios, herramientas y todo el material auxiliar para llevar a cabo los trabajos de este tipo.

Todos los materiales serán de la mejor calidad, con las condiciones que impongan los documentos que componen el Proyecto, o los que se determine en el transcurso de la obra, montaje o instalación.

CONDUCTORES ELÉCTRICOS.

Serán de cobre electrolítico, aislados adecuadamente, siendo su tensión nominal de 0,6/1 Kilovoltios para la línea repartidora y de 750 Voltios para el resto de la instalación, debiendo estar homologados según normas UNE citadas en la Instrucción ITC-BT-06.

CONDUCTORES DE PROTECCIÓN.

Serán de cobre y presentarán el mismo aislamiento que los conductores activos. Se podrán instalar por las mismas canalizaciones que éstos o bien en forma independiente, siguiéndose a este respecto lo que señalen las normas particulares de la empresa distribuidora de la energía. La sección mínima de estos conductores será la obtenida utilizando la tabla 2 (Instrucción ITC-BTC-19, apartado 2.3), en función de la sección de los conductores de la instalación.

IDENTIFICACIÓN DE LOS CONDUCTORES.

Deberán poder ser identificados por el color de su aislamiento:

- Azul claro para el conductor neutro.
- Amarillo-verde para el conductor de tierra y protección.
- Marrón, negro y gris para los conductores activos o fases.

TUBOS PROTECTORES.

Los tubos a emplear serán aislantes flexibles (corrugados) normales, con protección de grado 5 contra daños mecánicos, y que puedan curvarse con las manos, excepto los que vayan a ir por el suelo o pavimento de los pisos, canaladuras o falsos techos, que serán del tipo PREPLAS, REFLEX o similar, y dispondrán de un grado de protección de 7.

Los diámetros interiores nominales mínimos, medidos en milímetros, para los tubos protectores, en función del número, clase y sección de los conductores que deben alojar, se indican en las tablas de la Instrucción MI-BT-019. Para más de 5 conductores por tubo, y para conductores de secciones diferentes a instalar por el mismo tubo, la sección interior de éste será, como mínimo, igual a tres veces la sección total ocupada por los conductores, especificando únicamente los que realmente se utilicen.

CAJAS DE EMPALME Y DERIVACIONES.

Serán de material plástico resistente o metálicas, en cuyo caso estarán aisladas interiormente y protegidas contra la oxidación.

Las dimensiones serán tales que permitan alojar holgadamente todos los conductores que deban contener. Su profundidad equivaldrá al diámetro del tubo mayor más un 50% del mismo, con un mínimo de 40 mm. de profundidad y de 80 mm. para el diámetro o lado interior.

La unión entre conductores, se realizaran siempre dentro de las cajas de empalme excepto en los casos indicados en el apdo 3.1 de la ITC-BT-21, no se realizará nunca por simple retorcimiento entre sí de los conductores, sino utilizando bornes de conexión, conforme a la Instrucción ICT-BT-19.

APARATOS DE MANDO Y MANIOBRA.

Son los interruptores y conmutadores, que cortarán la corriente máxima del circuito en que estén colocados sin dar lugar a la formación de arco permanente, abriendo o cerrando los circuitos sin posibilidad de tomar una posición intermedia. Serán del tipo cerrado y de material aislante.

Las dimensiones de las piezas de contacto serán tales que la temperatura no pueda exceder en ningún caso de 65º C. en ninguna de sus piezas.

Su construcción será tal que permita realizar un número del orden de 10.000 maniobras de apertura y cierre, con su carga nominal a la tensión de trabajo. Llevarán marcada su intensidad y tensiones nominales, y estarán probadas a una tensión de 500 a 1.000 Voltios.

la pared opuesta deberá respetarse un pasillo de 1,10 m., según la Instrucción ITC-BTC-16,art2.2.1

El tendido de las derivaciones individuales se realizará a lo largo de la caja de la escalera de uso común, pudiendo efectuarse por tubos empotrados o superficiales, o por canalizaciones prefabricadas, según se define en la Instrucción ITC-BT-014.

APARATOS DE PROTECCIÓN.

Son los disyuntores eléctricos, fusibles e interruptores diferenciales.

Los disyuntores serán de tipo magnetotérmico de accionamiento manual, y podrán cortar la corriente máxima del circuito en que estén colocados sin dar lugar a la formación de arco permanente, abriendo o cerrando los circuitos sin posibilidad de tomar una posición intermedia. Su capacidad de corte para la protección del corto-circuito estará de acuerdo con la intensidad del corto-circuito que pueda presentarse en un punto de la instalación, y para la protección contra el calentamiento de las líneas se regularán para una temperatura inferior a los 60 °C. Llevarán marcadas la intensidad y tensión nominales de funcionamiento, así como el signo indicador de su desconexión. Estos automáticos magnetotérmicos serán de corte omnipolar, cortando la fase y neutro a la vez cuando actúe la desconexión.

Los interruptores diferenciales serán como mínimo de alta sensibilidad (30 mA.) y además de corte omnipolar. Podrán ser "puros", cuando cada uno de los circuitos vayan alojados en tubo o conducto independiente una vez que salen del cuadro de distribución, o del tipo con protección magnetotérmica incluida cuando los diferentes circuitos deban ir canalizados por un mismo tubo.

Los fusibles a emplear para proteger los circuitos secundarios o en la centralización de contadores serán calibrados a la intensidad del circuito que protejan. Se dispondrán sobre material aislante e incombustible, y estarán contruados de tal forma que no se pueda proyectar metal al fundirse. Deberán poder ser reemplazados bajo tensión sin peligro alguno, y llevarán marcadas la intensidad y tensión nominales de trabajo.

PUNTOS DE UTILIZACION

Las tomas de corriente a emplear serán de material aislante, llevarán marcadas su intensidad y tensión nominales de trabajo y dispondrán, como norma general, todas ellas de puesta a tierra. El número de tomas de corriente a instalar, en función de los m² de la vivienda y el grado de electrificación, será como mínimo el indicado en la Instrucción ITC-BT-25 en su apartado 4

PUESTA A TIERRA.

Las puestas a tierra podrán realizarse mediante placas de 500 x 500 x 3 mm. o bien mediante electrodos de 2 m. de longitud, colocando sobre su conexión con el conductor de enlace su correspondiente arqueta registrable de toma de tierra, y el respectivo borne de comprobación o dispositivo de conexión. El valor de la resistencia será inferior a 20 Ohmios.

37.2 CONDICIONES GENERALES DE EJECUCIÓN DE LAS INSTALACIONES.

Las cajas generales de protección se situarán en el exterior del portal o en la fachada del edificio, según la Instrucción ITC-BTC-13,art1.1. Si la caja es metálica, deberá llevar un borne para su puesta a tierra.

La centralización de contadores se efectuará en módulos prefabricados, siguiendo la Instrucción ITC-BTC-016 y la norma u homologación de la Compañía Suministradora, y se procurará que las derivaciones en estos módulos se distribuyan independientemente, cada una alojada en su tubo protector correspondiente.

El local de situación no debe ser húmedo, y estará suficientemente ventilado e iluminado. Si la cota del suelo es inferior a la de los pasillos o locales colindantes, deberán disponerse sumideros de desagüe para que, en caso de avería, descuido o rotura de tuberías de agua, no puedan producirse inundaciones en el local. Los contadores se colocarán a una altura mínima del suelo de 0,50 m. y máxima de 1,80 m., y entre el contador más saliente y

Los cuadros generales de distribución se situarán en el interior de las viviendas, lo más cerca posible a la entrada de la derivación individual, a poder ser próximo a la puerta, y en lugar fácilmente accesible y de uso general. Deberán estar realizados con materiales no inflamables, y se situarán a una distancia tal que entre la superficie del pavimento y los mecanismos de mando haya 200 cm.

En el mismo cuadro se dispondrá un borne para la conexión de los conductores de protección de la instalación interior con la derivación de la línea principal de tierra. Por tanto, a cada cuadro de derivación individual entrará un conductor de fase, uno de neutro y un conductor de protección.

El conexionado entre los dispositivos de protección situados en estos cuadros se ejecutará ordenadamente, procurando disponer regletas de conexionado para los conductores activos y para el conductor de protección. Se fijará sobre los mismos un letrero de material metálico en el que debe estar indicado el nombre del instalador, el grado de electrificación y la fecha en la que se ejecutó la instalación.

La ejecución de las instalaciones interiores de los edificios se efectuará bajo tubos protectores, siguiendo preferentemente líneas paralelas a las verticales y horizontales que limitan el local donde se efectuará la instalación.

Deberá ser posible la fácil introducción y retirada de los conductores en los tubos después de haber sido colocados y fijados éstos y sus accesorios, debiendo disponer de los registros que se consideren convenientes.

Los conductores se alojarán en los tubos después de ser colocados éstos. La unión de los conductores en los empalmes o derivaciones no se podrá efectuar por simple retorcimiento o arrollamiento entre sí de los conductores, sino que deberá realizarse siempre utilizando bornes de conexión montados individualmente o constituyendo bloques o regletas de conexión, pudiendo utilizarse bridas de conexión. Estas uniones se realizarán siempre en el interior de las cajas de empalme o derivación.

No se permitirán más de tres conductores en los bornes de conexión.

Las conexiones de los interruptores unipolares se realizarán sobre el conductor de fase.

No se utilizará un mismo conductor neutro para varios circuitos.

Todo conductor debe poder seccionarse en cualquier punto de la instalación en la que derive.

Los conductores aislados colocados bajo canales protectores o bajo molduras se deberá instalarse de acuerdo con lo establecido en la Instrucción ITC-BT-20.

Las tomas de corriente de una misma habitación deben estar conectadas a la misma fase. En caso contrario, entre las tomas alimentadas por fases distintas debe haber una separación de 1,5 m. como mínimo.

Las cubiertas, tapas o envolturas, manivela y pulsadores de maniobra de los aparatos instalados en cocinas, cuartos de baño o aseos, así como en aquellos locales en los que las paredes y suelos sean conductores, serán de material aislante.

El circuito eléctrico del alumbrado de la escalera se instalará completamente independiente de cualquier otro circuito eléctrico.

Para las instalaciones en cuartos de baño o aseos, y siguiendo la Instrucción ITC-BT-27, se tendrán en cuenta los siguientes volúmenes y prescripciones para cada uno de ellos:

Volumen 0

Comprende el interior de la bañera o ducha, cableado limitado al necesario para alimentar los aparatos eléctricos fijos situados en este volumen.

Volumen 1

Esta limitado por el plano horizontal superior al volumen 0 y el plano horizontal situado a 2,25m por encima del suelo, y el plano vertical alrededor de la bañera o ducha. Grado de protección IPX2 por encima del nivel mas alto de un difusor fijo, y IPX5 en bañeras hidromasaje y baños comunes. Cableado de los aparatos eléctricos del volumen 0 y 1, otros aparatos fijos alimentados a MTBS no superiores a 12V Ca o 30V cc.

Volumen 2

Limitado por el plano vertical exterior al volumen 1 y el plano horizontal y el plano vertical exterior a 0.60m y el suelo y el plano horizontal situado a 2,25m por encima del suelo. Protección igual que en el nivel 1. Cableado para los aparatos eléctricos situados dentro del volumen 0,1,2 y la parte del volumen tres por debajo de la bañera. Los aparatos fijos iguales que los del volumen 1.

Volumen 3

Limitado por el plano vertical exterior al volumen 2 y el plano vertical situado a una distancia 2, 4m de este y el suelo y el plano horizontal situado a 2,25m de el. Protección IPX5, en baños comunes, cableado de aparatos eléctricos fijos situados en el volumen 0,1,2,3. Mecanismos se permiten solo las bases si estan protegidas, y los otros aparatos eléctricos se permiten si estan también protegidos.

Las instalaciones eléctricas deberán presentar una resistencia mínima del aislamiento por lo menos igual a $1.000 \times U$ Ohmios, siendo U la tensión máxima de servicio expresada en Voltios, con un mínimo de 250.000 Ohmios.

El aislamiento de la instalación eléctrica se medirá con relación entre conductores mediante la aplicación de una tensión suministrada por un generador que proporcione en vacío una tensión comprendida entre los 500 y los 1.000 Voltios, y como mínimo 250 Voltios, con una carga externa de 100.000 Ohmios.

Se dispondrá punto de puesta a tierra accesible y señalizado, para poder efectuar la medición de la resistencia de tierra.

Todas las bases de toma de corriente situadas en la cocina, cuartos de baño, cuartos de aseo y lavaderos, así como de usos varios, llevarán obligatoriamente un contacto de toma de tierra. En cuartos de baño y aseos se realizarán las conexiones equipotenciales.

Los circuitos eléctricos derivados llevarán una protección contra sobretensiones, mediante un interruptor automático o un fusible de cortocircuito, que se deberán instalar siempre sobre el conductor de fase propiamente dicho, incluyendo la desconexión del neutro.

Los apliques del alumbrado situados al exterior y en la escalera se conectarán a tierra siempre que sean metálicos.

La placa de pulsadores del aparato de telefonía, así como el cerrojo eléctrico y la caja metálica del transformador reductor si éste no estuviera homologado con las normas UNE, deberán conectarse a tierra.

Los aparatos electrodomésticos instalados y entregados con las viviendas deberán llevar en sus clavijas de enchufe un dispositivo normalizado de toma de tierra. Se procurará que estos aparatos estén homologados según las normas UNE.

Los mecanismos se situarán a las alturas indicadas en las normas I.E.B. del Ministerio de la Vivienda.

Artículo 38.- Precauciones a adoptar.

Las precauciones a adoptar durante la construcción de la obra será las previstas por la Ordenanza de Seguridad e Higiene en el trabajo aprobada por O.M. de 9 de marzo de 1971 y R.D. 1627/97 de 24 de octubre.

EPÍGRAFE 4.º

CONTROL DE LA OBRA

Artículo 39.- Control del hormigón.

Además de los controles establecidos en anteriores apartados y los que en cada momento dictamine la Dirección Facultativa de las obras, se realizarán todos los que prescribe la " INSTRUCCIÓN DE HORMIGÓN ESTRUCTURAL (EHE):

- Resistencias característica $F_{ck} = 250 \text{ kg./cm}^2$
- Consistencia plástica y acero B-400S.

El control de la obra será de el indicado en los planos de proyecto

EPÍGRAFE 5.º

OTRAS CONDICIONES

CAPITULO IV

CONDICIONES TÉCNICAS PARTICULARES

PLIEGO PARTICULAR ANEXOS

EHE- CTE DB HE-1 - CA 88 – CTE DB SI - ORD. MUNICIPALES

ANEXOS PLIEGO DE CONDICIONES TÉCNICAS PARTICULARES

EPÍGRAFE 1.º

ANEXO 1

INSTRUCCIÓN ESTRUCTURAS DE HORMIGÓN EHE

1) CARACTERÍSTICAS GENERALES -

Ver cuadro en planos de estructura.

DURANTE LA MARCHA DE LA OBRA

Cuando el cemento este en posesión de un Sello o Marca de conformidad oficialmente homologado no se realizarán ensayos.

2) ENSAYOS DE CONTROL EXIGIBLES AL HORMIGÓN -

Ver cuadro en planos de estructura.

Cuando el cemento carezca de Sello o Marca de conformidad se comprobará al menos una vez cada tres meses de obra; como mínimo tres veces durante la ejecución de la obra; y cuando lo indique el Director de Obra, se comprobará al menos; pérdida al fuego, residuo insoluble, principio y fin de fraguado. resistencia a compresión y estabilidad de volumen, según RC-03.

3) ENSAYOS DE CONTROL EXIGIBLES AL ACERO -

Ver cuadro en planos de estructura.

4) ENSAYOS DE CONTROL EXIGIBLES A LOS COMPONENTES DEL HORMIGÓN -

Ver cuadro en planos de estructura.

AGUA DE AMASADO

Antes de comenzar la obra si no se tiene antecedentes del agua que vaya a utilizarse, si varían las condiciones de suministro, y cuando lo indique el Director de Obra se realizarán los ensayos del Art. correspondiente de la Instrucción EHE.

CEMENTO:

ANTES DE COMENZAR EL HORMIGONADO O SI VARÍAN LAS CONDICIONES DE SUMINISTRO.

Se realizarán los ensayos físicos, mecánicos y químicos previstos en el Pliego de Prescripciones Técnicas Generales para la recepción de cementos RC-03.

ÁRIDOS

Antes de comenzar la obra si no se tienen antecedentes de los mismos, si varían las condiciones de suministro o se vayan a emplear para otras aplicaciones distintas a los ya sancionados por la práctica y siempre que lo indique el Director de Obra. se realizarán los ensayos de identificación mencionados en los Art. correspondientes a las condiciones fisicoquímicas, fisicomecánicas y granulométricas de la INSTRUCCIÓN DE HORMIGÓN ESTRUCTURAL (EHE):.

EPÍGRAFE 2.º

ANEXO 2

CÓDIGO TECNICO DE LA EDIFICACIÓN DB HE AHORRO DE ENERGÍA, ESPECIFICACIONES TÉCNICAS DE PRODUCTOS DE FIBRA DE VIDRIO PARA AISLAMIENTO TÉRMICO Y SU HOMOLOGACIÓN (Real Decreto 1637/88), ESPECIFICACIONES TÉCNICAS DE POLIESTIRENO EXPANDIDO PARA AISLAMIENTO TÉRMICO Y SU HOMOLOGACIÓN (Real Decreto 2709/1985) POLIESTIRENOS EXPANDIDOS (Orden de 23-MAR-99).

1.- CONDICIONES TEC. EXIGIBLES A LOS MATERIALES AISLANTES.

Serán como mínimo las especificadas en el cálculo del coeficiente de transmisión térmica de calor, que figura como anexo la memoria del

presente proyecto. A tal efecto, y en cumplimiento del Art. 4.1 del DB HE-1 del CTE, el fabricante garantizará los valores de las características higrótérmicas, que a continuación se señalan:

CONDUCTIVIDAD TÉRMICA: Definida con el procedimiento o método de ensayo que en cada caso establezca la Comisión de Normas UNE correspondiente.

DENSIDAD APARENTE: Se indicará la densidad aparente de cada uno de los tipos de productos fabricados.

PERMEABILIDAD AL VAPOR DE AGUA: Deberá indicarse para cada tipo, con indicación del método de ensayo para cada tipo de material establezca la Comisión de Normas UNE correspondiente.

ABSORCIÓN DE AGUA POR VOLUMEN: Para cada uno de los tipos de productos fabricados.

OTRAS PROPIEDADES: En cada caso concreto según criterio de la Dirección facultativa, en función del empleo y condiciones en que se vaya a colocar el material aislante, podrá además exigirse:

- Resistencia a la comprensión.
- Resistencia a la flexión.
- Envejecimiento ante la humedad, el calor y las radiaciones.
- Deformación bajo carga (Módulo de elasticidad).
- Comportamiento frente a parásitos.
- Comportamiento frente a agentes químicos.
- Comportamiento frente al fuego.

2.- CONTROL, RECEPCIÓN Y ENSAYOS DE LOS MATERIALES AISLANTES.

EPÍGRAFE 3.º

ANEXO 3

CONDICIONES ACÚSTICAS DE LOS EDIFICIOS: NBE-CA-88, PROTECCIÓN DE LA CONTAMINACIÓN ACÚSTICA PARA LA COMUNIDAD DE GALICIA (Ley 7/97 y Decreto 150/99) Y REGLAMENTO SOBRE PROTECCIÓN CONTRA LA CONTAMINACIÓN ACÚSTICA (Decreto 320/2002), LEY DEL RUIDO (Ley 37/2003).

1.- CARACTERÍSTICAS BÁSICAS EXIGIBLES A LOS MATERIALES

El fabricante indicará la densidad aparente, y el coeficiente de absorción "f" para las frecuencias preferentes y el coeficiente medio de absorción "m" del material. Podrán exigirse además datos relativos a aquellas propiedades que puedan interesar en función del empleo y condiciones en que se vaya a colocar el material en cuestión.

2.- CARACTERÍSTICAS BÁSICAS EXIGIBLES A LAS SOLUCIONES CONSTRUCTIVAS

2.1. Aislamiento a ruido aéreo y a ruido de impacto.

Se justificará preferentemente mediante ensayo, pudiendo no obstante utilizarse los métodos de cálculo detallados en el anexo 3 de la NBE-CA-88.

3.- PRESENTACIÓN, MEDIDAS Y TOLERANCIAS

En cumplimiento del Art. 4.3 del DB HE-1 del CTE, deberán cumplirse las siguientes condiciones:

- El suministro de los productos será objeto de convenio entre el consumidor y el fabricante, ajustado a las condiciones particulares que figuran en el presente proyecto.
- El fabricante garantizará las características mínimas exigibles a los materiales, para lo cual, realizará los ensayos y controles que aseguran el autocontrol de su producción.
- Todos los materiales aislantes a emplear vendrán avalados por Sello o marca de calidad, por lo que podrá realizarse su recepción, sin necesidad de efectuar comprobaciones o ensayos.

3.- EJECUCIÓN

Deberá realizarse conforme a las especificaciones de los detalles constructivos, contenidos en los planos del presente proyecto complementados con las instrucciones que la dirección facultativa dicte durante la ejecución de las obras.

4.- OBLIGACIONES DEL CONSTRUCTOR

El constructor realizará y comprobará los pedidos de los materiales aislantes de acuerdo con las especificaciones del presente proyecto.

5.- OBLIGACIONES DE LA DIRECCIÓN FACULTATIVA

La Dirección Facultativa de las obras, comprobará que los materiales recibidos reúnen las características exigibles, así como que la ejecución de la obra se realiza de acuerdo con las especificaciones del presente proyecto, en cumplimiento de los artículos 4.3 y 5.2 del DB HE-1 del CTE.

Los materiales de uso exclusivo como aislante o como acondicionantes acústicos, en sus distintas formas de presentación, se expedirán en embalajes que garanticen su transporte sin deterioro hasta su destino, debiendo indicarse en el etiquetado las características señaladas en los apartados anteriores.

Asimismo el fabricante indicará en la documentación técnica de sus productos las dimensiones y tolerancias de los mismos.

Para los materiales fabricados "in situ", se darán las instrucciones correspondientes para su correcta ejecución, que deberá correr a cargo de personal especializado, de modo que se garanticen las propiedades especificadas por el fabricante.

4.- GARANTÍA DE LAS CARACTERÍSTICAS

El fabricante garantizará las características acústicas básicas señaladas anteriormente. Esta garantía se materializará mediante las etiquetas o marcas que preceptivamente deben llevar los productos según el epígrafe anterior.



92400111

20/02/24

20/02/24

La forma y dimensión de las probetas serán las que señale para cada tipo de material la Norma de ensayo correspondiente.

5.- CONTROL, RECEPCIÓN Y ENSAYO DE LOS MATERIALES

5.1. Suministro de los materiales.

Las condiciones de suministro de los materiales, serán objeto de convenio entre el consumidor y el fabricante, ajustándose a las condiciones particulares que figuren en el proyecto de ejecución.

Los fabricantes, para ofrecer la garantía de las características mínimas exigidas anteriormente en sus productos, realizarán los ensayos y controles que aseguren el autocontrol de su producción.

5.2.- Materiales con sello o marca de calidad.

Los materiales que vengán avalados por sellos o marca de calidad, deberán tener la garantía por parte del fabricante del cumplimiento de los requisitos y características mínimas exigidas en esta Norma para que pueda realizarse su recepción sin necesidad de efectuar comprobaciones o ensayos.

5.3.- Composición de las unidades de inspección.

Las unidades de inspección estarán formadas por materiales del mismo tipo y proceso de fabricación. La superficie de cada unidad de inspección, salvo acuerdo contrario, la fijará el consumidor.

5.4.- Toma de muestras.

Las muestras para la preparación de probetas utilizadas en los ensayos se tomarán de productos de la unidad de inspección sacados al azar.

5.5.- Normas de ensayo.

Las normas UNE que a continuación se indican se emplearán para la realización de los ensayos correspondientes. Asimismo se emplearán en su caso las Normas UNE que la Comisión Técnica de Aislamiento acústico del IRANOR CT-74, redacte con posterioridad a la publicación de esta NBE.

Ensayo de aislamiento a ruido aéreo: UNE 74040/I, UNE 74040/II, UNE 74040/III, UNE 74040/IV y UNE 74040/V.

Ensayo de aislamiento a ruido de impacto: UNE 74040/VI, UNE 74040/VII y UNE 74040/VIII.

Ensayo de materiales absorbentes acústicos: UNE 70041.

Ensayo de permeabilidad de aire en ventanas: UNE 85-20880.

6.- LABORATORIOS DE ENSAYOS.

Los ensayos citados, de acuerdo con las Normas UNE establecidas, se realizarán en laboratorios reconocidos a este fin por el Ministerio de Obras Públicas y Urbanismo.

EPÍGRAFE 4.º

ANEXO 4

SEGURIDAD EN CASO DE INCENDIO CTE DB SI. CLASIFICACIÓN DE LOS PRODUCTOS DE CONSTRUCCIÓN Y DE LOS ELEMENTOS CONSTRUCTIVOS EN FUNCIÓN DE SUS PROPIEDADES DE REACCIÓN Y DE RESISTENCIA AL FUEGO (RD 312/2005). REGLAMENTO DE INSTALACIONES DE PROTECCIÓN CONTRA INCENDIOS (RD 1942/1993). EXTINTORES. REGLAMENTO DE INSTALACIONES (Orden 16-ABR-1998)

1.- CONDICIONES TÉCNICAS EXIGIBLES A LOS MATERIALES

Los materiales a emplear en la construcción del edificio de referencia, se clasifican a los efectos de su reacción ante el fuego, de acuerdo con el Real Decreto 312/2005 CLASIFICACIÓN DE LOS PRODUCTOS DE LA CONSTRUCCIÓN Y DE LOS ELEMENTOS CONSTRUCTIVOS EN FUNCIÓN DE SUS PROPIEDADES DE REACCIÓN Y DE RESISTENCIA AL FUEGO.

Los fabricantes de materiales que se empleen vistos o como revestimiento o acabados superficiales, en el caso de no figurar incluidos en el capítulo 1.2 del Real Decreto 312/2005 Clasificación de los productos de la Construcción y de los Elementos Constructivos en función de sus propiedades de reacción y resistencia al fuego, deberán acreditar su grado de combustibilidad mediante los oportunos certificados de ensayo, realizados en laboratorios oficialmente homologados para poder ser empleados.

Aquellos materiales con tratamiento adecuado para mejorar su comportamiento ante el fuego (materiales ignifugados), serán clasificados por un laboratorio oficialmente homologado, fijando de un certificado el periodo de validez de la ignifugación.

Pasado el tiempo de validez de la ignifugación, el material deberá ser sustituido por otro de la misma clase obtenida inicialmente mediante la

ignifugación, o sometido a nuevo tratamiento que restituya las condiciones iniciales de ignifugación.

Los materiales que sean de difícil sustitución y aquellos que vayan situados en el exterior, se consideran con clase que corresponda al material sin ignifugación. Si dicha ignifugación fuera permanente, podrá ser tenida en cuenta.

2: CONDICIONES TÉCNICAS EXIGIBLES A LOS ELEMENTOS CONSTRUCTIVOS.

La resistencia ante el fuego de los elementos y productos de la construcción queda fijado por un tiempo "t", durante el cual dicho elemento es capaz de mantener las características de resistencia al fuego, estas características vienen definidas por la siguiente clasificación: capacidad portante (R), integridad (E), aislamiento (I), radiación (W), acción mecánica (M), cierre automático (C), estanqueidad al paso de humos (S), continuidad de la alimentación eléctrica o de la transmisión de señal (P o HP), resistencia a la combustión de hollines (G), capacidad de protección contra incendios (K), duración de la estabilidad a temperatura constante (D), duración de la estabilidad considerando la curva normalizada tiempo-temperatura (DH), funcionalidad de los extractores mecánicos de humo y calor (F), funcionalidad de los extractores pasivos de humo y calor (B)

La comprobación de dichas condiciones para cada elemento constructivo, se verificará mediante los ensayos descritos en las normas UNE que figuran en las tablas del Anexo III del Real Decreto 312/2005.

En el anejo C del DB SI del CTE se establecen los métodos simplificados que permiten determinar la resistencia de los elementos de hormigón ante la acción representada por la curva normalizada tiempo-temperatura. En el anejo D del DB SI del CTE se establece un método simplificado para determinar la resistencia de los elementos de acero ante la acción representada por una curva normalizada tiempo-temperatura. En el anejo E se establece un método simplificado de cálculo que permite determinar la resistencia al fuego de los elementos estructurales de madera ante la acción representada por una curva normalizada tiempo-temperatura. En el anejo F se encuentran tabuladas las resistencias al fuego de elementos de fábrica de ladrillo cerámico o silito-calcáreo y de los bloques de hormigón, ante la exposición térmica, según la curva normalizada tiempo-temperatura.

Los fabricantes de materiales específicamente destinados a proteger o aumentar la resistencia ante el fuego de los elementos constructivos, deberán demostrar mediante certificados de ensayo las propiedades de comportamiento ante el fuego que figuren en su documentación.

Los fabricantes de otros elementos constructivos que hagan constar en la documentación técnica de los mismos su clasificación a efectos de resistencia ante el fuego, deberán justificarlo mediante los certificados de ensayo en que se basan.

La realización de dichos ensayos, deberá llevarse a cabo en laboratorios oficialmente homologados para este fin por la Administración del Estado.

3.- INSTALACIONES

3.1.- Instalaciones propias del edificio.

Las instalaciones del edificio deberán cumplir con lo establecido en el artículo 3 del DB SI 1 Espacios ocultos. Paso de instalaciones a través de elementos de compartimentación de incendios.

3.2.- Instalaciones de protección contra incendios:

Extintores móviles.

Las características, criterios de calidad y ensayos de los extintores móviles, se ajustarán a lo especificado en el REGLAMENTO DE APARATOS A PRESIÓN del M. de I. y E., así como las siguientes normas:

- UNE 23-110/75: Extintores portátiles de incendio; Parte 1: Designación, duración de funcionamiento. Ensayos de eficacia. Hogares tipo.
- UNE 23-110/80: Extintores portátiles de incendio; Parte 2: Estanqueidad. Ensayo dieléctrico. Ensayo de asentamiento. Disposiciones especiales.
- UNE 23-110/82: Extintores portátiles de incendio; Parte 3: Construcción. Resistencia a la presión. Ensayos mecánicos. Los extintores se clasifican en los siguientes tipos, según el agente extintor:
 - Extintores de agua.
 - Extintores de espuma.
 - Extintores de polvo.
 - Extintores de anhídrido carbonizo (CO₂).
 - Extintores de hidrocarburos halogenados.
 - Extintores específicos para fuegos de metales.

Los agentes de extinción contenidos en extintores portátiles cuando consistan en polvos químicos, espumas o hidrocarburos halogenados, se ajustarán a las siguientes normas UNE:

UNE 23-601/79: Polvos químicos extintores: Generalidades. UNE 23-602/81: Polvo extintor: Características físicas y métodos de ensayo.

UNE 23-607/82: Agentes de extinción de incendios: Carburos halogenados. Especificaciones.

En todo caso la eficacia de cada extintor, así como su identificación según UNE 23-110/75, estará consignada en la etiqueta del mismo.

Se consideran extintores portátiles aquellos cuya masa sea igual o inferior a 20 kg. Si dicha masa fuera superior, el extintor dispondrá de un medio de transporte sobre ruedas.

Se instalará el tipo de extintor adecuado en función de las clases de fuego establecidas en la Norma UNE 23-010/76 "Clases de fuego".

En caso de utilizarse en un mismo local extintores de distintos tipos, se tendrá en cuenta la posible incompatibilidad entre los distintos agentes extintores.

Los extintores se situarán conforme a los siguientes criterios:

- Se situarán donde exista mayor probabilidad de originarse un incendio, próximos a las salidas de los locales y siempre en lugares de fácil visibilidad y acceso.
- Su ubicación deberá señalizarse, conforme a lo establecido en la Norma UNE 23-033-81 "Protección y lucha contra incendios. Señalización".
- Los extintores portátiles se colocarán sobre soportes fijados a paramentos verticales o pilares, de forma que la parte superior del extintor quede como máximo a 1,70 m. del suelo.
- Los extintores que estén sujetos a posibles daños físicos, químicos o atmosféricos deberán estar protegidos.

4.- CONDICIONES DE MANTENIMIENTO Y USO

Todas las instalaciones y medios a que se refiere el DB SI 4 Detección, control y extinción del incendio, deberán conservarse en buen estado.

En particular, los extintores móviles, deberán someterse a las operaciones de mantenimiento y control de funcionamiento exigibles, según lo que estipule el reglamento de instalaciones contra Incendios R.D.1942/1993 - B.O.E.14.12.93.

EPÍGRAFE 5.º

ANEXO 5

ORDENANZAS MUNICIPALES

En cumplimiento de las Ordenanzas Municipales, (si las hay para este caso) se instalará en lugar bien visible desde la vía pública un cartel de dimensiones mínimas 1,00 x 1,70; en el que figuren los siguientes datos:

Promotores: **ENTIDAD LOCAL MENOR DE CAMPOSANCOS CIF P360008A**

Contratista: Por administración

Ingeniero Técnico industrial: Francisco J. García Domínguez. Colegiado num 4024 COITIVIGO

Tipo de obra: **Renovación tramo tubería de agua de abastecimiento**

Licencia: Número y fecha

A Guarda, febrero de 2024



Fdo: El ingeniero técnico industrial

Francisco J. García Domínguez, colegiado 4024

Documento con registro electrónico número: 92400111

 COLEGIO OFICIAL DE INGENIEROS TÉCNICOS INDUSTRIALES DE VIGO	
Nº.Colegiado: 4024 FRANCISCO JOSE GARCIA DOMINGUEZ	
FECHA: 20/02/24	NºREGISTRO: 92400111
REGISTRO	

10 PLANOS

- 1 - SITUACIÓN
- 2 - DISTRIBUCIÓN GENERAL
- 3 - TRAZADO DE TUBERÍA A CAMBIAR - TOPOGRÁFICO
- 4 - TRAZADO DE TUBERÍA A CAMBIAR - ORTOFOTO
- 5 - MODELO DE LA ZANJA DE ABASTECIMIENTO
- 6 - ARQUETA DE REGISTRO PARA VÁLVULAS DE MARIPOSA
- 7 - ACOMETIDA DE ABASTECIMIENTO
- 8 - CONEXIÓN DE ACOMETIDA A USUARIO
- 9 - ARQUETA DE REGISTRO PARA PURGADOR AUTOMÁTICO DE VENTOSA

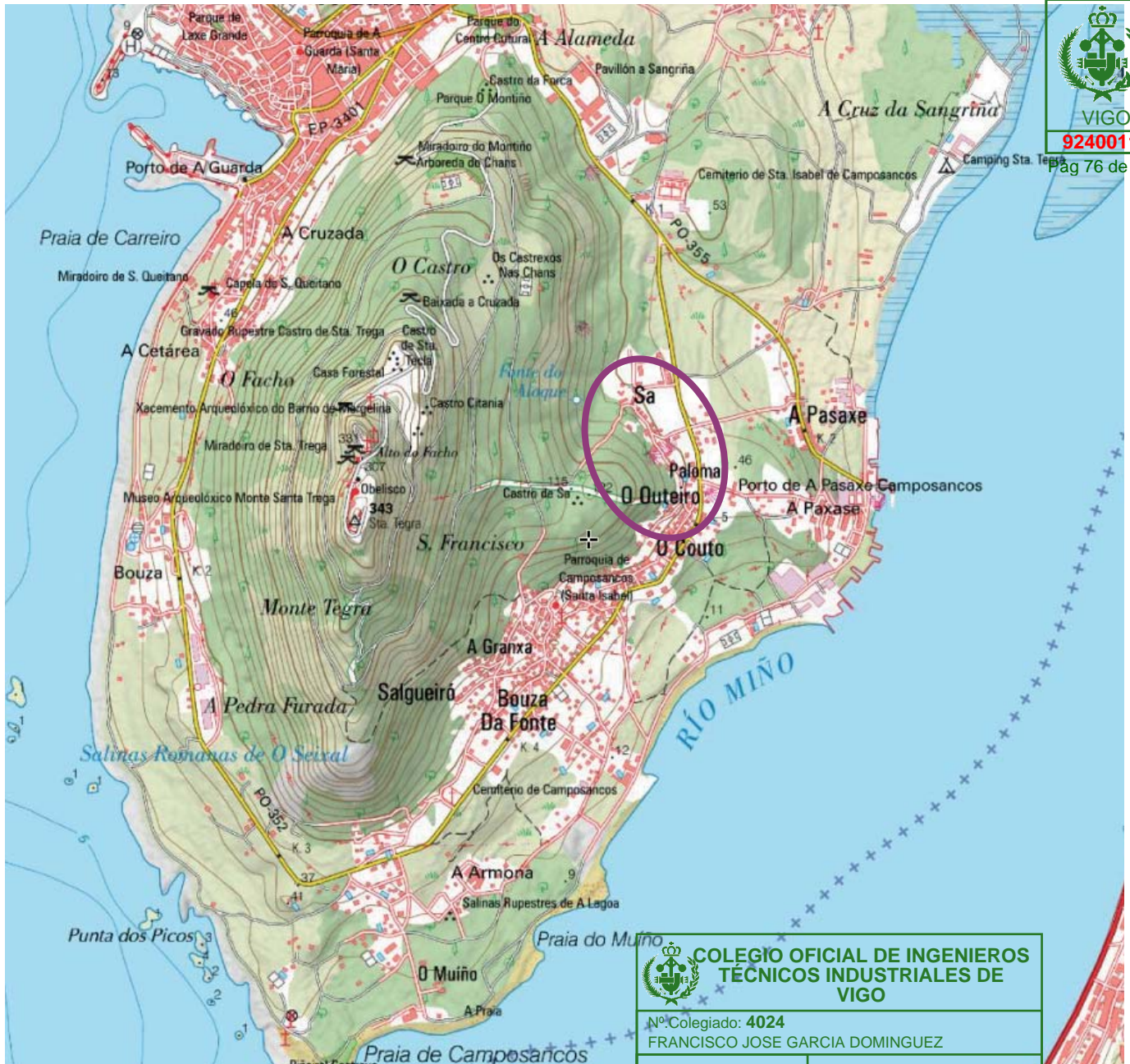

**COLEGIO OFICIAL DE INGENIEROS
TÉCNICOS INDUSTRIALES DE
VIGO**

Nº Colegiado: 4024
FRANCISCO JOSE GARCIA DOMINGUEZ

FECHA: 20/02/24 NºREGISTRO: 92400111

Francisco J. García Domínguez
Colegiado nº 4024

REGISTRO



SÓCRATES INGENIERIA, S.L.P.

COXAPO

Proyecto
**RENOVACIÓN DE LA RED
GENERAL DE ABASTECIMIENTO
DE AGUA POTABLE**

fecha **Febrero 2024**

situación **Desde rúa Couto, 93
hasta rúa Saa, 39
(Camposancos)
36214 A Guarda**

Titular **ENTIDAD LOCAL
MENOR DE CAMPOSANCOS**

escala - - - - - nº **1**

plano

SITUACIÓN

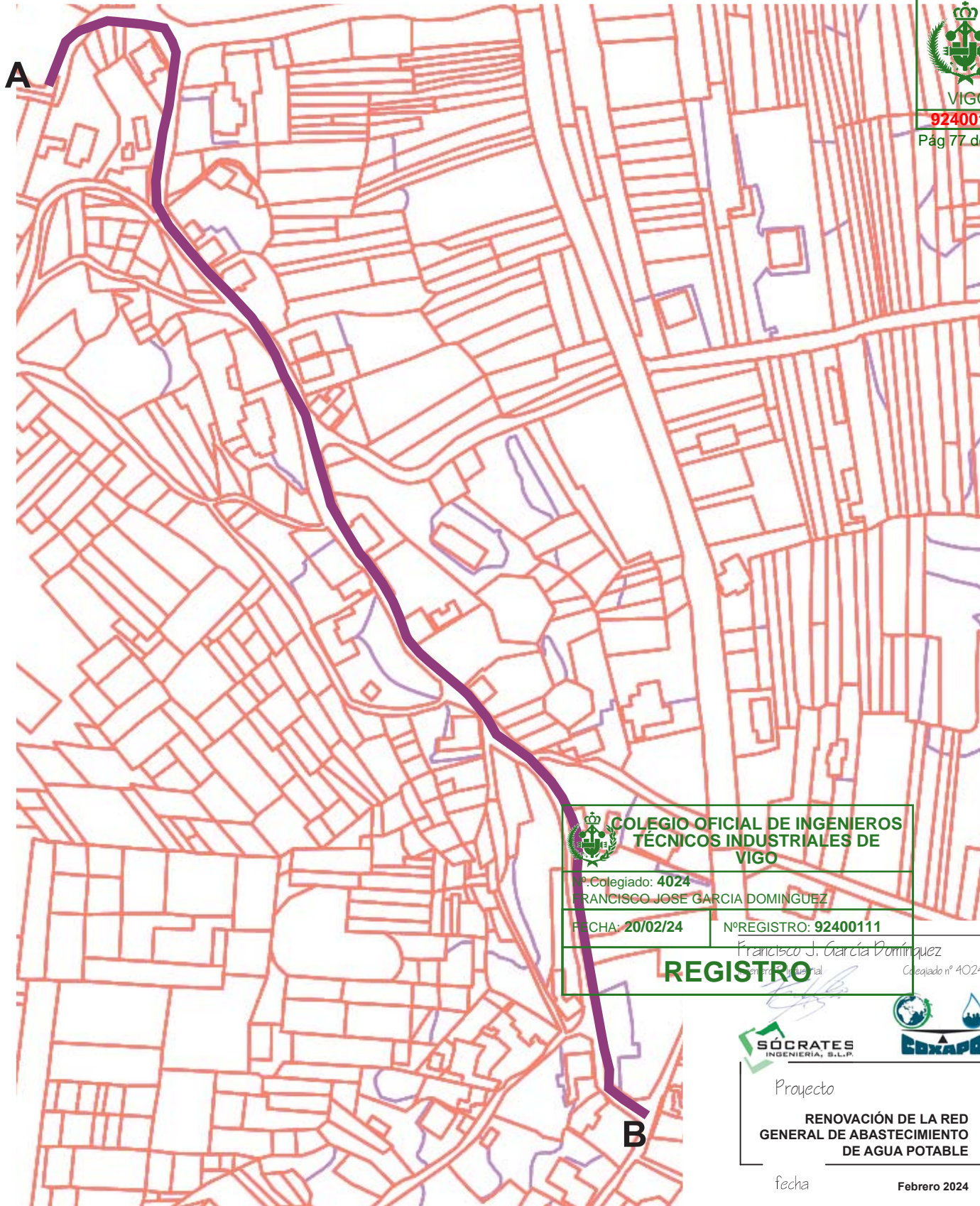

	COLEGIO OFICIAL DE INGENIEROS TÉCNICOS INDUSTRIALES DE VIGO
Nº.Colegiado: 4024 FRANCISCO JOSE GARCIA DOMINGUEZ	
FECHA: 20/02/24	NºREGISTRO: 92400111
Francisco J. García Domínguez Colegiado nº 4024	

REGISTRO

	
---	---

Proyecto	
RENOVACIÓN DE LA RED GENERAL DE ABASTECIMIENTO DE AGUA POTABLE	
fecha	Febrero 2024
situación	Desde rúa Couto, 93 hasta rúa Saa, 39 (Camposancos) 36214 A Guarda
Títular	ENTIDAD LOCAL MENOR DE CAMPOSANCOS
escala - - - -	nº 2
plano	DISTRIBUCIÓN GENERAL

LEYENDA	
	Ø75 mm



 Tramo de la tubería a cambiar

	
COLEGIO OFICIAL DE INGENIEROS TÉCNICOS INDUSTRIALES DE VIGO	
Nº Colegiado: 4024 FRANCISCO JOSÉ GARCÍA DOMÍNGUEZ	
FECHA: 20/02/24	NºREGISTRO: 92400111
Francisco J. García Domínguez Ingeniero Titular Colegiado nº 4024	
REGISTRO	



Proyecto	
RENOVACIÓN DE LA RED GENERAL DE ABASTECIMIENTO DE AGUA POTABLE	
fecha	Febrero 2024
situación	Desde rúa Couto, 93 hasta rúa Saa, 39 (Camposancos) 36214 A Guarda
Titular	ENTIDAD LOCAL MENOR DE CAMPOSANCOS
escala - - - -	nº 3
plano	TRAZADO DE TUBERÍA A CAMBIAR - ORTOFOTO

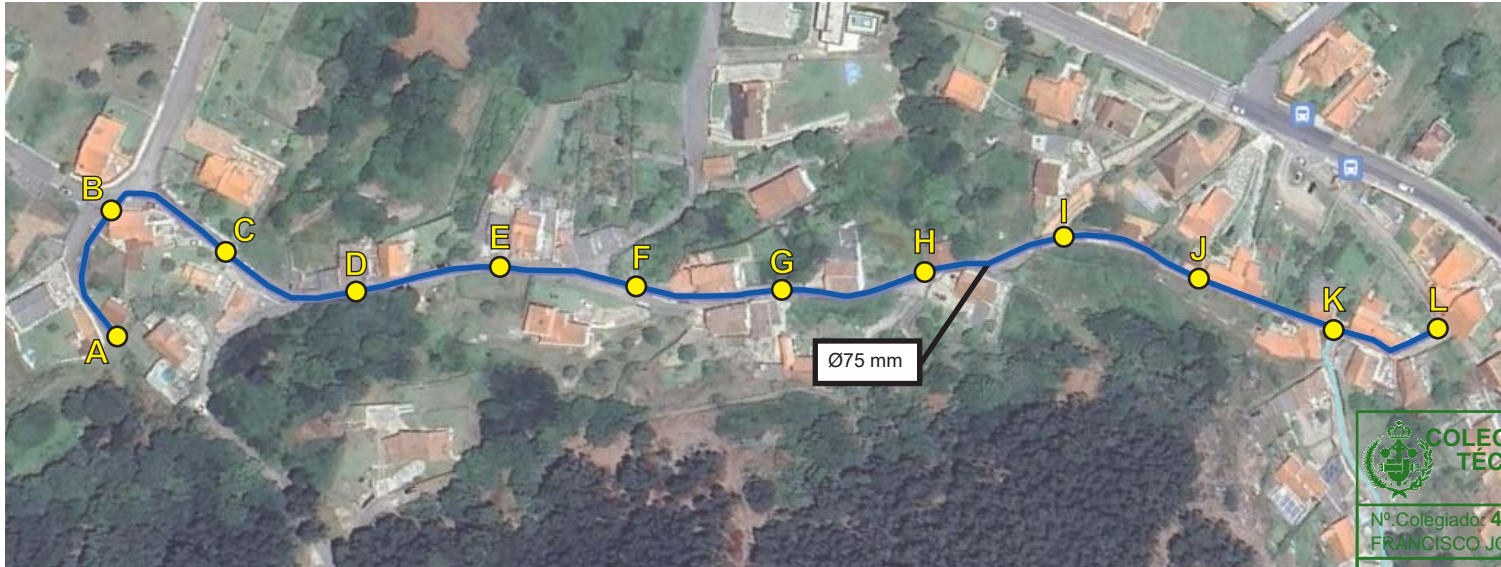

REGISTRO COITI	20/02/24
VIGO 92400111	

COLEGIO OFICIAL DE INGENIEROS TÉCNICOS INDUSTRIALES DE VIGO	
Nº Colegiado: 4024 FRANCISCO JOSE GARCIA DOMINGUEZ	
FECHA: 20/02/24	NºREGISTRO: 92400111
Francisco J. García Domínguez Ingeniero Industrial Colegiado nº 4024 REGISTRO	

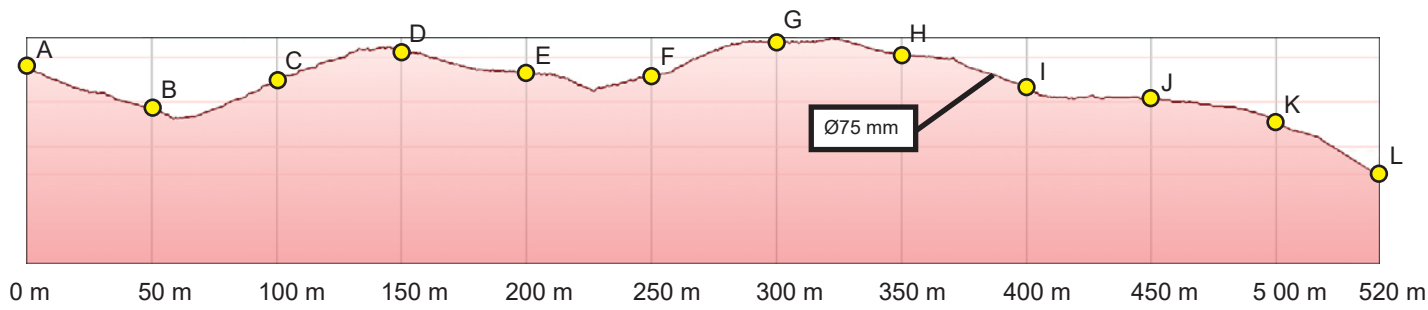

Diámetro tubería por tramo

Proyecto	RENOVACIÓN DE LA RED GENERAL DE ABASTECIMIENTO DE AGUA POTABLE
fecha	Febrero 2024
situación	Desde rúa Couto, 93 hasta rúa Saa, 39 (Camposancos) 36214 A Guarda
Titular	ENTIDAD LOCAL MENOR DE CAMPOSANCOS
escala ---. n°	4
plano	TRAZADO DE TUBERÍA A CAMBIAR - TOPOGRÁFICO

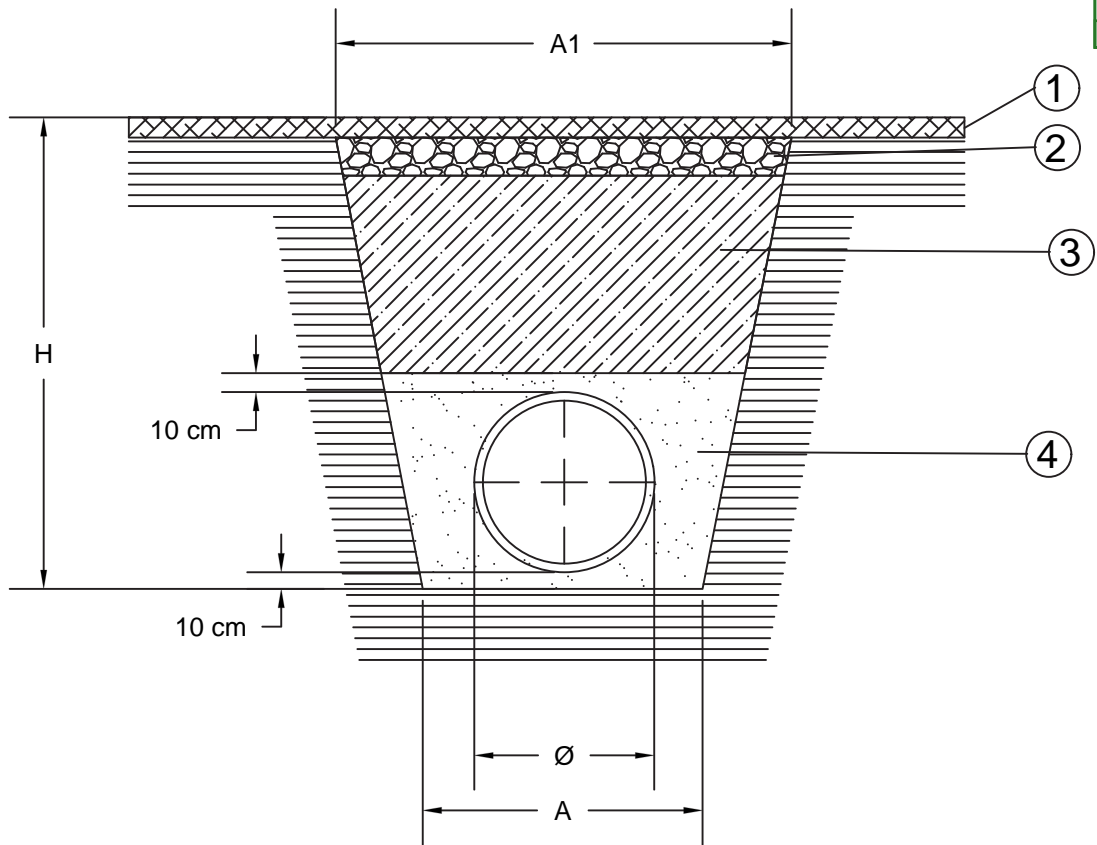

- ① ASFALTO
- ② ZAHORRA
- ③ RELLENO CON PRODUCTOS DE LA EXCAVACIÓN TAMAÑO MÁXIMO 100 mm. COMPACTADO AL 95% P.M.
- ④ ARENA

COLEGIO OFICIAL DE INGENIEROS TÉCNICOS INDUSTRIALES DE VIGO
 Nº Colegiado: 4024
 FRANCISCO JOSE GARCIA DOMINGUEZ
 FECHA: 20/02/24 NºREGISTRO: 92400111
 Francisco J. García Domínguez
 Registrado nº 4024

REGISTRO



Proyecto
RENOVACIÓN DE LA RED GENERAL DE ABASTECIMIENTO DE AGUA POTABLE

fecha Febrero 2024

situación Desde rúa Couto, 93 hasta rúa Saa, 39 (Camposancos) 36214 A Guarda

Titular ENTIDAD LOCAL MENOR DE CAMPOSANCOS

escala --- n°

plano
MODELO DE LA ZANJA DE ABASTECIMIENTO

DN (mm)	A (m.)	A1 (m.)	H (m)
80	0.60	0.60	0.80
100	0.60	0.60	1.00
150	0.60	0.60	1.20
200	0.60	0.70	1.20
250	0.60	0.80	1.40
300	0.80	1.00	1.50

DN (mm)	A (m.)	A1 (m.)	H (m)
400	0.90	1.10	1.70
500	1.00	1.30	1.00
600	1.10	1.50	2.00
700	1.20	1.70	2.10
800	1.30	1.90	2.30
900	1.40	2.00	2.40

5

ALZADO - SECCION

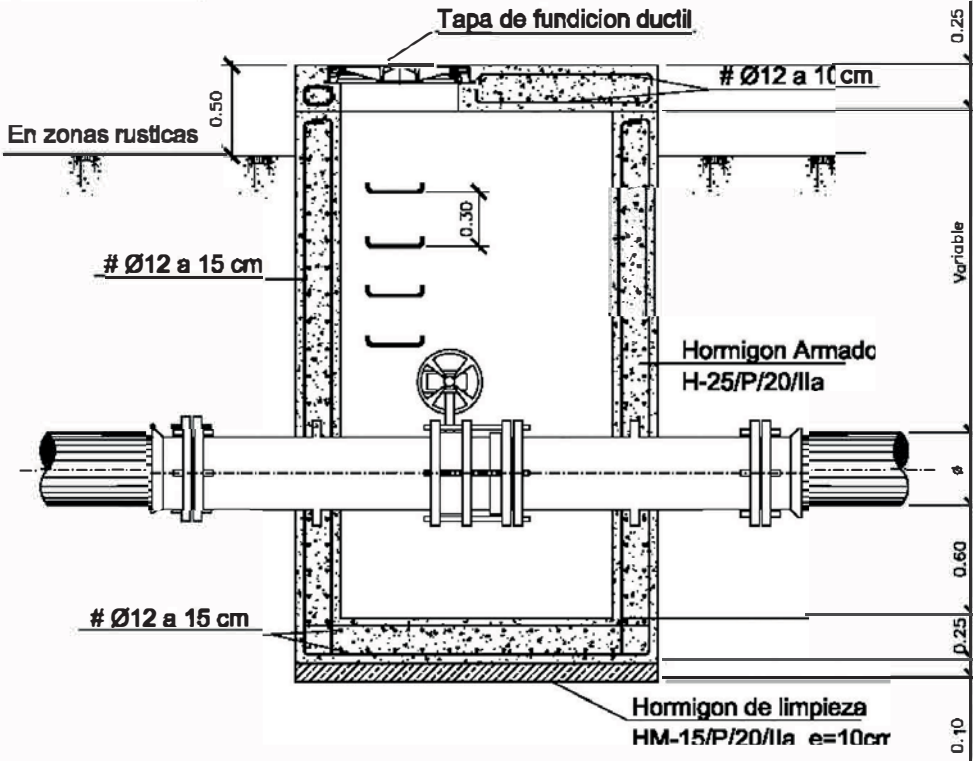

PLANTA

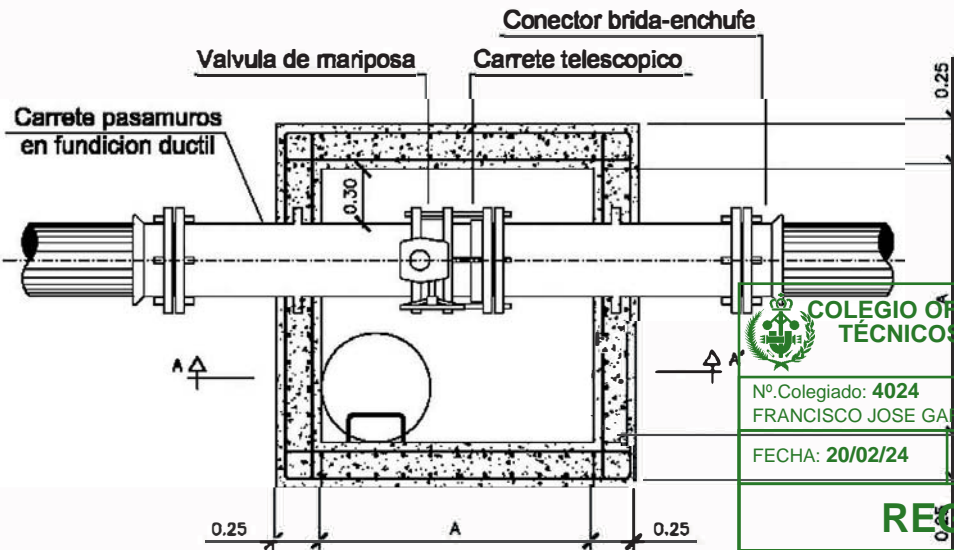

COLEGIO OFICIAL DE INGENIEROS TÉCNICOS INDUSTRIALES DE VIGO
 Nº. Colegiado: 4024
 FRANCISCO JOSE GARCIA DOMINGUEZ
 FECHA: 20/02/24
 NºREGISTRO: 92400111
 Francisco J. García Domínguez
 Colegiado nº 4024

REGISTRO



Proyecto
RENOVACIÓN DE LA RED GENERAL DE ABASTECIMIENTO DE AGUA POTABLE

fecha Febrero 2024

situación Desde rúa Couto, 93 hasta rúa Saa, 39 (Camposancos) 36214 A Guarda

Titular **ENTIDAD LOCAL MENOR DE CAMPOSANCOS**

escala --- nº

plano
ARQUETA DE REGISTRO PARA VÁLVULAS DE MARIPOSA

CONTROL DE CALIDAD

CONTROL	NIVEL	C. SEGURIDAD
ACERO	NO SISTEMÁTICOS	$\gamma_s = 1.15$
HORMIGON	PROBETAS EN OBRA	$\gamma_c = 1.5$
EJECUCION	NORMAL CARGOS MEDIOS	$\gamma_f = 1.6$
CARACTERÍSTICAS DE LOS ELEMENTOS		
ACERO B400S	$f_{yk} 400 \text{ N/mm}^2$	
HORMIGONES EN MASA PARA ARMAR	$f_{yk} \{ \text{N/mm}^2 \}$	20 25

DN (mm.)	A (m.)
250	1.40
300	1.40
350	1.50
400	1.50
500	1.60
600	1.70

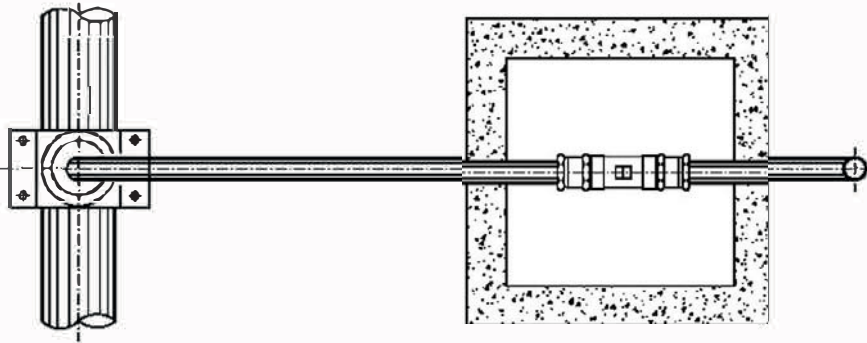
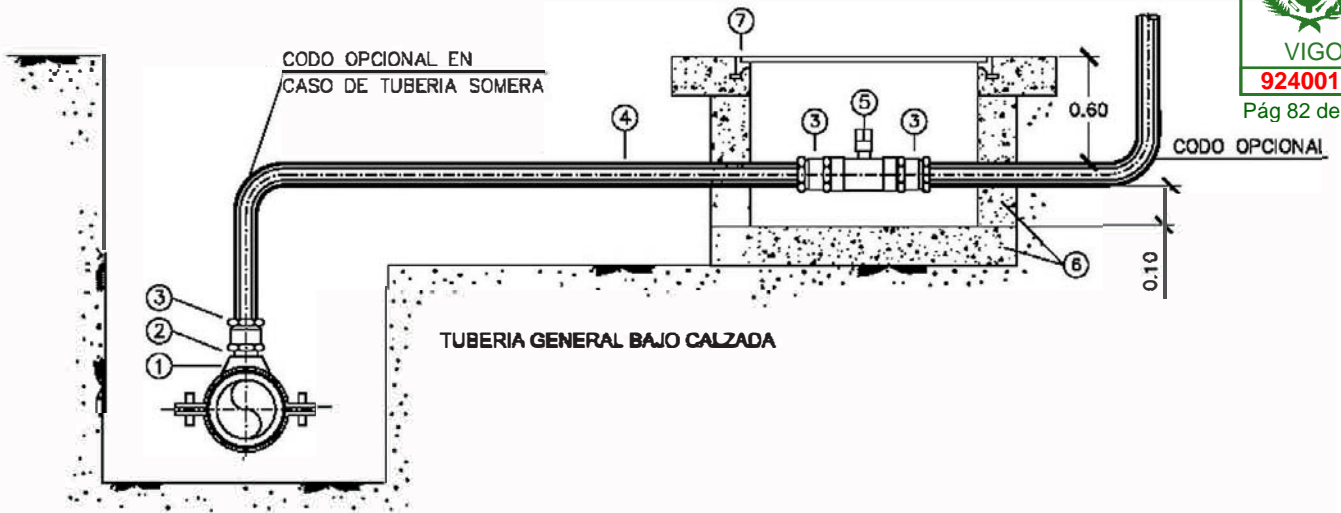

DETALLE TRAMPILLA LLAVE REGISTRO

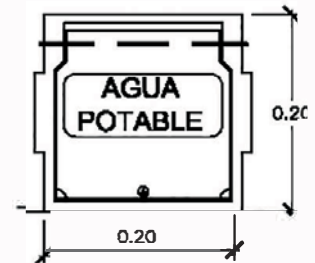

NOTA: LAS PAREDES DE LA ARQUETA SERAN DE HORMIGON EN CALZADA

COLEGIO OFICIAL DE INGENIEROS TÉCNICOS INDUSTRIALES DE VIGO
 N.º Colegiado: 4024
 FRANCISCO JOSE GARCIA DOMINGUEZ
 FECHA: 20/02/24 N.º REGISTRO: 92400111
 Francisco J. García Domínguez
REGISTRO



Proyecto
RENOVACIÓN DE LA RED GENERAL DE ABASTECIMIENTO DE AGUA POTABLE

fecha Febrero 2024

situación Desde rúa Couto, 93 hasta rúa Saa, 39 (Camposancos) 36214 A Guarda

Titular **ENTIDAD LOCAL MENOR DE CAMPOSANCOS**

escala --- n.º

plano

7
ACOMETIDA DE ABASTECIMIENTO

INSTRUCCION TECNICA DE ACOMETIDAS		Red de agua potable				
ESQUEMA.- Tubería general bajo calzada o acera						
CONDICIONES DE ADMISIBILIDAD	DIAMETRO NOMINAL DEL BRAZO DE ACOMETIDA		DIAMETRO LIMITE DE LA CONDUCCION			
	25 - 32 mm.		De 80 a 300 mm. ambos inclusive			
	40 - 50 - 83 mm.		De 100 a 300 mm. ambos inclusive			
MATERIALES Y SUS CONDUCCIONES	N.º	DESIGNACION	MATERIAL	DIMENSION	CONDICIONING DE INSTALACION	OBSERVACIONES
	1	Collarín de tornu	Fundición dúctil o con banda flexible de acero inoxidable recubierta de caucho	Dn/dn		
	2	Reducción hembra	Latón estampado	D/d	Instalar con junta teflon	
	3	Enlace rosca macho	Latón estampado	d/en	Instalar con junta teflon en caso necesario.	
	4	Tubo de acometida	Poliétileno baja densidad tipo PE-32	d	Sobre lecho de arena	Medida en # exterior/PN 10
	5	Valvula de acometida	Bronce ó Latón estampado	sin	Instalar con cuadradillo	Medidas predefinidas
	6	Arqueta de acometida	Salera de horm. Alzado ladrillo macizo u hormigón. Lazo superior horm. armado	200*200 300*300	Acometida hasta 32 mm. Acometida de 40 a 83 mm.	
	7	Registro de acometida	Fundición dúctil o Aluminio fundido			Tapa solidaria

DETALLE ARMARIO HORNACINA

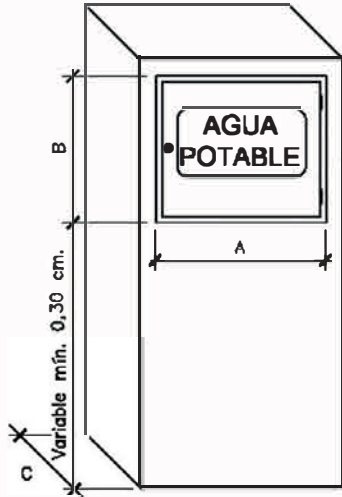

CALIBRE CONTADOR	A	B	C
∅ 13 mm.	360	310	200
A PARTIR ∅ 13 mm.	550	350	250

ESQUEMA DE INSTALACION

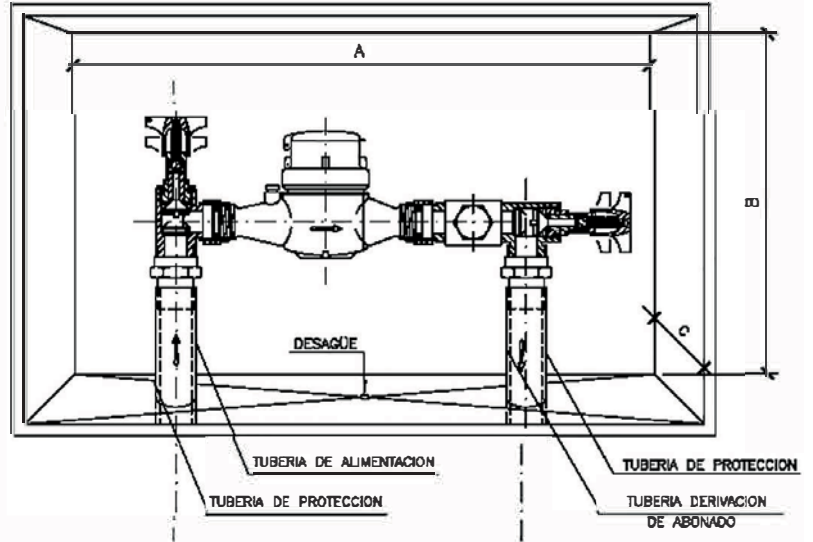

NOTA: EL INTERIOR DEBE IR ENLUCIDO

DETALLE DE ARMARIO

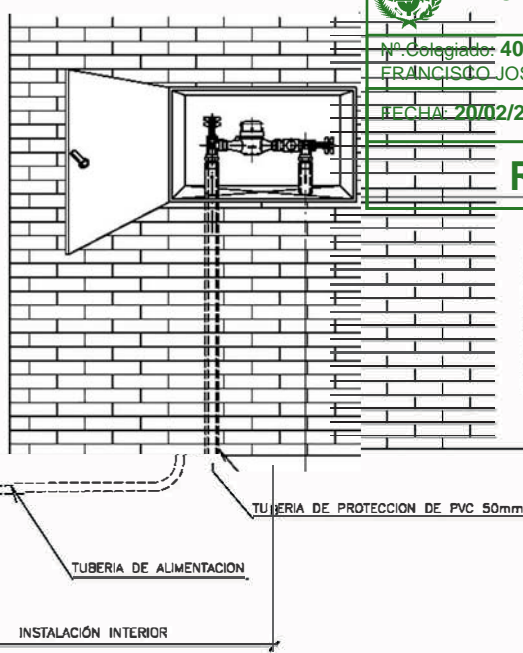
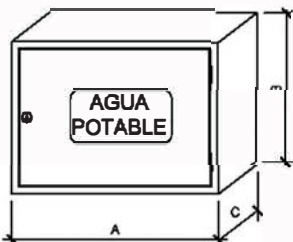

**COLEGIO OFICIAL DE INGENIEROS
TÉCNICOS INDUSTRIALES DE
VIGO**
Nº Colegiado: 4024
FRANCISCO JOSE GARCIA DOMINGUEZ
FECHA: 20/02/24 NºREGISTRO: 92400111
Francisco J. García Domínguez
Colegiado nº 4024

REGISTRO



Proyecto
**RENOVACIÓN DE LA RED
GENERAL DE ABASTECIMIENTO
DE AGUA POTABLE**

fecha **Febrero 2024**

situación **Desde rúa Couto, 93
hasta rúa Saa, 39
(Camposancos)
36214 A Guarda**

Titular **ENTIDAD LOCAL
MENOR DE CAMPOSANCOS**

escala --- nº **8**

plano
**CONEXIÓN DE
ACOMETIDA A USUARIO**

ALZADO - SECCION

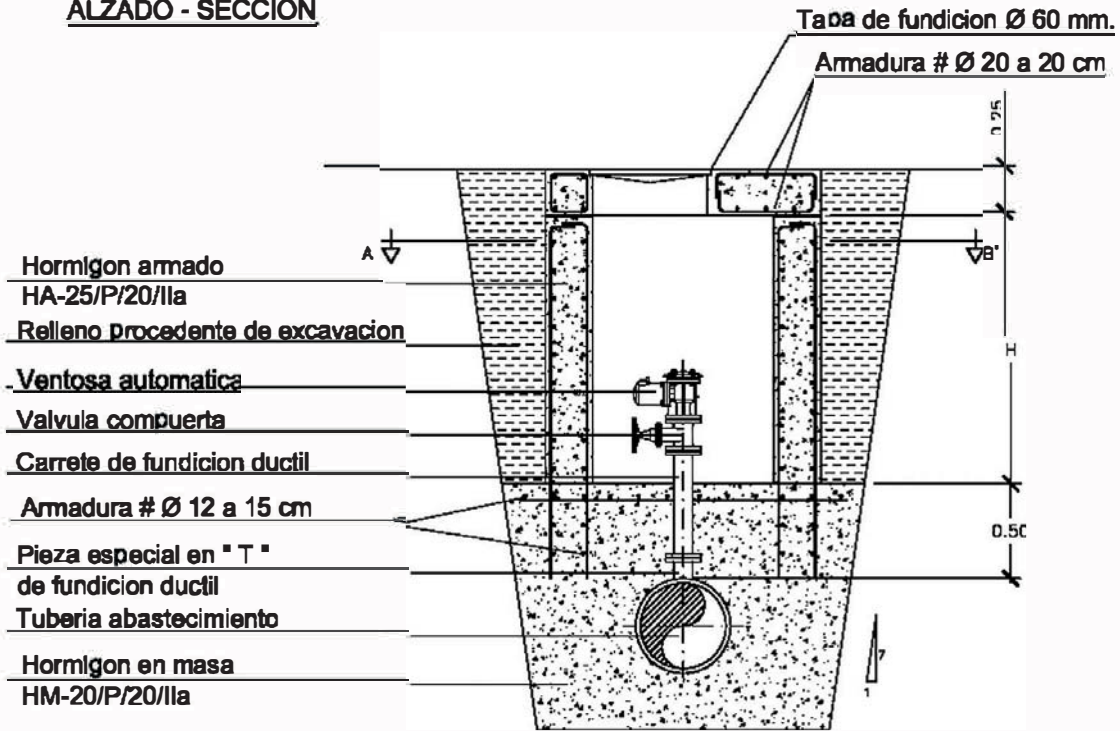

- Hormigón armado HA-25/P/20/IIa
- Relleno procedente de excavación
- Ventosa automática
- Valvula compuerta
- Carrete de fundición dúctil
- Armadura # Ø 12 a 15 cm
- Pieza especial en " T " de fundición dúctil
- Tubería abastecimiento
- Hormigón en masa HM-20/P/20/IIa

PLANTA - SECCION B-B'

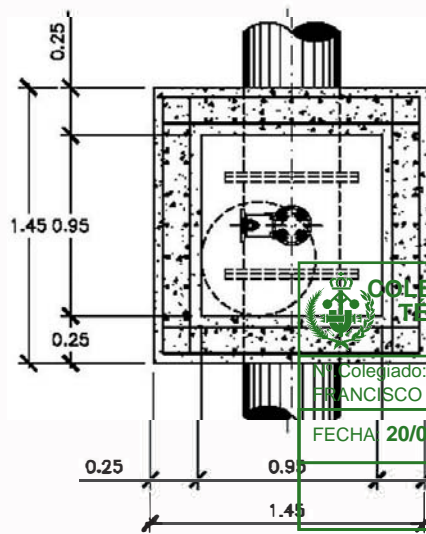

COLEGIO OFICIAL DE INGENIEROS TÉCNICOS INDUSTRIALES DE VIGO
 Colegiado: 4024
 FRANCISCO JOSE GARCIA DOMINGUEZ
 Fecha: 20/02/24 N°REGISTRO: 92400111
 Francisco J. García Domínguez
 Colegiado nº 4024



Proyecto
RENOVACIÓN DE LA RED GENERAL DE ABASTECIMIENTO DE AGUA POTABLE

fecha: Febrero 2024
 situación: Desde rúa Couto, 93 hasta rúa Saa, 39 (Camposancos) 36214 A Guarda
 Titular: ENTIDAD LOCAL MENOR DE CAMPOSANCOS
 escala: --- nº

CONTROL DE CALIDAD

CONTROL	NIVEL	C. SEGURIDAD
ACERO	NO SISTEMATICOS	$f_s = 1.15$
HORMIGON	PROBETAS EN OBRA	$f_c = 1.5$
EJECUCION	NORMAL DAÑOS MEDIOS	$f_f = 1.6$
CARACTERÍSTICAS DE LOS ELEMENTOS		
ACERO B400S $f_{yk} 400 \text{ N/mm}^2$		
HORMIGONES EN MASA $f_{yk} (\text{ N/mm}^2)$		
PARA ARMAR 20		
25		

Ø TUBERIA (mm.)	Ø VENTOSA (mm.)
150 - 300	80
400 - 600	100
700 - 1000	150

*A mayor diametro se requerira un estudio especial.

plano
ARQUETA DE REGISTRO PARA PURGADOR AUTOMÁTICO DE VENTOSA

9