



**PLIEGO DE PRESCRIPCIONES TÉCNICAS DEL CONTRATO DE
SUMINISTRO E INSTALACIÓN DE MOBILIARIO Y EQUIPAMIENTO
URBANO PARA EL MUNICIPIO DE SAN CRISTÓBAL DE LA LAGUNA**

Prescripción nº1: OBJETO DEL CONTRATO

El objeto del presente Pliego de Prescripciones Técnicas es establecer las condiciones que han de regir para la contratación del suministro del mobiliario y equipamiento urbano en el Ayuntamiento de San Cristóbal de La Laguna, incluyendo su colocación, cuyas características se detallan en el presente Pliego de Prescripciones Técnicas.

Prescripción nº2: DESCRIPCIÓN DE LOS LOTES

El suministro de mobiliario y equipamiento de este contrato y en virtud de lo dispuesto en el artículo 99.3 de la Ley 9/2017, de 8 de noviembre, de Contratos del Sector Público, se dividirá en dos lotes, ya que la naturaleza del contrato lo permite, y la realización de cada una de sus partes es completamente independiente.

Se procede por tanto a dividir en lotes este suministro dada la naturaleza heterogénea del mismo, que son los que se enumeran a continuación:

LOTE 1: Suministro e instalación de mobiliario urbano

LOTE 2: Suministro e instalación de equipamiento urbano en zonas estanciales

Prescripción nº3: CARACTERÍSTICAS DEL SUMINISTRO:

El mobiliario y equipamiento urbano a suministrar y colocar, está incluido en la relación que se adjunta como ANEXO, a este pliego de prescripciones técnicas, según el lote que corresponda, o aquellos de características equivalentes.

Las empresas licitadoras deberán tener un control del suministro que se va a realizar, en el que se refleje el mobiliario o equipamiento solicitado, precio, fecha de entrega y de colocación.

Se relacionará junto con la factura, los elementos suministrados y su ubicación exacta georreferenciada.

La colocación del mobiliario se realizará con sujeción a las especificaciones de cada fabricante y será supervisado por los técnicos municipales.

Firmado por:	GONZALEZ FARIÑA MARIA INMACULADA - GENERICO Ver firma MEDAL PAVES ENRIQUE - JEFE/A DE SECCIÓN Ver firma RODRIGUEZ MEDINA PAULA - JEFE/A DE SERVICIO Ver firma	Fecha: 26-07-2024 09:54:54 Fecha: 26-07-2024 10:45:35 Fecha: 26-07-2024 10:46:12	
Nº expediente administrativo: 2024-025824 Código Seguro de Verificación (CSV): 990DDB1D9AC2A9C001195319F3141D6B Comprobación CSV: https://sede.aytolalaguna.es/publico/documento/990DDB1D9AC2A9C001195319F3141D6B			
Fecha de sellado electrónico: 26-07-2024 10:55:44 Ver sello	- 1/22 -	Fecha de emisión de esta copia: 19-08-2024 12:35:48	

Las empresas adjudicatarias deberán estar en disposición de proporcionar catálogos de productos que contengan las referencias ofertadas, debiendo ser a color, con descripciones, características técnicas y aplicaciones explícitas de cada uno de los productos suministrados, así como la documentación técnica exhaustiva en la que se aporte descripciones y fotografías de los productos a suministrar y aportando además los certificados de homologación si los hubiere, de tal modo que pueda comprobarse que el material ofertado se ajusta a las exigencias incluidas en este documento.

El mobiliario a suministrar será nuevo, de reciente fabricación o confección y con materiales de la mejor calidad. El suministro se entregará debidamente embalado de forma que, durante el transporte y almacenamiento, el producto no sufra ningún deterioro, debiendo el adjudicatario realizar la descarga y traslado al lugar indicado por los técnicos municipales.

Los elementos cumplirán con lo establecido en la Orden TMA/851/2021, de 23 de julio, por la que se desarrolla el documento técnico de condiciones básicas de accesibilidad y no discriminación para el acceso y la utilización de los espacios públicos urbanizados.

En la recepción de los elementos ya instalados, en caso de detectarse anomalías en los mismos causadas por su mal almacenamiento, embalaje o transporte, o si se detecta algún tipo de desperfecto, no se aceptará la entrega y se exigirá la inmediata restitución del mismo sin coste alguno para la administración municipal.

Prescripción nº4: CALIDAD DEL MOBILIARIO Y EQUIPAMIENTO URBANO

Todos los elementos a suministrar serán de primera calidad y homologados debiendo cumplir con las normas o certificados que correspondan. No se podrá suministrar ningún elemento que no sea aceptado previamente por la administración.

El adjudicatario deberá aportar, en el caso que la Administración se lo solicite, copia de los certificados de fabricación y calidad, declaraciones de conformidad donde figuren los resultados de los ensayos realizados durante el proceso de fabricación, señalando que cumplen con las normas que corresponda a cada tipo de material.

Prescripción 5º. MEDIOS PERSONALES.

El adjudicatario deberá contar con los medios personales necesarios y suficientes para dar cumplimiento al objeto del contrato.

Asimismo, deberá designar un interlocutor con capacidad suficiente para poder solventar las incidencias que surjan durante la ejecución del contrato.

Prescripción 6º. PLAZO DE GARANTIA

El plazo de garantía de los materiales suministrados será de tres años desde la entrega de este, entendiéndose como tal la aplicable a la fabricación y colocación de los elementos y no al uso de los mismos.

Firmado por:	GONZALEZ FARIÑA MARIA INMACULADA - GENERICO MEDAL PAVES ENRIQUE - JEFE/A DE SECCIÓN RODRIGUEZ MEDINA PAULA - JEFE/A DE SERVICIO	Fecha: 26-07-2024 09:54:54 Fecha: 26-07-2024 10:45:35 Fecha: 26-07-2024 10:46:12	
Nº expediente administrativo: 2024-025824 Código Seguro de Verificación (CSV): 990DDB1D9AC2A9C001195319F3141D6B Comprobación CSV: https://sede.aytolalaguna.es/publico/documento/990DDB1D9AC2A9C001195319F3141D6B			
Fecha de sellado electrónico: 26-07-2024 10:55:44	- 2/22 -	Fecha de emisión de esta copia: 19-08-2024 12:35:48	

San Cristóbal de la Laguna, a la fecha de la firma electrónica.
(Documento firmado electrónicamente)

**EL JEFE DE SECCIÓN DE CONSERVACIÓN, LA ARQUITECTO TÉCNICO MUNICIPAL
MANTENIMIENTO Y SEÑALIZACIÓN,
P.S.: Jefe de Sección de Gestión Facultativa**

Fdo.: *Enrique Medal Pavés.*

Fdo. M^a Inmaculada González Fariña

**LA DIRECTORA DEL ÁREA DE OBRAS E INFRAESTRUCTURAS,
P.S. LA JEFA DE SERVICIO DE RÉGIMEN JURÍDICO Y COORDINACIÓN
ADMINISTRATIVA,**

(Decreto nº 2812/2024, de 5 de abril, de la Concejala Teniente de Alcalde de
Presidencia y Planificación)

Fdo.: Paula Rodríguez Medina.

Firmado por:	GONZALEZ FARIÑA MARIA INMACULADA - GENERICO MEDAL PAVES ENRIQUE - JEFE/A DE SECCIÓN RODRIGUEZ MEDINA PAULA - JEFE/A DE SERVICIO	Fecha: 26-07-2024 09:54:54 Fecha: 26-07-2024 10:45:35 Fecha: 26-07-2024 10:46:12	
Nº expediente administrativo: 2024-025824 Código Seguro de Verificación (CSV): 990DDB1D9AC2A9C001195319F3141D6B Comprobación CSV: https://sede.aytolalaguna.es/publico/documento/990DDB1D9AC2A9C001195319F3141D6B			
Fecha de sellado electrónico: 26-07-2024 10:55:44	- 3/22 -	Fecha de emisión de esta copia: 19-08-2024 12:35:48	



EXCMO. AYUNTAMIENTO DE
SAN CRISTÓBAL DE
LA LAGUNA

ANEXO

SUMINISTRO E INSTALACIÓN DE MOBILIARIO Y EQUIPAMIENTO URBANO PARA EL MUNICIPIO DE SAN CRISTÓBAL DE LA LAGUNA

Firmado por:	GONZALEZ FARIÑA MARIA INMACULADA - GENERICO MEDAL PAVES ENRIQUE - JEFE/A DE SECCIÓN RODRIGUEZ MEDINA PAULA - JEFE/A DE SERVICIO	Fecha: 26-07-2024 09:54:54 Fecha: 26-07-2024 10:45:35 Fecha: 26-07-2024 10:46:12	
Nº expediente administrativo: 2024-025824 Código Seguro de Verificación (CSV): 990DDB1D9AC2A9C001195319F3141D6B Comprobación CSV: https://sede.aytolalaguna.es/publico/documento/990DDB1D9AC2A9C001195319F3141D6B			
Fecha de sellado electrónico: 26-07-2024 10:55:44	- 4/22 -	Fecha de emisión de esta copia: 19-08-2024 12:35:48	

LOTE 1: Suministro e instalación de mobiliario urbano

UD. Estimadas	DESCRIPCIÓN	P. U Máximo (sin IGIC)	TOTAL estimado (SIN IGIC)
15	<p>Banco compuesto por seis tablonces de sección 110 x 35 mm de madera tropical, tornillos de acero inoxidable. Pies de fundición dúctil con tratamiento anticorrosión, mediante proceso protector del hierro que garantiza una resistencia a la corrosión con resultados superiores a 300 horas de niebla salina, acabado color gris mar. Madera tropical tratada con protector fungicida, insecticida e hidrófugo. Acabado color natural con tornillos de fijación al suelo de M10. Incluso marcaje personalizado mediante grabado con el escudo municipal con letras. . Incluidos portes, costes de aduana, montaje y colocación en lugar designado por el Ayuntamiento, y p.p. de materiales, mano de obra y medios auxiliares para su colocación.</p> 	495,60 €	7.434,00 €
8	<p>Banco fabricado totalmente en fundición, dúctil, con acabado en oxirón epoxi al horno de dimensiones 1700x590x775 mm. Fundición dúctil GGG-40, anclaje mediante empotramiento con 4 tornillos DIN 933M10x100 mm. . Incluidos portes, costes de aduana, montaje y colocación en lugar designado por el Ayuntamiento, y p.p. de materiales, mano de obra y medios auxiliares para su colocación.</p> 	798,02 €	6.384,16 €
8	<p>Banco compuesto por tablonces de sección 60 x 30 mm de madera tropical, tornillos de acero inoxidable. Pies de fundición dúctil con tratamiento anticorrosión, mediante proceso protector del hierro que garantiza una resistencia a la corrosión. Madera tropical tratada con protector fungicida, insecticida e hidrófugo, con tornillos de fijación al suelo de M10. Incluso marcaje personalizado mediante grabado con el escudo municipal con letras. Incluidos portes, costes de aduana, montaje y colocación en lugar designado por el Ayuntamiento, y p.p. de materiales, mano de obra y medios auxiliares para su colocación.</p> 	497,20 €	3.977,60 €

Firmado por:	GONZALEZ FARIÑA MARIA INMACULADA - GENERICO MEDAL PAVES ENRIQUE - JEFE/A DE SECCIÓN RODRIGUEZ MEDINA PAULA - JEFE/A DE SERVICIO	Fecha: 26-07-2024 09:54:54 Fecha: 26-07-2024 10:45:35 Fecha: 26-07-2024 10:46:12	
Nº expediente administrativo: 2024-025824 Código Seguro de Verificación (CSV): 990DDB1D9AC2A9C001195319F3141D6B Comprobación CSV: https://sede.aytolalaguna.es/publico/documento/990DDB1D9AC2A9C001195319F3141D6B .			
Fecha de sellado electrónico: 26-07-2024 10:55:44	- 5/22 -	Fecha de emisión de esta copia: 19-08-2024 12:35:48	

8	<p>Banco de estilo clásico en fundición y dimensiones máximas de 2035x450x611 mm. Estructura integral de pies, respaldo y asiento elaborada a base de fundición dúctil EN-GJS-500-7. La estructura está protegida por una capa de imprimación y dos capas de oxirón negro forja. El sistema de fijación al terreno se realizará mediante 4 tornillos de anclaje expansibles de métrica M-10x100 mm. . Incluidos portes, costes de aduana, montaje y colocación en lugar designado por el Ayuntamiento, y p.p. de materiales, mano de obra y medios auxiliares para su colocación.</p>	788,80 €	6.310,40 €
10	<p>Banco fabricado en madera tropical tratada con el recubrimiento de triple capa Lignus, protector fungicida, insecticida e hidrófugo, de dimensiones 1800x547x923 mm. Acabado color natural. Anclaje mediante pernos de expansión M10. . Incluidos portes, costes de aduana, montaje y colocación en lugar designado por el Ayuntamiento, y p.p. de materiales, mano de obra y medios auxiliares para su colocación.</p>	895,40 €	8.954,00 €
16	<p>Banco con patas de aluminio anodizado (AG3 Tbe) texturizadas y anodizadas resistente a ambiente marino, de dimensiones 1800x648x794 mm y compuesto por 7 listones de madera de conífera certificada FSC mix 70% de 35x110x1800 x648mm y tornillería de acero inoxidable. Fijación mediante 4 tornillos DIN 933 M10 x 100mm. . Incluidos portes, costes de aduana, montaje y colocación en lugar designado por el Ayuntamiento, y p.p. de materiales, mano de obra y medios auxiliares para su colocación.</p>	436,20 €	6.979,20 €



Firmado por:	GONZALEZ FARIÑA MARIA INMACULADA - GENERICO MEDAL PAVES ENRIQUE - JEFE/A DE SECCIÓN RODRIGUEZ MEDINA PAULA - JEFE/A DE SERVICIO	Fecha: 26-07-2024 09:54:54 Fecha: 26-07-2024 10:45:35 Fecha: 26-07-2024 10:46:12	
<p>Nº expediente administrativo: 2024-025824 Código Seguro de Verificación (CSV): 990DDB1D9AC2A9C001195319F3141D6B Comprobación CSV: https://sede.aytolalaguna.es/publico/documento/990DDB1D9AC2A9C001195319F3141D6B .</p>			
<p>Fecha de sellado electrónico: 26-07-2024 10:55:44 - 6/22 - Fecha de emisión de esta copia: 19-08-2024 12:35:48</p>			

4	<p>Banco de madera tropical con estructura de laminado en frío de dimensiones 2020x800x841 mm, con protección fungicida, insecticida e hidrófuga. Estructura de acero con reposabrazos de acero con capa de imprimación epoxi y pintura poliéster sublimado al horno, color oxirón negro forja. Anclaje con pernos de expansión M10. . Incluidos portes, costes de aduana, montaje y colocación en lugar designado por el Ayuntamiento, y p.p. de materiales, mano de obra y medios auxiliares para su colocación.</p>		2.569,00 €	10.276,00 €
10	<p>Banco de listones de madera de Guinea con barniz a poro abierto fungicida e hidrofugo y patas de fundición GG-20 pintado de epoxi al horno de medidas:1965x610x755mm. El anclaje mediante empotramiento de 4 tornillos DIN 933; M10x 100 mm. . Incluidos portes, costes de aduana, montaje y colocación en lugar designado por el Ayuntamiento, y p.p. de materiales, mano de obra y medios auxiliares para su colocación.</p>		517,80 €	5.178,00 €
15	<p>Banco urbano colectivo de listones de madera con tratamiento fungicida e hidrofugo y patas de fundición GG-20 pintado de epoxi al horno de medidas:1965x610x755mm. El anclaje mediante empotramiento de 4 tornillos DIN 933; M10x 100 mm. . Incluidos portes, costes de aduana, montaje y colocación en lugar designado por el Ayuntamiento, y p.p. de materiales, mano de obra y medios auxiliares para su colocación.</p>		540,90 €	8.113,50 €

Firmado por:	GONZALEZ FARIÑA MARIA INMACULADA - GENERICO MEDAL PAVES ENRIQUE - JEFE/A DE SECCIÓN RODRIGUEZ MEDINA PAULA - JEFE/A DE SERVICIO	Fecha: 26-07-2024 09:54:54 Fecha: 26-07-2024 10:45:35 Fecha: 26-07-2024 10:46:12	
<p>Nº expediente administrativo: 2024-025824 Código Seguro de Verificación (CSV): 990DDB1D9AC2A9C001195319F3141D6B Comprobación CSV: https://sede.aytolalaguna.es/publico/documento/990DDB1D9AC2A9C001195319F3141D6B .</p>			
<p>Fecha de sellado electrónico: 26-07-2024 10:55:44 - 7/22 - Fecha de emisión de esta copia: 19-08-2024 12:35:48</p>			

12	<p>Banco de polietileno de alta calidad (HDPE) de color a elegir, de medidas 1700 x 758 x 830 mm. 100% ecológico y reciclable. Tornillería M10 x100 mm, anti grafitis y fácil de limpiar. Excelente comportamiento a rayos UV y ambientes marinos. Respeta el medio ambiente. De gran resistencia a agentes químicos e impactos. Inalterable frente a parásitos, hongos o ataques microbiológicos. . Incluidos portes, costes de aduana, montaje y colocación en lugar designado por el Ayuntamiento, y p.p. de materiales, mano de obra y medios auxiliares para su colocación.</p>	480,80 €	5.769,60 €
19	<p>Banco de polipropileno de alta resistencia a los rayos UV de color a elegir, tratado con UV, sin mantenimiento, antigrafiti, gran robustez, medidas generales 1640 x 631 x 784 mm, con tortillería de acero inoxidable. Incluidos portes, costes de aduana, montaje y colocación en lugar designado por el Ayuntamiento, y p.p. de materiales, mano de obra y medios auxiliares para su colocación.</p>	382,60	7.269,40 €
5	<p>Banco fabricado con termoplástico de polímero que contienen residuos urbanos, procedentes de recogida selectiva y posconsumo, no requiere mantenimiento, con tortillería en acero inoxidable y protección UV. . Incluidos portes, costes de aduana, montaje y colocación en lugar designado por el Ayuntamiento, y p.p. de materiales, mano de obra y medios auxiliares para su colocación.</p>	910,20 €	4551,00 €



Mod. C-1008-PLAST-GRI-MR
Mod. C-1008-PLAST-BLA-MR
Long 2000 mm

9	<p>Banco Modo de Polietileno de alta calidad, tratado con UV, sin mantenimiento, antigraffiti y gran robustez, medidas generales 1700 x 758 x 830 mm, con tornillería de acero inoxidable. Incluidos portes, costes de aduana, montaje y colocación en lugar designado por el Ayuntamiento, y p.p. de materiales, mano de obra y medios auxiliares para su colocación.</p>	411,20 €	3.700,80 €
2	<p>Conjunto formado por mesa y bancos, medidas totales (ancho x largo x alto) 1500x1441x750 mm, fabricada con plástico marrón (plástico reciclado). Sin mantenimiento (no se agrieta, ni se astilla, ni se pudre, ni se reseca, ni se degrada, resistente a la humedad, no absorbe agua, de secado rápido). Resistente a la intemperie, a aceites, ácidos, agua de mar, pintadas y grafitis. Ecológica. Anclado sobre superficie preparada, con tornillos. Incluidos portes, costes de aduana, montaje y colocación en lugar designado por el Ayuntamiento, y p.p. de materiales, mano de obra y medios auxiliares para su colocación.</p>	1947,15	3.894,30
1	<p>Suministro e instalación de mesa picnic GAVARRES de BENITO, compuesta por mesa de medidas totales (largo x ancho x alto) 2040x670x810 mm, y 2 bancos de medidas totales (largo x ancho x alto) 2040x400x440 mm, fabricada con pies en plancha de acero corten (sin mantenimiento) y tabloncillos de madera de pino (tratados en autoclave vacío-presión clase 4 contra la carcoma, termitas e insectos). Tornillería de acero inoxidable. Incluye 2 bancos. Anclado sobre superficie preparada, con pernos de expansión M10 según superficie y proyecto. Incluidos portes, costes de aduana, montaje y colocación en lugar designado por el Ayuntamiento, y p.p. de materiales, mano de obra y medios auxiliares para su colocación.</p>	2.400,84 €	2.400,84 €



16	<p>Papelera en chapa de acero galvanizado. cubeta interior extraíble de acero galvanizado, tapa abatible y cierre, capacidad 65L, estructura acabada en color martele. Alto 783,00 mm. Fijación mediante tornillo M10x100 mm. . Incluidos portes, costes de aduana, montaje y colocación en lugar designado por el Ayuntamiento, y p.p. de materiales, mano de obra y medios auxiliares para su colocación.</p>		392,20 €	6.275,20 €
5	<p>Papelera fabricada en chapa de acero corten. Concebida para permanecer en el tiempo sin ningún tipo de mantenimiento. Aro interior para sujeción de la bolsa. Medidas 415 x 415x 805 mm. . Incluidos portes, costes de aduana, montaje y colocación en lugar designado por el Ayuntamiento, y p.p. de materiales, mano de obra y medios auxiliares para su colocación.</p>		593,80 €	2.969,00 €
5	<p>Papelera semi-circular en media luna en fundición dúctil, de 30 litros GGG-40, de capacidad para empotrar en suelo con soporte de acero y cesta de fundición dúctil, con base abatible. . Incluidos portes, costes de aduana, montaje y colocación en lugar designado por el Ayuntamiento, y p.p. de materiales, mano de obra y medios auxiliares para su colocación.</p>		370,20 €	1.851,00€

Firmado por:	GONZALEZ FARIÑA MARIA INMACULADA - GENERICO MEDAL PAVES ENRIQUE - JEFE/A DE SECCIÓN RODRIGUEZ MEDINA PAULA - JEFE/A DE SERVICIO	Fecha: 26-07-2024 09:54:54 Fecha: 26-07-2024 10:45:35 Fecha: 26-07-2024 10:46:12	
<p>Nº expediente administrativo: 2024-025824 Código Seguro de Verificación (CSV): 990DDB1D9AC2A9C001195319F3141D6B Comprobación CSV: https://sede.aytolalaguna.es/publico/documento/990DDB1D9AC2A9C001195319F3141D6B .</p>			
<p>Fecha de sellado electrónico: 26-07-2024 10:55:44 - 10/22 - Fecha de emisión de esta copia: 19-08-2024 12:35:48</p>			

6	<p>Papelera de estructura metálica y listones de madera ideal para parques y zonas ajardinadas . Incluidos portes, costes de aduana, montaje y colocación en lugar designado por el Ayuntamiento. . Incluidos portes, costes de aduana, montaje y colocación en lugar designado por el Ayuntamiento, y p.p. de materiales, mano de obra y medios auxiliares para su colocación.</p>		225,20 €	1.351,20 €
21	<p>Papelera de polietileno de gran calidad (HDPE), con tornillería de acero inoxidable es resistente y económica, con capacidad de 57,5 L, medidas generales 380 x 820 mm, de color a elegir. . Incluidos portes, costes de aduana, montaje y colocación en lugar designado por el Ayuntamiento, y p.p. de materiales, mano de obra y medios auxiliares para su colocación.</p>		99,60 €	2.091,60 €
12	<p>Papelera fabricada en polietileno de alta densidad con un espesor de 4 mm, con acabado rugoso y color negro forja. Resistente a los rayos UV, a los agentes químicos y a los impactos. Apaga cigarrillos en acero inoxidable. Cerrajería en acero inoxidable AISI 304. Anclaje recomendado: Mediante pernos de expansión Ø10 según superficie y proyecto. . Incluidos portes, costes de aduana, montaje y colocación en lugar designado por el Ayuntamiento, y p.p. de materiales, mano de obra y medios auxiliares para su colocación.</p>		502,05 €	6.024,60 €



Firmado por:	GONZALEZ FARIÑA MARIA INMACULADA - GENERICO MEDAL PAVES ENRIQUE - JEFE/A DE SECCIÓN RODRIGUEZ MEDINA PAULA - JEFE/A DE SERVICIO	Fecha: 26-07-2024 09:54:54 Fecha: 26-07-2024 10:45:35 Fecha: 26-07-2024 10:46:12	
<p>Nº expediente administrativo: 2024-025824 Código Seguro de Verificación (CSV): 990DDB1D9AC2A9C001195319F3141D6B Comprobación CSV: https://sede.aytolalaguna.es/publico/documento/990DDB1D9AC2A9C001195319F3141D6B .</p>			
Fecha de sellado electrónico: 26-07-2024 10:55:44	- 11/22 -	Fecha de emisión de esta copia: 19-08-2024 12:35:48	

16	<p>Papelera fabricada en polietileno de media densidad (MDPE), con protección UV, con tapa, de color gris, con cenicero de acero inoxidable en la parte superior, medidas: ø628 x 1065 mm de altura, capacidad: 120 Litros. . Incluidos portes, costes de aduana, montaje y colocación en lugar designado por el Ayuntamiento, y p.p. de materiales, mano de obra y medios auxiliares para su colocación.</p>		<p>254,60</p> <p>4.073,60 €</p>
5	<p>Jardinera en fundición gris GG-20, con acabado Ferrus de tres capas mediante granallado y con un baño electrolítico, seguido de una aplicación epoxi y un último recubrimiento de pintura de poliéster color negro forja. Anillo embellecedor de acero inoxidable. . Incluidos portes, costes de aduana, montaje y colocación en lugar designado por el Ayuntamiento, y p.p. de materiales, mano de obra y medios auxiliares para su colocación.</p>		<p>480,20 €</p> <p>2.401,00 €</p>
2	<p>Jardinera fabricada en polietileno, tiene un % de plástico reciclado procedente de la recogida selectiva de residuos, con protección UV, de medidas 500x500x490 mm (Disponible en varios colores. Incluidos portes, costes de aduana, montaje y colocación en lugar designado por el Ayuntamiento, y p.p. de materiales, mano de obra y medios auxiliares para su colocación.</p>		<p>143,18 €</p> <p>286,36 €</p>

Firmado por:	GONZALEZ FARIÑA MARIA INMACULADA - GENERICO MEDAL PAVES ENRIQUE - JEFE/A DE SECCIÓN RODRIGUEZ MEDINA PAULA - JEFE/A DE SERVICIO	Fecha: 26-07-2024 09:54:54 Fecha: 26-07-2024 10:45:35 Fecha: 26-07-2024 10:46:12	
<p>Nº expediente administrativo: 2024-025824 Código Seguro de Verificación (CSV): 990DDB1D9AC2A9C001195319F3141D6B Comprobación CSV: https://sede.aytolagaluna.es/publico/documento/990DDB1D9AC2A9C001195319F3141D6B .</p>			
<p>Fecha de sellado electrónico: 26-07-2024 10:55:44 - 12/22 - Fecha de emisión de esta copia: 19-08-2024 12:35:48</p>			

5	<p>Jardinera de diámetro 800 mm, de polietileno de media densidad (MDPE), de altura de 720 mm y una capacidad de 200 L. en color a elegir color por el Ayuntamiento. Ecológica y reciclable. Antigrafiti y fácil de limpiar, tratada con UV y de gran robustez. Incluidos portes, costes de aduana, montaje y colocación en lugar designado por el Ayuntamiento, y p.p. de materiales, mano de obra y medios auxiliares para su colocación</p> 	537,70 €	2.688,50 €
1	<p>Jardinera de madera, medidas totales (ancho x profundo x alto) 1000x1000x1000 mm, fabricada con tabloncillos de madera de pino (tratados en autoclave vacío-presión clase 4 contra la carcoma, termitas e insectos). Apoyado sobre superficie preparada, por su propio peso. Incluidos portes, costes de aduana, montaje y colocación en lugar designado por el Ayuntamiento, y p.p. de materiales, mano de obra y medios auxiliares para su colocación.</p> 	680,40 €	680,40 €
18	<p>Pilona de tubo metálico de ø 89 y 1000mm. de altura con argolla de acero inoxidable AISI 304 y pintada en polvo tipo negro oxirón, colocada mediante empotramiento. Incluidos portes, costes de aduana, montaje y colocación en lugar designado por el Ayuntamiento, y p.p. de materiales, mano de obra y medios auxiliares para su colocación.</p> 	85,80 €	1.544,40 €

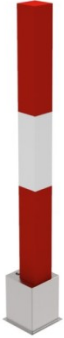
Firmado por:	GONZALEZ FARIÑA MARIA INMACULADA - GENERICO MEDAL PAVES ENRIQUE - JEFE/A DE SECCIÓN RODRIGUEZ MEDINA PAULA - JEFE/A DE SERVICIO	Fecha: 26-07-2024 09:54:54 Fecha: 26-07-2024 10:45:35 Fecha: 26-07-2024 10:46:12	
<p>Nº expediente administrativo: 2024-025824 Código Seguro de Verificación (CSV): 990DDB1D9AC2A9C001195319F3141D6B Comprobación CSV: https://sede.aytolalaguna.es/publico/documento/990DDB1D9AC2A9C001195319F3141D6B</p>			
<p>Fecha de sellado electrónico: 26-07-2024 10:55:44 - 13/22 - Fecha de emisión de esta copia: 19-08-2024 12:35:48</p>			



10	<p>Pilona de tubo metálico extraíble de \varnothing 89 y 1000mm. de altura con argolla de acero inoxidable AISI 304 y pintada en polvo tipo negro oxirón, colocada con base de acero galvanizado empotrada. Incluidos portes, costes de aduana, montaje y colocación en lugar designado por el Ayuntamiento, y p.p. de materiales, mano de obra y medios auxiliares para su colocación.</p> 	181,80 €	1.818,00 €
10	<p>Pilona de tubo metálico de sección cuadrada 70x70x1000 mm. galvanizada y pintada con base extraíble galvanizada. Incluidos portes, costes de aduana, montaje y colocación en lugar designado por el Ayuntamiento, y p.p. de materiales, mano de obra y medios auxiliares para su colocación.</p> 	112,40 €	1.124,00 €
9	<p>Pilona de fundición gris tipo 20 acanalada de medidas \varnothing120x870 mm empotrable y acabada con pintura oxirón negro forja. Incluidos portes, costes de aduana, montaje y colocación en lugar designado por el Ayuntamiento, y p.p. de materiales, mano de obra y medios auxiliares para su colocación.</p> 	122,60 €	1.103,40 €

Firmado por:	GONZALEZ FARIÑA MARIA INMACULADA - GENERICO MEDAL PAVES ENRIQUE - JEFE/A DE SECCIÓN RODRIGUEZ MEDINA PAULA - JEFE/A DE SERVICIO	Fecha: 26-07-2024 09:54:54 Fecha: 26-07-2024 10:45:35 Fecha: 26-07-2024 10:46:12	
Nº expediente administrativo: 2024-025824 Código Seguro de Verificación (CSV): 990DDB1D9AC2A9C001195319F3141D6B Comprobación CSV: https://sede.aytolalaguna.es/publico/documento/990DDB1D9AC2A9C001195319F3141D6B			
Fecha de sellado electrónico: 26-07-2024 10:55:44 - 14/22 - Fecha de emisión de esta copia: 19-08-2024 12:35:48			



47	<p>Pilona de polipropileno de $\varnothing 100 \times 1080$ mm de altura, con altura vista de 865 mm dispone de una argolla reflectante, color a elegir por la D.F. disponible en varios colores, con argolla reflectante. Base extraíble de plástico en color negro. No se oxida y no requiere mantenimiento. Incluidos portes, costes de aduana, montaje y colocación en lugar designado por el Ayuntamiento, y p.p. de materiales, mano de obra y medios auxiliares para su colocación.</p>	97.20 €	4.568,40 €
35	<p>Pilona flexible extraíble de polipropileno de $\varnothing 100 \times 1004$ mm de altura, con un ángulo de flexión máximo de 20° puede recuperar su verticalidad, dispone de una argolla reflectante, color a elegir por la D.F. disponible en varios colores, con argolla reflectante. No se oxida y no requiere mantenimiento. Incluidos portes, costes de aduana, montaje y colocación en lugar designado por el Ayuntamiento, y p.p. de materiales, mano de obra y medios auxiliares para su colocación.</p>	105.60 €	3.696,00 €
16	<p>Pilona de 700mm de altura fabricada en polipropileno, color gris tipo forja adecuado para señalización en zonas públicas. Resistente a rayos ultravioletas. No se oxida y no requiere mantenimiento. No produce desperfectos a vehículos en caso de colisión. Se puede sustituir fácilmente sin requerir ningún tipo de obra. Producto reciclable. Incluidos portes, costes de aduana, montaje y colocación en lugar designado por el Ayuntamiento, y p.p. de materiales, mano de obra y medios auxiliares para su colocación.</p>	106,28 €	1.700,48 €
TOTAL LOTE 1		137.439,94 €	

Firmado por:	GONZALEZ FARIÑA MARIA INMACULADA - GENERICO MEDAL PAVES ENRIQUE - JEFE/A DE SECCIÓN RODRIGUEZ MEDINA PAULA - JEFE/A DE SERVICIO	Fecha: 26-07-2024 09:54:54 Fecha: 26-07-2024 10:45:35 Fecha: 26-07-2024 10:46:12	
N° expediente administrativo: 2024-025824 Código Seguro de Verificación (CSV): 990DDB1D9AC2A9C001195319F3141D6B Comprobación CSV: https://sede.aytolalaguna.es/publico/documento/990DDB1D9AC2A9C001195319F3141D6B			
Fecha de sellado electrónico: 26-07-2024 10:55:44	- 15/22 -	Fecha de emisión de esta copia: 19-08-2024 12:35:48	

Firmado por:	GONZALEZ FARIÑA MARIA INMACULADA - GENERICO MEDAL PAVES ENRIQUE - JEFE/A DE SECCIÓN RÓDRIGUEZ MEDINA PAULA - JEFE/A DE SERVICIO	Fecha: 26-07-2024 09:54:54 Fecha: 26-07-2024 10:45:35 Fecha: 26-07-2024 10:46:12	
Nº expediente administrativo: 2024-025824 Código Seguro de Verificación (CSV): 990DDB1D9AC2A9C001195319F3141D6B Comprobación CSV: https://sede.aytolalaguna.es/publico/documento/990DDB1D9AC2A9C001195319F3141D6B			
Fecha de sellado electrónico: 26-07-2024 10:55:44	- 16/22 -	Fecha de emisión de esta copia: 19-08-2024 12:35:48	

LOTE 2: Suministro e instalación equipamiento urbano en zonas estanciales			
UD. estimada	DESCRIPCIÓN	P. U Máximo (sin IGIC)	TOTAL estimado (SIN IGIC)
3	<p>Pérgola simple fabricada con pilares de sección cuadrada de 120x120 mm metalizados y lacados y tubos de acero inoxidable 316 de diámetro 48 mm y correas de sección rectangular de 250*40 mm . Color a elegir por la DF. Fijación mediante tacos metálicos. Dimensiones 3260 x 3260 x 3000 mm, incluso medios auxiliares y materiales. Totalmente instalada. Incluidos portes, costes de aduana, montaje y colocación en lugar designado por el Ayuntamiento, y p.p. de materiales, mano de obra y medios auxiliares para su colocación</p> 	6.679,63 €	20.038,89 €
6	<p>Mástil de aluminio de alta resistencia con carril frontal y otro posterior diseñado para ajustar la altura y la inclinación de 70-90 grados, de las velas de sombra manteniendo una tensión constante y dotado de una estructura resistente a la intemperie. Alu Simple tiene 290 cm de altura y es resistente a los fuertes vientos, al óxido y a la salinidad. Incluidos portes, costes de aduana, montaje y colocación en lugar designado por el Ayuntamiento.</p> 	650,00 €	3.900,00 €
12	<p>Toldo vela de sombra de triangulo de polietileno de alta densidad, para bloquear rayos UV en un 95%, 100 % HDPE (180 gr/m²) resistente al moho, permeable al aire y evita la acumulación de calor debajo de la vela. Dimensiones 2,5x2,5x3,5 metros. Color a elegir por la D.F. Incluidos portes, costes de aduana, montaje y colocación en lugar designado por el Ayuntamiento, y p.p. de materiales, mano de obra y medios auxiliares para su colocación.</p> 	105,20 €	1.262,40 €



Firmado por:	GONZALEZ FARIÑA MARIA INMACULADA - GENERICO MEDAL PAVES ENRIQUE - JEFE/A DE SECCIÓN RODRIGUEZ MEDINA PAULA - JEFE/A DE SERVICIO	Fecha: 26-07-2024 09:54:54 Fecha: 26-07-2024 10:45:35 Fecha: 26-07-2024 10:46:12	
Nº expediente administrativo: 2024-025824 Código Seguro de Verificación (CSV): 990DDB1D9AC2A9C001195319F3141D6B Comprobación CSV: https://sede.aytolalaguna.es/publico/documento/990DDB1D9AC2A9C001195319F3141D6B			
Fecha de sellado electrónico: 26-07-2024 10:55:44	- 17/22 -	Fecha de emisión de esta copia: 19-08-2024 12:35:48	

2	<p>Estructura concebida para mejorar y mantener la fuerza física, basada en un tipo de entrenamiento compuesto por ejercicios funcionales, con estructura de postes de acero con acabado en pintura al horno y barras: Tubo de Ø30 mm. de acero pintado al horno, con acabado antideslizante. ·Cuerdas: De Ø16 mm. con alma de acero. ·Anillas: De polietileno de 20 mm. de espesor. ·Tapones: De seguridad, antivandálicos. ·Tornillería: En acero cincado M12. ·Fijación: De acero cincado M12. INFORMACIÓN TÉCNICA Altura total: 3520 mm. Altura libre de caída: 2535 mm. Área de seguridad: 50,00 m2 Ancho máx área seg: 8438 mm. Largo máx área seg: 8035 mm. Largo pieza más grande: 3520 mm. Incluidos portes, costes de aduana, montaje y colocación en lugar designado por el Ayuntamiento, y p.p. de materiales, mano de obra y medios auxiliares para su colocación.</p> 	5.410,00 €	10.820,00 €
2	<p>Equipo de ejercicio fitness de extensión de piernas, fabricado en acero galvanizado y pintado al horno. Certificado según la norma EN 16630. Edad de uso recomendada +14 años. Refuerza y también desarrolla la musculatura de los miembros inferiores, cuádriceps, gemelos y glúteos. Incluidos portes, costes de aduana, montaje y colocación en lugar designado por el Ayuntamiento, y p.p. de materiales, mano de obra y medios auxiliares para su colocación.</p> 	1.073,79 €	2.147,58 €
2	<p>Equipo de ejercicio fitness de cintura, fabricado en acero galvanizado y pintado al horno. Certificado según la norma EN 16630. Edad de uso recomendada +14 años. Ejercita la cintura y ayuda a relajar la musculatura de cintura y espalda. Aumenta la agilidad y la flexibilidad de la zona lumbar. Incluidos portes, costes de aduana, montaje y colocación en lugar designado por el Ayuntamiento, y p.p. de materiales, mano de obra y medios auxiliares para su colocación.</p> 	955,19 €	1.910,38 €

Firmado por:	GONZALEZ FARIÑA MARIA INMACULADA - GENERICO MEDAL PAVES ENRIQUE - JEFE/A DE SECCIÓN RODRIGUEZ MEDINA PAULA - JEFE/A DE SERVICIO	Fecha: 26-07-2024 09:54:54 Fecha: 26-07-2024 10:45:35 Fecha: 26-07-2024 10:46:12	
<p>Nº expediente administrativo: 2024-025824 Código Seguro de Verificación (CSV): 990DDB1D9AC2A9C001195319F3141D6B Comprobación CSV: https://sede.aytolalaguna.es/publico/documento/990DDB1D9AC2A9C001195319F3141D6B</p>			
<p>Fecha de sellado electrónico: 26-07-2024 10:55:44 - 18/22 - Fecha de emisión de esta copia: 19-08-2024 12:35:48</p>			

2	<p>Equipo de ejercicio fitness de hokey, fabricado en acero galvanizado y pintado al horno. Certificado según la norma EN 16630. Edad de uso recomendada +14 años. Mejora la movilidad de los miembros inferiores, aportando coordinación y equilibrio al cuerpo, aumenta la capacidad cardiopulmonar. Incluidos portes, costes de aduana, montaje y colocación en lugar designado por el Ayuntamiento, y p.p. de materiales, mano de obra y medios auxiliares para su colocación.</p> 	1069,57 €	2.139,14 €
2	<p>Equipo de ejercicio fitness de remo, fabricado en acero galvanizado y pintado al horno. Certificado según la norma EN 16630. Edad de uso recomendada +14 años. Fortalece la musculatura de piernas y pectoral, permitiendo un completo movimiento de las extremidades. Mejora la capacidad cardiopulmonar. Incluidos portes, costes de aduana, montaje y colocación en lugar designado por el Ayuntamiento, y p.p. de materiales, mano de obra y medios auxiliares para su colocación.</p> 	1.141,40 €	2.282,80 €
3	<p>Equipo de ejercicio fitness de andador elíptica, fabricado en acero galvanizado y pintado al horno. Certificado según la norma EN 16630. Edad de uso recomendada +14 años. Fortalece la musculatura de los miembros superiores y de los inferiores y mejora la flexibilidad de las articulaciones. Aumenta y mejora la función cardiopulmonar. Incluidos portes, costes de aduana, montaje y colocación en lugar designado por el Ayuntamiento, y p.p. de materiales, mano de obra y medios auxiliares para su colocación.</p> 	1.098,96 €	3.296,88 €

Firmado por:	GONZALEZ FARIÑA MARIA INMACULADA - GENERICO MEDAL PAVES ENRIQUE - JEFE/A DE SECCIÓN RODRIGUEZ MEDINA PAULA - JEFE/A DE SERVICIO	Fecha: 26-07-2024 09:54:54 Fecha: 26-07-2024 10:45:35 Fecha: 26-07-2024 10:46:12	
<p>Nº expediente administrativo: 2024-025824 Código Seguro de Verificación (CSV): 990DDB1D9AC2A9C001195319F3141D6B Comprobación CSV: https://sede.aytolalaguna.es/publico/documento/990DDB1D9AC2A9C001195319F3141D6B</p>			
<p>Fecha de sellado electrónico: 26-07-2024 10:55:44 - 19/22 - Fecha de emisión de esta copia: 19-08-2024 12:35:48</p>			

2	<p>Equipo de ejercicio fitness de bicicleta adaptada para personas con movilidad reducida. Fabricado en acero galvanizado y pintado al horno. Certificado según la norma EN 16630. Edad de uso recomendada +14 años. Mejora cardiovascular y respiratoria, fortalecimiento de la musculatura, agilidad, flexibilidad y coordinación de movimientos. Incluidos portes, costes de aduana, montaje y colocación en lugar designado por el Ayuntamiento, y p.p. de materiales, mano de obra y medios auxiliares para su colocación.</p>		<p>2.199,92 € 4.399,84 €</p>
3	<p>Equipo de ejercicio fitness de volantes y timón adaptado para personas con movilidad reducida. Fabricado en acero galvanizado y pintado al horno. Certificado según la norma EN 16630. Edad de uso recomendada +14 años. Mejora la movilidad de los miembros superiores. Mejora la flexibilidad general de las articulaciones de los hombros, clavículas, codos y muñecas. Incluidos portes, costes de aduana, montaje y colocación en lugar designado por el Ayuntamiento, y p.p. de materiales, mano de obra y medios auxiliares para su colocación.</p>		<p>1.430,00 € 4.290,00 €</p>
2	<p>Equipo de ejercicio fitness para dorsales fabricado en acero galvanizado y pintado al horno. Certificado según la norma EN 16630. Edad de uso recomendada +14 años. Refuerza y también desarrolla la musculatura de los miembros superiores. Dorsales, deltoides y bíceps. Incluidos portes, costes de aduana, montaje y colocación en lugar designado por el Ayuntamiento, y p.p. de materiales, mano de obra y medios auxiliares para su colocación.</p>		<p>1.752,55 € 3.505,10 €</p>

Firmado por:	GONZALEZ FARIÑA MARIA INMACULADA - GENERICO MEDAL PAVES ENRIQUE - JEFE/A DE SECCIÓN RODRIGUEZ MEDINA PAULA - JEFE/A DE SERVICIO	Fecha: 26-07-2024 09:54:54 Fecha: 26-07-2024 10:45:35 Fecha: 26-07-2024 10:46:12	
<p>Nº expediente administrativo: 2024-025824 Código Seguro de Verificación (CSV): 990DDB1D9AC2A9C001195319F3141D6B Comprobación CSV: https://sede.aytolalaguna.es/publico/documento/990DDB1D9AC2A9C001195319F3141D6B .</p>			
<p>Fecha de sellado electrónico: 26-07-2024 10:55:44 - 20/22 - Fecha de emisión de esta copia: 19-08-2024 12:35:48</p>			

2	<p>Fuente modelo Alvium fabricada en Polietileno de Media Densidad, especial para exteriores y con tratamiento UV, dispone de un grifo opcional en 2 posiciones con tornillería en acero inoxidable, medidas generales ø450 x 1000 mm. . Incluidos portes, costes de aduana, montaje y colocación en lugar designado por el Ayuntamiento, y p.p. de materiales, mano de obra y medios auxiliares para su colocación.</p> 	506,37 €	1.012,74 €
2	<p>Aparca bicicletas de 7 unidades y 2700 mm de longitud, en tubo metálico, acabado galvanizado. Montaje mediante empotramiento. . Incluidos portes, costes de aduana, montaje y colocación en lugar designado por el Ayuntamiento, y p.p. de materiales, mano de obra y medios auxiliares para su colocación.</p> 	470,69 €	941,38 €
2	<p>Suministro de marquesina con banco con un lateral, medidas totales (largo x ancho x alto) 4000x2696x2020 mm, fabricada en acero inoxidable AISI-304 pulido, con banco. Panel tejado (inyectado poliuretano galvanizado y prelacado) con tres pilares de 80x80mm, soporte para su fijación con escuadras y perfiles horizontales para cerramiento con cristal laminado de seguridad. Entregado en kit con accesorios e instrucciones de montaje. Anclaje recomendado: empotramiento en el suelo. . Incluidos portes, costes de aduana, montaje y colocación en lugar designado por el Ayuntamiento, y p.p. de materiales, mano de obra y medios auxiliares para su colocación.</p> 	9.784,56 €	19.569,12 €

Firmado por:	GONZALEZ FARIÑA MARIA INMACULADA - GENERICO MEDAL PAVES ENRIQUE - JEFE/A DE SECCIÓN RODRIGUEZ MEDINA PAULA - JEFE/A DE SERVICIO	Fecha: 26-07-2024 09:54:54 Fecha: 26-07-2024 10:45:35 Fecha: 26-07-2024 10:46:12	
<p>Nº expediente administrativo: 2024-025824 Código Seguro de Verificación (CSV): 990DDB1D9AC2A9C001195319F3141D6B Comprobación CSV: https://sede.aytolalaguna.es/publico/documento/990DDB1D9AC2A9C001195319F3141D6B .</p>			
<p>Fecha de sellado electrónico: 26-07-2024 10:55:44 - 21/22 - Fecha de emisión de esta copia: 19-08-2024 12:35:48</p>			

13	<p>Tope de aparcamiento retro-reflectante de caucho de bandas para ofrecer mejor visibilidad de 1.830x150x100 mm apto para todo tipo de suelos en interior o al exterior. . Incluidos portes, costes de aduana, montaje y colocación en lugar designado por el Ayuntamiento, y p.p. de materiales, mano de obra y medios auxiliares para su colocación.</p> 	59.25 €	770.25 €
TOTAL LOTE 2		82.286,50 €	

Firmado por:	GONZALEZ FARIÑA MARIA INMACULADA - GENERICO MEDAL PAVES ENRIQUE - JEFE/A DE SECCIÓN RODRIGUEZ MEDINA PAULA - JEFE/A DE SERVICIO	Fecha: 26-07-2024 09:54:54 Fecha: 26-07-2024 10:45:35 Fecha: 26-07-2024 10:46:12	
Nº expediente administrativo: 2024-025824 Código Seguro de Verificación (CSV): 990DDB1D9AC2A9C001195319F3141D6B Comprobación CSV: https://sede.aytolalaguna.es/publico/documento/990DDB1D9AC2A9C001195319F3141D6B .			
Fecha de sellado electrónico: 26-07-2024 10:55:44 - 22/22 - Fecha de emisión de esta copia: 19-08-2024 12:35:48			