

MEMORIA VALORADA
"MODERNIZACIÓN DEL PARQUE MUNICIPAL"
MANZANERA (Teruel)

Promotor: Ayuntamiento de Manzanera (Teruel)

Emplazamiento: Parque Avda. Diputación. Manzanera (Teruel)

MEMORIA VALORADA
"MODERNIZACIÓN DEL PARQUE MUNICIPAL"
MANZANERA (Teruel)

- 1.- ACTUACIÓN:** MODERNIZACIÓN DEL PARQUE MUNICIPAL
- 2.- FASE:** MEMORIA VALORADA
- 3.- PROMOTOR:** AYUNTAMIENTO DE MANZANERA (TERUEL)
- 4.- ARQUITECTO:** FCO. JAVIER NAVARRO GARCÍA, Arquitecto COAA 5104.
Javier.ng@ctav.es / 657 64 23 40
- 5.- EMPLAZAMIENTO:** PARQUE EN AVDA. DIPUTACIÓN. MANZANERA (TERUEL)

6.- DESCRIPCIÓN:

El objeto de esta Memoria Valorada es la de describir y valorar los trabajos necesarios para mejorar y mantener las instalaciones de un parque público.

Los trabajos a realizar se sitúan en el parque público de la Avda. Diputación, perteneciente al municipio de Manzanera (Teruel).

El parque actualmente presenta un equipamiento destinado a juegos infantiles anticuado y en mal estado por el paso de tiempo.

7.- TRABAJOS DE ADECUACIÓN:

Se realizarán los siguientes trabajos para la modernización del parque:

1. Eliminación del equipamiento destinado a juegos infantiles en mal estado y el pavimento existente sobre dicha zona.
2. Colocación de nuevo pavimento continuo de caucho en zona de juegos.
3. Montaje e instalación de columpio de dos asientos, uno plano y otro para bebé. Postes de aluminio EN-AW 6063, anodizado, barra transversal de acero inoxidable, paneles de HDPE (Polietileno de alta densidad) de 19 mm. Dimensiones 369x201x228cm. Zona de seguridad de 30,00 m²

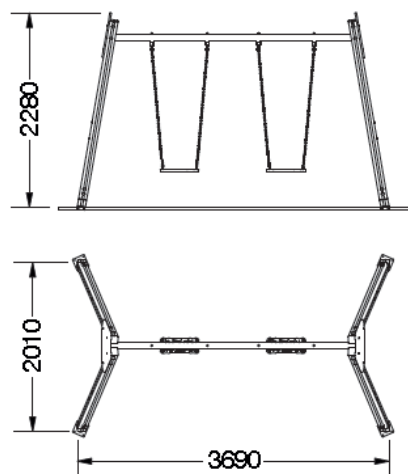

4. Montaje e instalación de multijuegos a partir de 3 años.

Conjunto formado por tres torres con plataformas 100x100cm en altura 1,50m, las tres torres con cubiertas a dos aguas. Las torres están unidas entre sí por dos puentes. Un puente de equilibrio colgante de cuerdas con una estructura fija de seguridad por debajo, el otro puente fijo. El acceso a una de las torres se realiza mediante una escalera. La segunda torre posee un tobogán recto de deslizamiento con altura de salida del tobogán 1,50m.

En la parte inferior de dicha torre se aloja una mesa y un banco de juego. De la tercera torre parten un pórtico de anillas y una barra de bomberos de descenso, a su vez esta torre posee adosado una red de trepa. Todo ello protegido mediante barras quitamiedos y paneles de vistosos colores, de manera que el juego ofrece total estabilidad y seguridad.

Estructura de madera laminada de pino de Suecia tratada en autoclave, paneles de HDPE (Polietileno de alta densidad) de 13 y 19 mm, deslizador de polietileno 150 cm, plataformas y peldaños de contrachapado fenólico antideslizante de 15 y 18 mm y barras de acero inoxidable. Dimensiones 788 x 712 x 355 cm. Zona de seguridad 92,40m².

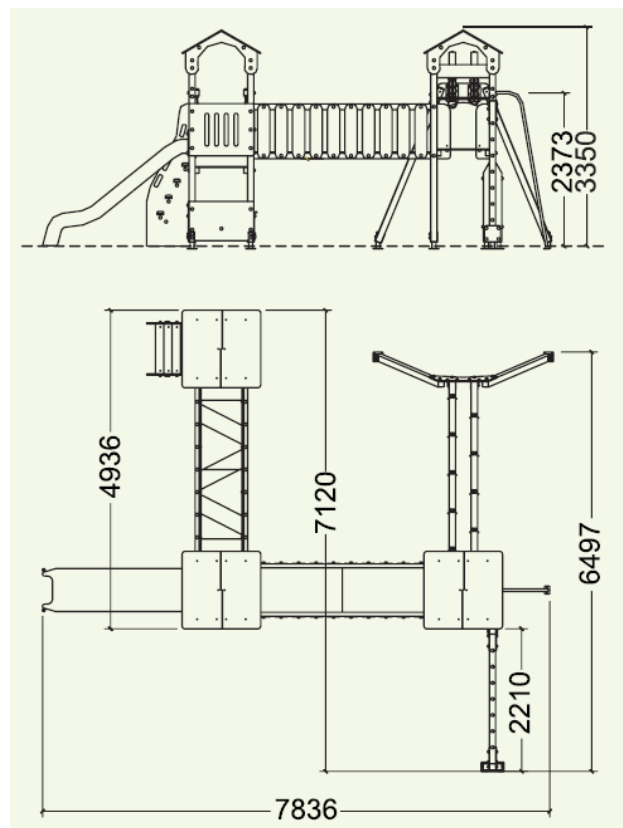

5. Colocación de pavimento continuo absorbedor de impactos, para una altura máxima de caída de 1,0 m, en áreas de juegos infantiles, realizado "in situ", de 30 mm de espesor total, formado por una capa inferior de gránulos de caucho reciclado SBR de color negro de 20 mm de espesor y una capa superior de gránulos de caucho EPDM de 10 mm de espesor sobre base existente.

En Manzanera, abril de 2024.

EL ARQUITECTO,

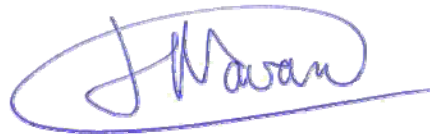

Fdo: Fco Javier Navarro García

PRESUPUESTO

PRESUPUESTO Y MEDICIONES

"MODERNIZACIÓN DEL PARQUE MUNICIPAL". MANZANERA (Teruel)

CÓDIGO	DESCRIPCIÓN	UDS	LONGITUD	ANCHURA	ALTURA	PARCIALES	CANTIDAD	PRECIO	IMPORTE
CAPÍTULO 01 ACTUACIONES PREVIAS									
DTM060	Ud Desmontaje de juego infantil y pavimento Desmontaje de juegos infantiles existentes en parque tipo columpio, etc, incluido el pavimento existente en mal estado, con medios manuales, y carga manual sobre camión o contenedor. El precio incluye la reparación de desperfectos en la superficie de apoyo.	1				1,000	1,000		658,88
							1,00	658,88	658,88
TOTAL CAPÍTULO 01 ACTUACIONES PREVIAS.....									658,88

PRESUPUESTO Y MEDICIONES

"MODERNIZACIÓN DEL PARQUE MUNICIPAL". MANZANERA (Teruel)

CÓDIGO	DESCRIPCIÓN	UDS	LONGITUD	ANCHURA	ALTURA	PARCIALES	CANTIDAD	PRECIO	IMPORTE	
CAPÍTULO 02 MODERNIZACIÓN PARQUE										
TJC020	<p>Ud Conjunto de juegos infantiles Suministro de equipamiento de multijuegos infantiles a partir de 3 años. Conjunto formado por tres torres con plataformas 100x100cm en altura 1,50m, las tres torres con cubiertas a dos aguas. Las torres están unidas entre sí por dos puentes. Un puente de equilibrio colgante de cuerdas con una estructura fija de seguridad por debajo, el otro puente fijo. El acceso a una de las torres se realiza mediante una escalera. La segunda torre posee un tobogán recto de deslizamiento con altura de salida del tobogán 1,50m. En la parte inferior de dicha torre se aloja una mesa y un banco de juego. De la tercera torre parten un pórtico de anillas y una barra de bomberos de descenso, a su vez esta torre posee adosado una red de trepa. Todo ello protegido mediante barras quitamiedos y paneles de vistosos colores, de manera que el juego ofrece total estabilidad y seguridad. Estructura de madera laminada de pino de Suecia tratada en autoclave, paneles de HDPE (Polietileno de alta densidad) de 13 y 19 mm, deslizador de polietileno 150 cm, plataformas y peldaños de contrachapado fenólico antideslizante de 15 y 18 mm y barras de acero inoxidable. Dimensiones 788 x 712 x 355 cm. Zona de seguridad 92,40m².</p>	1					1,000	1,000		8.205,89
								1,00	8.205,89	8.205,89
TJJ030	<p>Ud Columpio Suministro de columpio de dos asientos, uno plano y otro para bebé. Postes de aluminio EN-AW 6063, anodizado, barra transversal de acero inoxidable, paneles de HDPE (Polietileno de alta densidad) de 19 mm. Dimensiones 369x201x228cm. Zona de seguridad de 30,00 m²</p>	1					1,000	1,000		833,48
								1,00	833,48	833,48
OXA130	<p>Ud Montaje e instalación Colocación en obra de equipamiento urbano, columpio y multijuegos: con tacos químicos, sobre una base de hormigón incluida.</p>	1					1,000	1,000		988,31
								1,00	988,31	988,31
TJR040	<p>m2 Pavimento continuo absorbedor de impactos, de gránulos de caucho Pavimento continuo absorbedor de impactos, para una altura máxima de caída de 1,0 m, en áreas de juegos infantiles, realizado "in situ", de 30 mm de espesor total, formado por una capa inferior de gránulos de caucho reciclado SBR de color negro de 20 mm de espesor y una capa superior de gránulos de caucho EPDM de 10 mm de espesor, color a elegir de la carta RAL. Colocado sobre base existente.</p>	1	207,000				207,000	207,000		7.499,61
								207,00	36,23	7.499,61
TOTAL CAPÍTULO 02 MODERNIZACIÓN PARQUE.....									17.527,29	

PRESUPUESTO Y MEDICIONES

"MODERNIZACIÓN DEL PARQUE MUNICIPAL". MANZANERA (Teruel)

CÓDIGO	DESCRIPCIÓN	UDS	LONGITUD	ANCHURA	ALTURA	PARCIALES	CANTIDAD	PRECIO	IMPORTE
CAPÍTULO 03 GESTIÓN DE RESIDUOS									
GyR	pa Gestión de Residuos. Gestión de residuos.								
		1					1,000		185,57
								1,00	185,57
									185,57
	TOTAL CAPÍTULO 03 GESTIÓN DE RESIDUOS.....								185,57
CAPÍTULO 04 SEGURIDAD Y SALUD									
SyS	pa Seguridad y Salud Seguridad y Salud.								
		1					1,000		185,57
								1,00	185,57
									185,57
	TOTAL CAPÍTULO 04 SEGURIDAD Y SALUD								185,57
	TOTAL.....								18.557,31

RESUMEN DE PRESUPUESTO

"MODERNIZACIÓN DEL PARQUE MUNICIPAL". MANZANERA (Teruel)

CAPÍTULO	RESUMEN	IMPORTE	%
01	ACTUACIONES PREVIAS	658,88	3,55
02	MODERNIZACIÓN PARQUE	17.527,29	94,45
03	GESTIÓN DE RESIDUOS	185,57	1,00
04	SEGURIDAD Y SALUD	185,57	1,00
	PRESUPUESTO DE EJECUCIÓN MATERIAL	18.557,31	
	13,00 % Gastos generales	2.412,45	
	6,00 % Beneficio industrial	1.113,44	
	Suma	3.525,89	
	PRESUPUESTO BASE DE LICITACIÓN SIN IVA	22.083,20	
	21% IVA	4.637,47	
	PRESUPUESTO BASE DE LICITACIÓN	26.720,67	

Asciende el presupuesto a la expresada cantidad de VEINTISEIS MIL SETECIENTOS VEINTE EUROS con SESENTA Y SIETE CÉNTIMOS.

En Manzanera, abril de 2024.

EL ARQUITECTO,

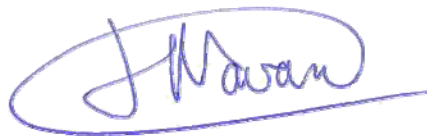

Fdo: Fco Javier Navarro García

PLANOS

Nº PLANO	PLANO	ESCALA
1	Situación	1/1000

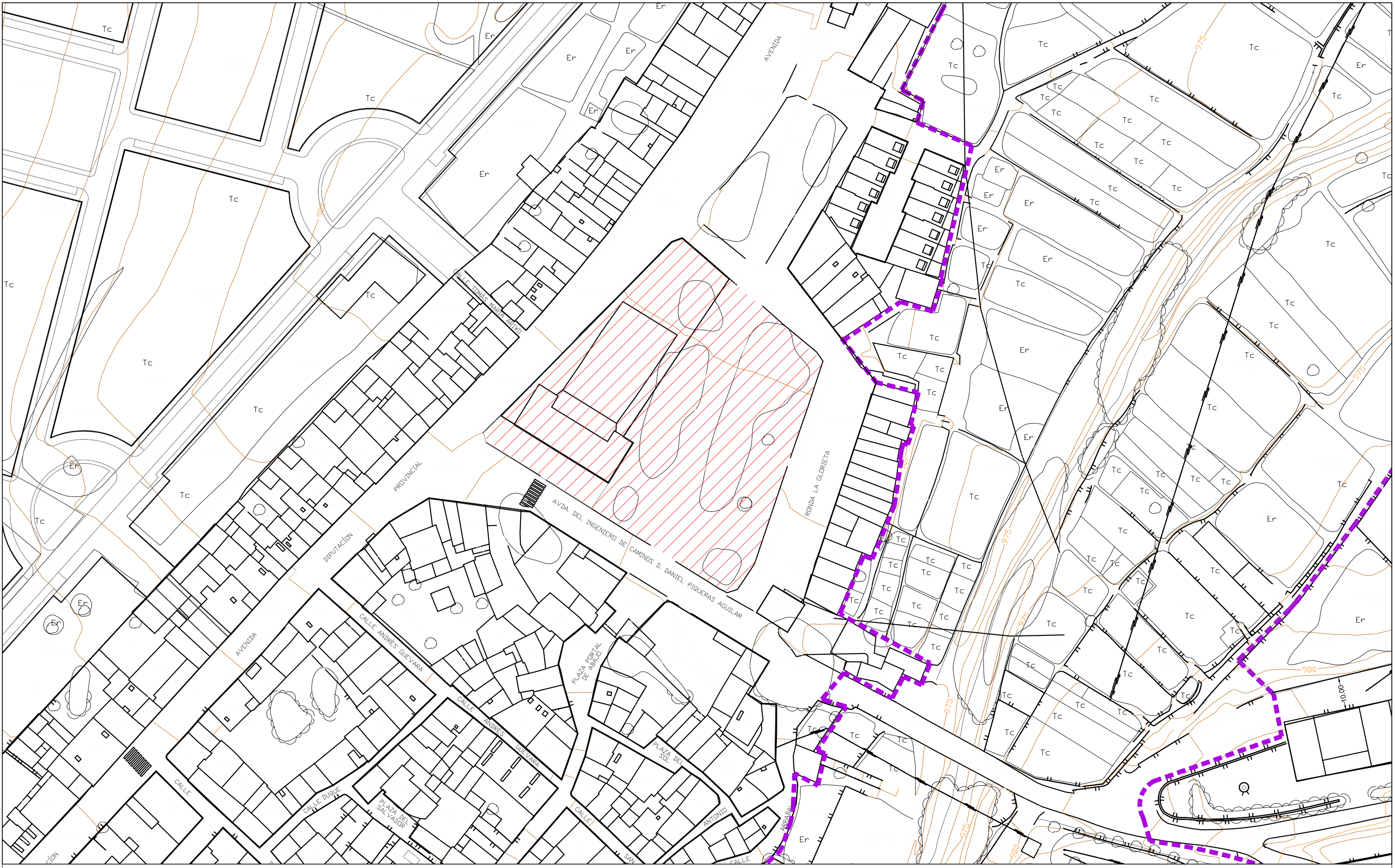

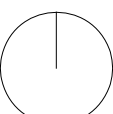
PROMOTOR AYUNTAMIENTO DE MANZANERA PLAZA DE LA CONSTITUCIÓN, 1. 44420.MANZANERA (TERUEL)	ARQUITECTO  Fco. Javier Navarro García Colegiado nº 5.104 C.O.A.A.	MEMORIA VALORADA "MODERNIZACIÓN DEL PARQUE MUNICIPAL"	FECHA Abril 2024	PLANO SITUACIÓN	Nº.PLANO 1	ESCALA 1/1000	
			SITUACIÓN Parque Avda. Diputación, 44420, Manzanera (Teruel)				