



## RESOLUCIÓN DE ADJUDICACIÓN Y COMPROMISO DEL GASTO

### DEL EXPEDIENTE DE CONTRATACIÓN NÚMERO 2024/ETSAE0427/00002539 -E

ACTUANDO como Órgano de Contratación, en uso de las facultades delegadas por el Director de Asuntos Económicos, en virtud de la Orden DEF/244/2014, de 10 de febrero (B.O.E. nº46, de 22/03/2014) de delegación de facultades en materia de contratos, acuerdos técnicos y otros negocios jurídicos onerosos en el ámbito del Ministerio de Defensa

CONSIDERANDO que el expediente de contratación - con número **2024/ETSAE0427/00002539 -E** (SUMINISTROS), promovido por HAB USAC NOVAL (ETU242745), y objeto "**Suministro y sustitución del tren de lavado de la cocina del ACTO "Cabo Noval"**", importe de 35.396,13 €, dotado con crédito adecuado y suficiente para atender el gasto propuesto - ha sido tramitado respetando los preceptos legales y reglamentarios de aplicación en vigor y, en el mismo constan, entre otros, los siguientes antecedentes:

- Resolución de aprobación del gasto y del expediente hasta un límite de 35.396,13 € y con cargo a la aplicación presupuestaria 14 12 121M2 660, de fecha 08/07/2024.
- El licitador, cuya oferta es la que presenta mejor relación calidad - precio, ha presentado en tiempo y forma la documentación indicada en , acreditativa de hallarse al corriente en el cumplimiento de sus obligaciones tributarias y con la seguridad social, constitución de la garantía definitiva y cualesquiera otros documentos exigibles en el presente contrato.
- El informe favorable de fiscalización previa de la adjudicación ha sido emitido por la Intervención con fecha 29/08/2024.

De conformidad con los antecedentes expuestos y al amparo de los preceptos establecidos en el Capítulo I del Título I del Libro II de la LCSP

### RESUELVO

- 1º.- ADJUDICAR el contrato, correspondiente al expediente 2024/ETSAE0427/00002539 -E y tramitado por el procedimiento Abierto Simplificado, a la empresa ES000A33630278 - GARCIA RODRIGUEZ GIJON S.A. (Mail: iglesias@grh.es) por un importe de 22.869,00 €.

AÑO	APLIC. PRESUP.	TOTAL DIVISA	DIVISA	IMPORTE TOTAL
2024	14 12 121M2 660	22.869,00	EUR	22.869,00

Base Imponible de Adjudicación: 18.900,00 €

Impuestos: 3.969,00 €

- 2º.- COMPROMETER el GASTO por el importe adjudicado con la/s empresa/s indicada/s anteriormente.

La presente resolución no agota la vía administrativa y contra la misma podrá interponerse recurso de alzada, en el plazo de un (1) mes, a contar desde el día siguiente a aquel en que sea efectiva la pertinente notificación ante este órgano de contratación o ante la autoridad titular de la Secretaría de Estado de Defensa. Todo ello de conformidad con los artículos 121 y 122 de la Ley 39/2015, de 1 de octubre, del Procedimiento Administrativo Común de las Administraciones Públicas (BOE 236 - 02/10/2016), en conexión con el artículo 2.1.b) de la Orden DEF/244/2014, de 10 de febrero, por la que se delegan facultades en materia de contratos, acuerdos técnicos y otros negocios jurídicos onerosos en el ámbito del Ministerio de Defensa.

Correo Electrónico

@et.mde.es

NR:

ACTO "SAN ISIDRO" AVDA DE SORIA S/N  
47012 - VALLADOLID  
TEL: 983214520/24  
FAX: 983214515



Notifíquese la presente Resolución de Adjudicación a todos los interesados en la licitación, en la forma que establecen los artículos del 40 al 46 de la citada ley 39/2015, de 1 de octubre, del Procedimiento Administrativo Común de las Administraciones Públicas y, cuando proceda, hágase pública a través de los medios establecidos.

EL CORENEL JEFE DE LA JIAE OESTE

Firmo electrónicamente la presente Resolución de Adjudicación como expresa aceptación de la misma. Esta aceptación tiene el efecto legal de la formalización del contrato, de acuerdo a lo estipulado en el artículo 159.6 g) de la Ley 9/2017, de 8 de noviembre, de Contratos del Sector Público.

**El adjudicatario**

Correo Electrónico

@et.mde.es

NR:

ACTO "SAN ISIDRO" AVDA DE SORIA S/N  
47012 - VALLADOLID  
TEL: 983214520/24  
FAX: 983214515

PROPOSICIÓN ECONÓMICA

D. Javier Jesus García Arenas, con DNI número 09.396.992C en representación de GARCIA RODRIGUEZ GIJON S.A, teléfono de contacto 985.355.056 con CIF/NIF A33630278 y domicilio fiscal en Gijón-Asturias calle Avenida Constitución, número 54, enterado del anuncio publicado en Plataforma de Contratación del Sector Público el día 11 de julio de 2024 y de las condiciones, requisitos y obligaciones sobre protección y condiciones de trabajo que se exigen para la adjudicación del contrato de **CONTRATO DE SUMINISTRO Y SUSTITUCION DEL TREN DE LAVADO DE LA COCINA DEL ACTO “CABO NOVAL”** Expediente nº: 2024/ETSAE0427/00002539 -E

**SE COMPROMETE** a tomar a su cargo la ejecución del mismo con estricta sujeción a los dichos requisitos, condiciones y obligaciones, de conformidad con las condiciones económicas establecidas a continuación, todo ello de acuerdo con lo establecido en el Pliego de Prescripciones Técnicas Particulares (PPT) y en el Cláusulas Administrativas Particulares (PCAP) que sirven de base a la presente convocatoria, cuyo contenido declara conocer y acepta plenamente sin reserva alguna.

-SE ADJUNTA A CONTINUACION TABLA RELLENADA

PROPOSICIÓN ECONÓMICA				
TIPO DE SUMINISTRO	PBL IVA EXCLUIDO	PRECIO OFERTADO IVA EXCLUIDO	IVA	PRECIO OFERTADO IVA INCLUIDO
Desmontaje, retirada y reciclaje de actual tren de lavado, así como la adquisición e instalación de un (1) nuevo tren de lavado	29.253,00 €	18.900,00€	3.969,00€	22.869,00€

Total, importe de la oferta IVA incluido: Veintidós mil ochocientos sesenta y nueve euros.

-ASIMISMO, Se adjunta FICHA O DOCUMENTACION TECNICA del artículo suministrado para valorar el cumplimiento de las especificaciones técnicas del Pliego de Prescripciones Técnicas (PPT).

AL ORGANO DE CONTRATACION.



**Catálogo**  
FOOD SERVICE  
**Capítulo**  
LAVADO DE VAJILLA

**Modelo Específico**  
CDT-800 380-415V.3N 50/60Hz

19047215

12/06/2024

**DENOMINACIÓN:**

Túnel de secado 800 mm

**DESCRIPCIÓN :**

- Especial para modelos modulares 270 y 320.
- Módulo suplementario con caja con resistencias de 13,5 kW y ventilador superior para el secado de la vajilla con motor de 1,1 kW.
- Módulo con sistema de arrastre incluido, para colocar al final de la máquina.
- Dotado de cortinas separadoras. Estante inferior.

**DIMENSIONES**

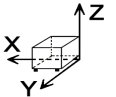

X Ancho	800 mm	X Ancho bruto	800 mm
Y Fondo	790 mm	Y Fondo bruto	955 mm
Z Alto	1930 mm	Z Alto bruto	2200 mm
Peso neto	110,0 kg	Peso bruto	140,0 kg
Volumen neto	0,572 m3	Volumen bruto	1,681 m3

**ESPECIFICACIONES TÉCNICAS ELECTRICIDAD**

Potencia eléctrica	14,600 kW
Voltaje	380-415 V
Fases	3N
Frecuencia eléctrica	50/60Hz
Amperaje (A)	25A
Potencia motor	1,10 kW
Potencia calentamiento	13,50 kW

**ESPECIFICACIONES TÉCNICAS FRÍO**

Nivel de ruido	72,00 dB
----------------	----------

**ESPECIFICACIONES TÉCNICAS ACOMETIDAS**

Cableado 400V Trifásico+N	+ 9 KW
---------------------------	--------



**Catálogo**  
FOOD SERVICE  
**Capítulo**  
LAVADO DE VAJILLA

**Modelo Específico**  
CDT-800 380-415V.3N 50/60Hz

19047215

12/06/2024

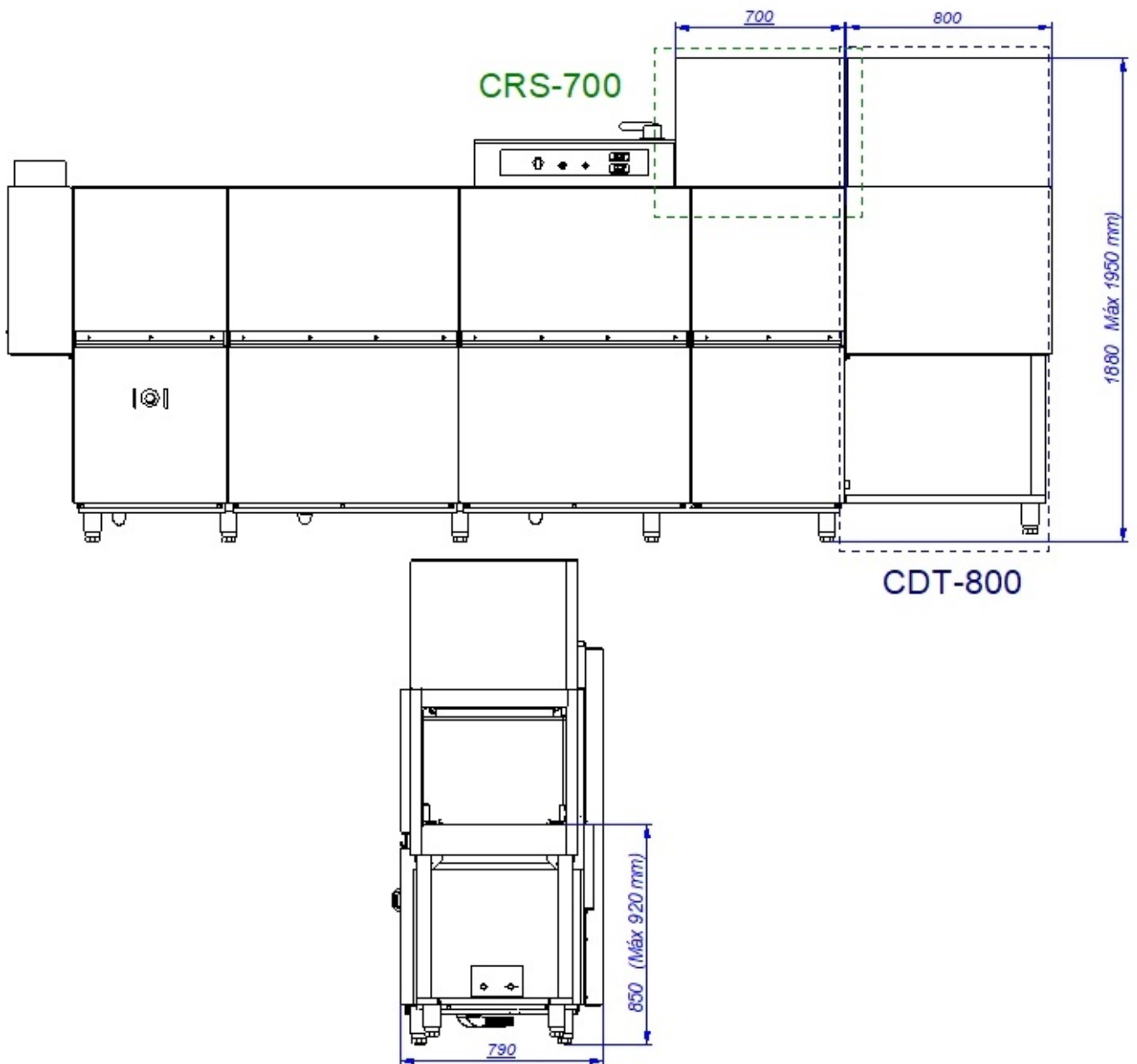



**Catálogo**  
**FOOD SERVICE**  
**Capítulo**  
**LAVADO DE VAJILLA**

**Modelo Específico**  
**CCO-270 L CW 380-415 V 3N 50Hz**

19048606

12/06/2024

**DENOMINACIÓN:**

Lavavajillas de arrastre modular 270 cestas/hora con entrada izquierda para agua fría

**DESCRIPCIÓN :**

"- Los lavavajillas modulares están compuestos por distintos módulos ensamblados que realizan las diferentes operaciones de que se compone el proceso de lavado.

- Todos los componentes principales fabricados en acero inoxidable AISI-304 anticorrosión: tanques, brazos de lavado y aclarado, toberas de aclarado, puertas, sistema de arrastre de cestas y tuberías metálicas.
  - Puertas de doble pared con apertura ascendente.
  - Bandejas filtro de la cuba en acero inoxidable AISI-304, de fácil acceso y extracción para su limpieza y acceso a la cuba.
  - Filtro de seguridad para aspiración de bomba.
  - Fácil accesibilidad para la instalación.
  - Electroválvula situada en un lateral (no hay que retirar paneles para conectar la máquina).
  - Cuadro eléctrico previsto para conectar fácilmente dosificadores de detergentes líquidos y sólidos, abrillantador, micros de fin de carrera, seta de emergencia suplementaria.
  - Brazos de lavado fácilmente desmontables en grupo, para su limpieza, con un tapón en cada rama que permite el acceso para limpiar su interior.
  - Toberas de aclarado fácilmente desmontables y extraíbles.
  - Sistema electrónico de regulación de velocidades mediante variador de frecuencia.
  - Control electrónico de temperaturas configurable:
    - Lavado (50 ÷ 65 °C)
    - Aclarado (70 ÷ 85 °C)
    - Aseguramiento del aclarado a 85 °C.
    - Regulador de presión para control de caudal.
    - Seta de emergencia incorporada.
  - Sistema de protección extra anti-atrapamiento en la entrada, montado en el suplemento anti salpicaduras AS-260 (opcional).
  - Sistema de bloqueo de puerta abierta.
  - Sistema de protección IPX4.
  - Sistema de detección de bloqueo del carro de arrastre y función de retroceso automático.
  - Sistema economizador de energía: reduce el consumo deteniendo el funcionamiento de las bombas, y pasando el calentamiento de aclarado a modo "stand-by" (70 °C).
  - Autotimer que desactiva el motor de arrastre al cabo de un tiempo de inactividad prefijado (10 minutos).
  - Sistema economizador de energía en el lavado: el lavado no arranca hasta detectar el paso de la cesta.
  - Sistema economizador de aclarado. El aclarado finaliza cuando la cesta termina de pasar, ahorrando agua y energía.
  - Se incluye micro de final de carrera"
  - Suplemento antisalpicaduras AS-260.
  - Primer Lavado con agua fría.
  - Módulos de lavado de gran potencia con 5 ramas de lavado superiores y 5 inferiores.
  - Aclarado y preaclarado, ambos de doble efecto.
  - 3 programas 140, 205 y 270 cestas/hora.
- Entrada por la parte izquierda de la máquina

**DIMENSIONES**

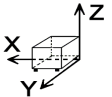

X Ancho	2660 mm	X Ancho bruto	2750 mm
Y Fondo	790 mm	Y Fondo bruto	955 mm
Z Alto	1560 mm	Z Alto bruto	1950 mm
Peso neto	434,0 kg	Peso bruto	628,0 kg
Volumen neto	3,874 m3	Volumen bruto	5,121 m3

**ESPECIFICACIONES TÉCNICAS ELECTRICIDAD**

Potencia eléctrica	49,000 kW
Voltaje	380-415 V
Fases	3N
Frecuencia eléctrica	50Hz
Amperaje (A)	77,2
Potencia motor	4,40 kW
Potencia calentamiento	44,00 kW

**ESPECIFICACIONES TÉCNICAS AGUA**

Presión	H2O: 200-400 kPa (2 - 4 bar)
Consumo Máximo Agua	240,00 L/h
Temperatura máxima	H2O: Max. 60°C

**ESPECIFICACIONES TÉCNICAS FRÍO**

Nivel de ruido	72,00 dB
----------------	----------

**ESPECIFICACIONES TÉCNICAS ACOMETIDAS**

Cableado 230V Trifásico	3X70+T - 180 A
Cableado 400V Trifásico+N	4X35+T - 100 A
Diámetro Desagüe 1	38





**Catálogo**  
FOOD SERVICE  
**Capítulo**  
LAVADO DE VAJILLA

**Modelo Específico**  
CCO-270 L CW 380-415 V 3N 50Hz

19048606

12/06/2024

- Modelo preparado para conexión con agua fría de la red (T<sup>a</sup> de entrada <(><<)> 50 °C.).

**OPCIONES POSIBLES :**

- Transformación eléctrica a 230 V trifásico sin neutro ( 230V 3 ~)
- Transformación eléctrica a conexión para barcos (440V 3~ 60 Hz.)
- Túnel de secado 800 mm
- Recuperador de energía superior
- Suplemento antisalpicaduras para la salida

**ACCESORIOS POSIBLES :**

- CESTAS
- CESTAS PARA VAJILLA
- CESTAS PARA CRISTALERÍA
- ELEMENTOS MODULARES
- MESAS PARA ARRASTRES

**ACCESORIOS EN DOTACIÓN:**

- 19000484 Cesta para vasos, de 500x500x110 mm. 2
- 19000487 Cesta para 16-18 platos, de 500x500x110 mm. 2
- 19000488 Cesta para 16 vasos y copas de 110 mm de diámetro y 100 mm de altura. 1
- 19036306 Cesta estándar con base tupida 1

**Catálogo**  
FOOD SERVICE  
**Capítulo**  
LAVADO DE VAJILLA

**Modelo Específico**  
CCO-270 L CW 380-415 V 3N 50Hz

19048606

12/06/2024

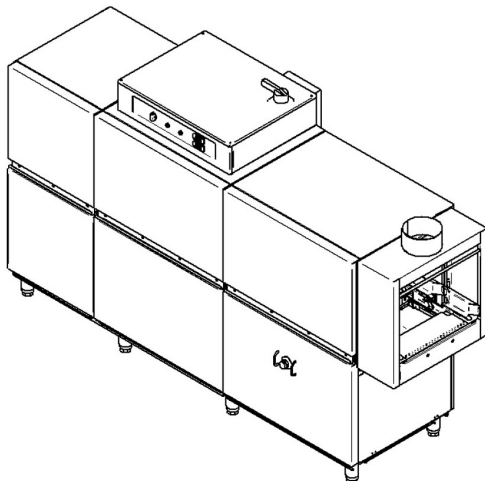
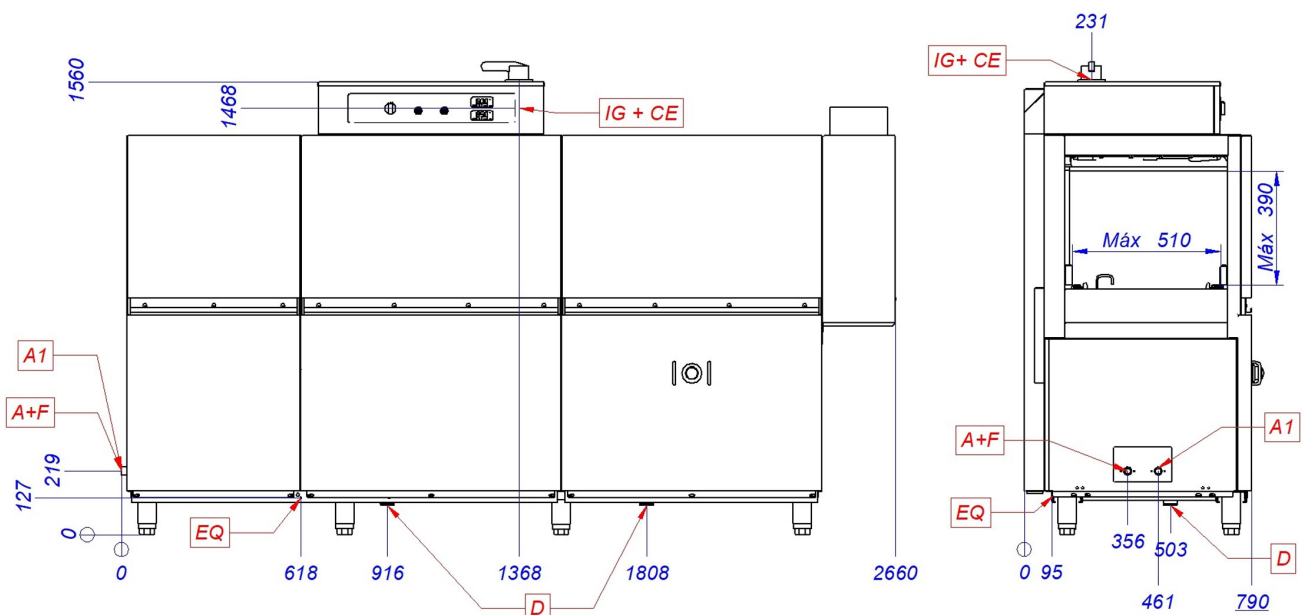

<b>A+F</b>	Entrada de agua + filtro	Water inlet & filter	Entrée d'eau & filtrer
<b>A1</b>	Válvula de llenado	Fill valve	Vanne de remplissage
<b>CE</b>	Alimentación eléctrica	Power supply	Connexion électrique
<b>D</b>	Desagüe	Drain	Vindage
<b>EQ</b>	Toma equipotencial	Equipotential bonding terminal	Connexion Équipotentielle
<b>IG</b>	Interruptor general	General switch	Interrupteur général





**Catálogo**  
FOOD SERVICE  
**Capítulo**  
LAVADO DE VAJILLA

**Modelo Específico**  
ASE-260

19076633

12/06/2024

**DENOMINACIÓN:**

Suplemento antisalpicaduras para la salida

**DESCRIPCIÓN :**

- Construcción en acero inoxidable.
- Con encaje para conexión de extractor de vahos.
- Dotado de cortinas separadoras.
- Incluye elemento de protección extra anti-atrapamiento.
- Opcional en todos los lavavajillas de arrastre compactos o modulares.
- Este elemento no se puede instalar en un lavavajillas dotado de secado CDT.

**DIMENSIONES**

X Ancho	260 mm	X Ancho bruto	270 mm
Y Fondo	650 mm	Y Fondo bruto	955 mm
Z Alto	756 mm	Z Alto bruto	760 mm
Peso neto	15,0 kg	Peso bruto	16,0 kg
Volumen neto	0,322 m3	Volumen bruto	0,196 m3

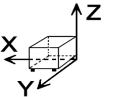

**ESPECIFICACIONES TÉCNICAS ELECTRICIDAD**

Voltaje	N/A
Fases	N/A
Frecuencia eléctrica	N/A



**Catálogo**  
FOOD SERVICE  
**Capítulo**  
LAVADO DE VAJILLA

**Modelo Específico**  
ASE-260

19076633

12/06/2024

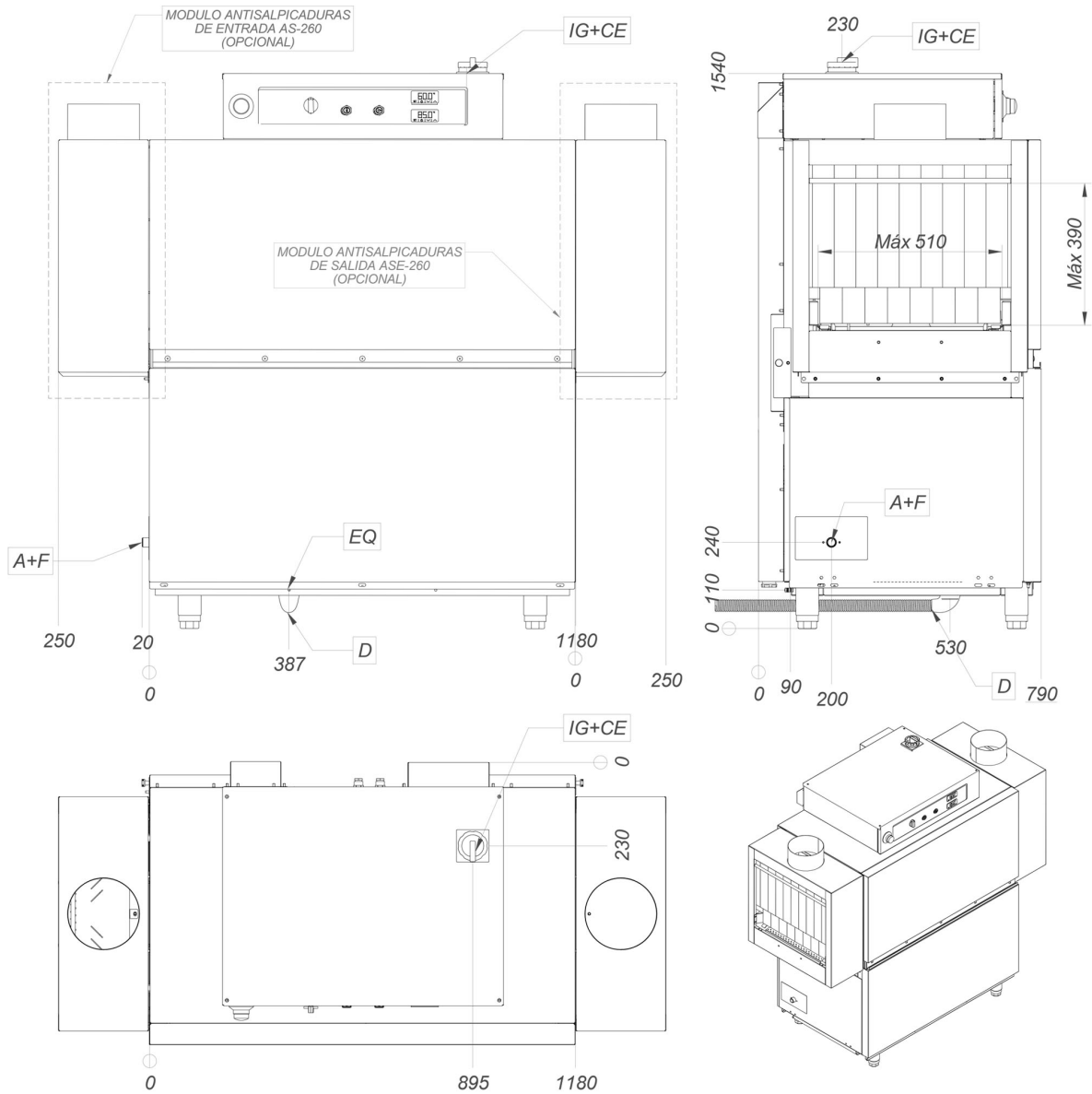

<b>A+F</b>	Entrada de agua + filtro	Water inlet & filter	Arrivée d'eau et filtrer
<b>CE</b>	Alimentación eléctrica	Power supply	Connexion électrique
<b>D</b>	Desagüe	Drain	Vindage
<b>EQ</b>	Toma equipotencial	Equipotential bonding terminal	Connexion Équipotentielle
<b>IG</b>	Interruptor general	General switch	Interrupteur général

# INFORME DE VALORACIONES

## PLATAFORMA DE CONTRATACIÓN DEL SECTOR PÚBLICO

Código seguro de verificación: LE1-c489deec-25d0c702-b5d7f333-02532e3b-9325c403  
(<https://contrataciondelestado.es>)

Sesión: 2024/0427/2539E-S1

Fecha de celebración de la sesión: 29/07/2024 10:00

Órgano Asistencia: OA EXPEDIENTES SIN CONSTITUCION MESA

Asistentes:

Cargo: Jefe Unidad Contratación JIAE OESTE

- D./Dña.RICARDO MARCOS GARCÍA BUSTAQUE

Acto de valoración oferta criterios cuantificables automáticamente (art. 159) - Expediente:  
2024/ETSAE0427/00002539E

Se han valorado las proposiciones recibidas de acuerdo a los requisitos y criterios de la siguiente manera:

### LICITADOR 1:

- Razón Social:** GARCIA RODRIGUEZ GIJON, S.A.
- NIF:** A33630278
- Fecha descifrado:** 29/07/2024 10:24 (RICARDO MARCOS GARCÍA BUSTAQUE)
- Fecha apertura:** 29/07/2024 10:25 (RICARDO MARCOS GARCÍA BUSTAQUE)
- Estado del licitador:** Admitido
- Cambios de estado del licitador:**

Admitido 29/07/2024 10:49 (RICARDO MARCOS GARCÍA BUSTAQUE)

- Criterios de adjudicación:**

Lote	Criterio	Motivo	Puntuación criterios	Usuario	Fecha
Todos	Valoración económica de la oferta del Lote ÚNICO	Aplicación COV del PCAP	100	RICARDO MARCOS GARCÍA BUSTAQUE	29/07/2024 10:49

### LICITADOR 2:

- Razón Social:** Autoequip Ibérica S.A.
- NIF:** A58811043
- Fecha descifrado:** 29/07/2024 10:25 (RICARDO MARCOS GARCÍA BUSTAQUE)
- Fecha apertura:** 29/07/2024 10:26 (RICARDO MARCOS GARCÍA BUSTAQUE)
- Estado del licitador:** Admitido

- **Criterios de adjudicación:**

Lote	Criterio	Motivo	Puntuación criterios	Usuario	Fecha
Todos	Valoración económica de la oferta del Lote ÚNICO	Aplicación COV del PCAP	67.82	RICARDO MARCOS GARCÍA BUSTAQUE	29/07/2024 10:49