

MEJORAS AL PROYECTO

“OBRAS DE REFORMA DEL POLIDEPORTIVO MUNICIPAL”

AYUNTAMIENTO DE HERMIGUA

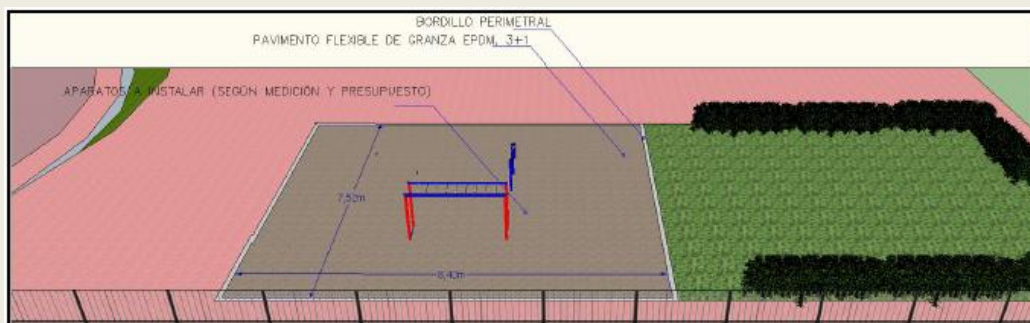

AYUNTAMIENTO DE HERMIGUA



MEJORA 1: Aparatos de Calistenia-Street Workout

MEJORA 2: Oferta económica

MEJORA 3: Reducción de los plazos de ejecución

PROMOTOR: AYUNTAMIENTO DE HERMIGUA

REDACTOR DEL PROYECTO: Eduardo J. Toledo Acosta,

Arquitecto Técnico e Ingeniero de Edificación

FECHA: ENERO DE 2019

Ayuntamiento de la Villa de Hermigua

ISLA DE LA GOMERA · CANARIAS





MEJORAS SIN COSTE ADICIONAL PARA LA ADMINISTRACIÓN, DEL CONTRATO DE OBRA DENOMINADO “OBRAS DE REFORMA DEL POLIDEPORTIVO MUNICIPAL”.

En su oferta, cada licitador deberá indicar qué mejoras de las relacionadas a continuación se comprometen a ejecutar o llevar a cabo **sin coste adicional para la Administración**.

Se valorará con un máximo de **diez (10) puntos** y un mínimo de **cero (0) puntos**, de acuerdo al siguiente desglose.

La puntuación de cada uno de los licitadores ($P_{\text{mejoras},i}$) se obtendrá como suma de las puntuaciones individuales asociadas a cada una de las mejoras que se compromete a ejecutar o llevar a cabo sin coste adicional para la Administración.

Mejora 1:

Esta mejora consistirá en el suministro e instalación de varios aparatos de calistenia o Street Workout.

Los aparatos **Calistenia Street Workout** son unos juegos de exterior fijos para hacer ejercicios físicos utilizando el propio peso corporal. Esta disciplina de entrenamientos ayuda a desarrollar la fuerza y fortalecer los músculos.

Barras Paralelas (equilibrio): El aparato de calistenia de exterior, barras paralelas de equilibrio, favorece la musculatura de brazo, pecho y espalda. Mejora la flexibilidad y agilidad de los hombros, manos y codos. Forma de uso: El usuario de pie tiene que coger las barras una con cada mano y realizar estiramientos y/o levantar los pies del suelo. También puede utilizar las barras paralelas para balancearse o ayudarse a hacer pasos para las personas que tienen dificultades para andar.

Medidas: 142 cm x 70 cm x 135 cm

Medidas del área de seguridad: 300 x 300 cm

Precio: 980 euros

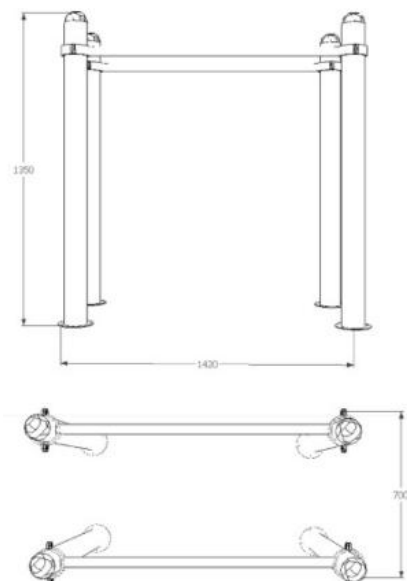



Banco de Abdominales: Mejora la flexibilidad abdominal. Ejercita y fortalece los músculos abdominales y de la espalda.

Medidas: 150 cm largo x 65 cm (ancho) x 65 cm (alto)
Medidas del área de seguridad: 200 x 300 cm.

Precio: 785 euros

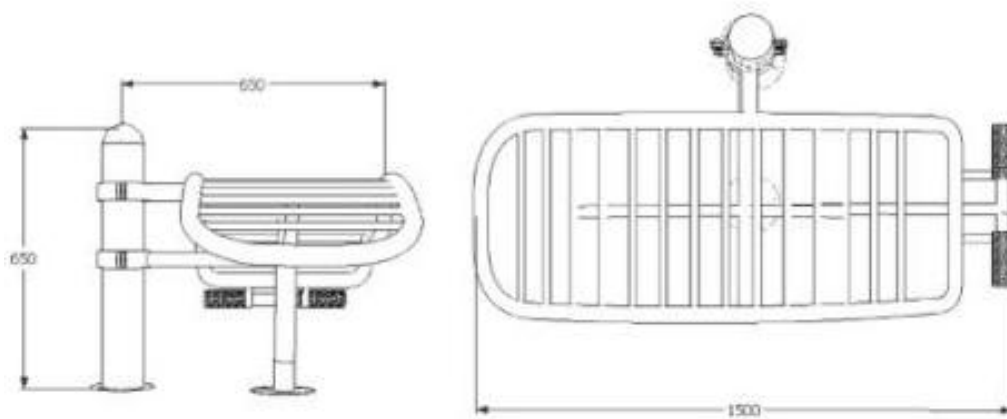

Materiales y procesos:

Postes de tubos redondos de acero galvanizado de 114 mm de diámetro con base de anclaje. El resto de tubos, también redondos, en diferentes diámetros 32/38/48/60 mm.

Las fijaciones se realizan con abrazadera, tornillería avellanada y tuercas ciegas o autoblocantes de acero inoxidable, con cubretornillos de nylon.

Las soldaduras cumplen con la normativa vigente. Para el pintado, se aplica un tratamiento previo de fosfatado, con posterior recubrimiento en polvo electrostático anticorrosión basada en resina de poliéster. Finalmente secado al horno a altas temperaturas.



Pórtico: Favorece la musculatura de los brazos, pecho y espalda. Mejora la flexibilidad y articulaciones superiores.

Forma de uso: De pie coger las barras con las manos e intentar levantar el cuerpo el aire manteniendo la espalda firme. Realizar estiramientos y/o levantar los pies del suelo.

Medidas barra pórtico (BP100): 100 cm de longitud y 33-38 mm de diámetro

Medidas postes redondos (P215) : 215 cm de altura y 114 cm de diámetro

Área de seguridad: 5 m x 4 m

Precio: 740 euros

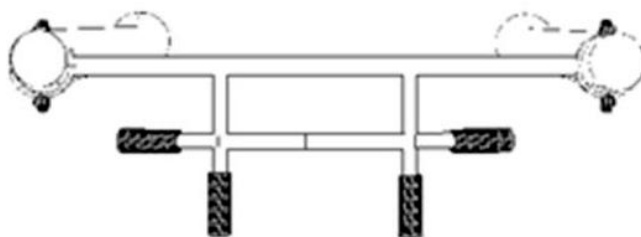



Snake: Favorece la musculatura de los brazos, pecho y espalda. Mejora la flexibilidad y agilidad en las articulaciones superiores.

Forma de uso: De pie coger las barras con las manos e intentar levantar el cuerpo el aire manteniendo la espalda firme. Realizar estiramientos y/o levantar los pies del suelo.

Medidas Escalera Snake (ES190): 190 cm de longitud y 33-38 mm de diámetro

Medidas postes redondos (P215): 215 cm de altura y 114 mm de diámetro

Área de seguridad: 5,9 m x 4,6 m

Precio: 960 euros

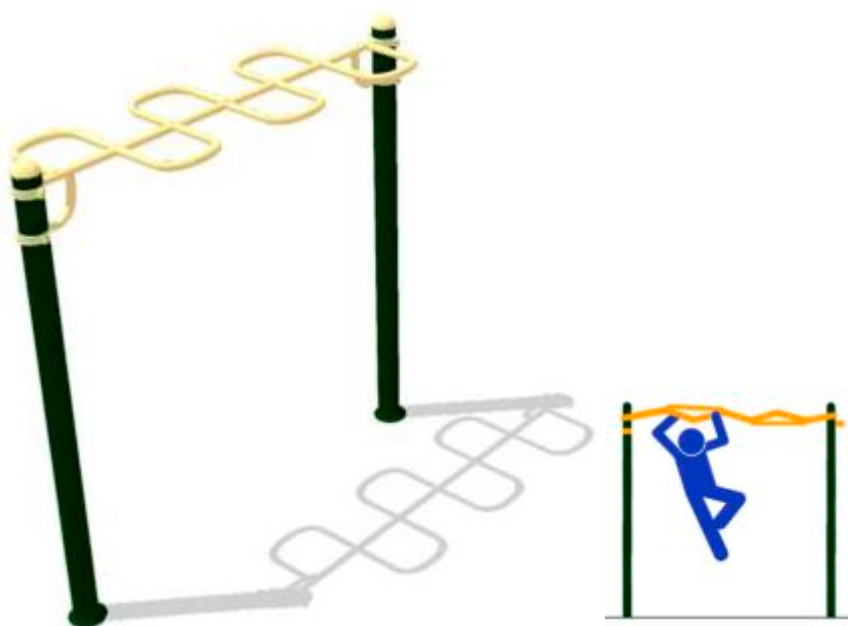



Mejora 2: PRECIO

Esta mejora consistirá en la presentación por parte de la empresa contratista de una oferta económica lo más ventajosa para la administración.

Mejora 3: TIEMPO DE EJECUCIÓN

Esta mejora consistirá en la reducción de los plazos de ejecución máximos que están establecidos en 3 meses.

Presupuesto y medición

Código	Ud	Denominación	Medición	Precio	Total	
1.1 D02B0010	m³	Excavación mecánica a cielo abierto en terreno suelto con carga sobre camión, sin transporte. La medición se hará sobre perfil.				
	<u>Uds.</u>	<u>Largo</u>	<u>Ancho</u>	<u>Alto</u>	<u>Subtotal</u>	
	1	8,000	6,000	0,500	24,000	
		Total m³		24,000	2,30	55,20
1.2 D03A0070	m²	Solera ligera, para sobrecarga estática no mayor de 10 kN/m², formada por capa de piedra en rama de 30 cm de espesor sobre terreno previamente compactado, terminado con solera de hormigón en masa HM-20/B/20/I, de 10 cm de espesor, armada con malla electrosoldada # 15x30 cm D 5mm, incluso vertido, extendido, colocación de la piedra, curado y formación de juntas de dilatación. S/NTE-RSS.				
	<u>Uds.</u>	<u>Largo</u>	<u>Ancho</u>	<u>Alto</u>	<u>Subtotal</u>	
	1	8,000	6,000		48,000	
		Total m²		48,000	20,03	961,44
1.3 D29GFB0010	m	Bordillo de hormigón, para jardines, de 100x25x10 cm incluso base y recalce de hormigón, colocado con mortero 1:5, rejuntado.				
	<u>Uds.</u>	<u>Largo</u>	<u>Ancho</u>	<u>Alto</u>	<u>Subtotal</u>	
	2	8,000			16,000	
	2	6,000			12,000	
		Total m		28,000	23,22	650,16
1.4 1.1	Ud	Circuito de Entrenamiento Calistenia, incluido Suministro y colocación de aparatos para circuito de entrenamiento Totalmente terminado e instalado y compuesto por:				
		* 1 ud. de barras de dominadas				
		* 1 ud. de barras paralelas				
		* 1 ud. de módulo snake				
		* 1 ud. de banco de abdominales				
		* 1 ud. cartel a doble cara con información básica para los usuarios.				
		Total Ud	1,000	3.465,00	3.465,00	
1.5 3.2	m2	Instalación de pavimento flexible de granza de caucho EPDM, color a elegir compuesto de 3 cm de base negro, y 1 cm de granza color, con sellado final de resina base poliuretano alifático.				
	<u>Uds.</u>	<u>Largo</u>	<u>Ancho</u>	<u>Alto</u>	<u>Subtotal</u>	
	1	7,700	5,700		43,890	
		Total m2		43,890	58,01	2.546,06

Presupuesto de ejecución material

1	APARATOS DE CALISTENIA STREET WORKOUT	7.677,86
	Total:	<u>7.677,86</u>

Asciende el presupuesto de ejecución material a la expresada cantidad de SIETE MIL SEISCIENTOS SETENTA Y SIETE EUROS CON OCHENTA Y SEIS CÉNTIMOS.

En Hermigua, a 5 de Febrero de 2019
El Arquitecto Técnico y graduado en
Ingeniería de la Edificación

Eduardo J. Toledo Acosta